



**Owner's Handbook**

**Instruktieboekje**

**Manuel du Conducteur**

**Betriebsanleitung**

**Manuale di Istruzioni**

**Manual del Conductor**

**Manual do Proprietário**





# **FREELANDER**

## Manual del conductor

Publicación pieza No. LRL 0442SPA

© Land Rover 2001

Se reservan todos los derechos. Se prohíbe la reproducción, almacenamiento en un sistema de recuperación o transmisión de cualquier parte de esta publicación, sea en forma electrónica, mecánica, grabación o por cualquier otro medio, sin el permiso previo por escrito de Land Rover.



Como parte de la política relacionada con el medio ambiente que sigue Land Rover, este publicación está impresa en papel hecho con pulpa sin cloro al 100%.

## **Manual del conductor**

Este manual abarca todas las versiones de la gama Freelander disponibles a la fecha de publicación y, junto con las otras publicaciones que forman parte de la documentación de su vehículo, ofrece toda la información que necesita para obtener el máximo placer de la posesión y conducción de su nuevo vehículo.

Para su comodidad, el manual está dividido en secciones, cada una de las cuales trata un aspecto distinto del vehículo. Las mismas se listan en la página siguiente, y se beneficiará si dedica un poco de tiempo a la lectura de cada una de ellas, a fin de familiarizarse con su Freelander cuanto antes. Cuanto más entienda antes de conducir, mayor será su satisfacción una vez que esté sentado detrás del volante.

### **IMPORTANTE**

Las especificaciones de cada vehículo varían según las condiciones de cada país, como también de un vehículo a otro dentro de la serie. Por tanto, puede ser que parte de la información publicada en este manual no pertenezca a su vehículo.

---

Land Rover tiene por norma la superación constante de sus productos, y por eso se reserva el derecho a modificar en cualquier momento las especificaciones, sin previo aviso. Aun cuando se ha hecho todo lo posible por asegurar que la información contenida en este manual sea rigurosamente exacta, el fabricante o el concesionario no puede aceptar responsabilidad alguna por inexactitudes o sus consecuencias, excepto en caso de lesión causada por negligencia del fabricante o del concesionario.

# Índice

---

## Mandos e Instrumentos

|                                   |    |
|-----------------------------------|----|
| Mandos                            | 9  |
| Cerraduras y alarma               | 12 |
| Portón trasero                    | 19 |
| Asientos                          | 20 |
| Cinturones de seguridad           | 22 |
| Elementos de seguridad para niños | 26 |
| SRS de airbag                     | 28 |
| Columna de dirección              | 32 |
| Instrumentos                      | 33 |
| Luces de aviso                    | 35 |
| Luces e intermitentes             | 39 |
| Limpia y lavaparabrisas           | 42 |
| Bocina                            | 45 |
| Retrovisores                      | 46 |
| Elevalunas                        | 48 |
| Techo solar                       | 51 |
| Techo Targa                       | 52 |
| Calefacción y ventilación         | 54 |
| Equipo interior                   | 60 |
| Cubierta del espacio de carga     | 67 |
| Teléfonos para coches             | 68 |
| Equipo de sonido                  | 69 |

## Conducción y manejo

|                                   |     |
|-----------------------------------|-----|
| Puesta en marcha y conducción     | 73  |
| Sistema de combustible            | 79  |
| Convertidor catalítico            | 83  |
| Caja de cambios manual            | 85  |
| Caja de cambios automática        | 86  |
| Control de descenso de pendientes | 91  |
| Programador de velocidad          | 94  |
| Frenos                            | 96  |
| Control de tracción               | 100 |
| Capota trasera plegable           | 101 |
| Techo rígido                      | 114 |
| Barras transversales de techo     | 117 |
| Capacidad de carga                | 120 |
| Remolque                          | 125 |

## Conducción 4 x 4

|                        |     |
|------------------------|-----|
| Conducción 4 x 4       | 129 |
| Técnicas de conducción | 133 |

## Mantenimiento por el propietario

|                                 |     |
|---------------------------------|-----|
| Mantenimiento                   | 141 |
| Apertura del capó               | 145 |
| Compartimento motor             | 146 |
| Motor                           | 149 |
| Sistema de refrigeración        | 151 |
| Frenos                          | 153 |
| Dirección asistida              | 155 |
| Difusores                       | 157 |
| Escobillas de limpiaparabrisas  | 158 |
| Batería                         | 159 |
| Neumáticos                      | 162 |
| Limpieza y cuidado del vehículo | 165 |
| Números de identificación       | 169 |
| Recambios y accesorios          | 171 |

## Información de emergencia

|                         |     |
|-------------------------|-----|
| Cambio de ruedas        | 175 |
| Arranque de emergencia  | 181 |
| Transporte del vehículo | 183 |
| Fusibles                | 185 |
| Cambio de bombillas     | 191 |

## Datos técnicos

|                |     |
|----------------|-----|
| Datos técnicos | 203 |
|----------------|-----|

## Apéndices

|                              |   |
|------------------------------|---|
| DECLARACIONES DE CONFORMIDAD | i |
|------------------------------|---|

# Introducción

---

## SIMBOLOS EMPLEADOS

Los siguientes símbolos empleados en el manual llaman su atención a determinados tipos de información.

### AVISO

***El símbolo de aviso identifica el procedimiento que debe seguirse fielmente, o la información que debe atenderse con mucho cuidado, con objeto de reducir la posibilidad de lesiones corporales o de daños graves al vehículo.***

---



*Este símbolo de recirculación identifica aquellos elementos que deben verse de forma especial para evitar el daño innecesario del medio ambiente.*



*Este símbolo identifica aquellas funciones que pueden ser ajustadas o desactivadas/activadas por un concesionario Land Rover*

\*La presencia de un asterisco en el texto identifica funciones o equipos opcionales, o que sólo se montan en ciertos vehículos de la gama de modelos.

## CEDULA DE SERVICIO

La Cédula de Servicio incluida en la documentación contiene información importante sobre identificación del vehículo, detalles de los derechos relacionados con la garantía de Land Rover y consejos de utilidad para el consumidor.

No obstante, la sección más importante es la que trata del mantenimiento. En ella se describen los cuidados periódicos del Freelander, y se incluye también el Vale de Servicio Gratuito, así como las tarjetas de revisión que el concesionario debe firmar y sellar para atestiguar que fueron llevadas a cabo las revisiones periódicas a los intervalos recomendados.

## TARJETA DE SEGURIDAD

La tarjeta de seguridad, provista con la documentación del vehículo, contiene importante información de emergencia. Es IMPRESCINDIBLE que guarde la tarjeta donde no pueda ser sustraída y, si vende el vehículo, no olvide entregársela al nuevo propietario.

- **Número de tuercas de seguridad para ruedas:** Si su vehículo equipa tuercas de seguridad para ruedas, habrá recibido una llave especial para soltarlas. Deberá citar este número para obtener una llave de recambio.
- **VIN (número de identificación del vehículo):** Este número de identidad corresponde exclusivamente a su vehículo, y es la única prueba de su especificación. Este número también puede encontrarse en diversos puntos del vehículo (vea 'NUMERO DE IDENTIFICACION DEL VEHICULO', pagina 170).
- **Número de código de seguridad de la radio:** Este código exclusivo debe introducirse en el autorradio cada vez que se desconecte el suministro de energía. Sin este código, el autorradio no funciona (vea "Código de seguridad" en la sección "Equipo de sonido" del manual).

### AVISO

***No deje nunca la tarjeta de seguridad en el vehículo cuando no está atendido.***

---

# Introducción

## ANTES DE CONDUCIR

### AVISO

*Este vehículo tiene más altura libre sobre el suelo y, por tanto, su centro de gravedad es más alto que en los turismos corrientes. Esto hace que las características de conducción sean distintas. Los conductores sin experiencia deben tener más cuidado, sobre todo en conducción fuera de carretera y cuando hagan maniobras rápidas sobre superficies inestables.*

## ETIQUETAS DE AVISO PEGADAS AL VEHICULO



Las etiquetas de aviso pegadas a su vehículo que tengan este símbolo, tienen el siguiente significado: NO toque ni ajuste los componentes hasta haber leído las instrucciones pertinentes del manual.



Las etiquetas de aviso que muestren este símbolo, indican que el sistema de encendido utiliza tensiones muy altas. ¡NO toque ningún componente eléctrico mientras el interruptor de encendido está conectado!

## EN UNA EMERGENCIA

### IMPORTANTE

#### Recuerde el código de seguridad en caso de avería

Si ocurre una avería mientras viaja:

- Siempre que sea posible, en conformidad con la seguridad vial y las condiciones del tráfico, debe estacionarse el vehículo fuera de la carretera, llevándolo preferiblemente a un aparcamiento. Si la avería ocurre en una autopista, estacione el vehículo cerca del límite exterior del arcén.
- Encienda las luces de emergencia.
- Ponga los triángulos de aviso de peligro o una luz de destellos de color amarillo a una distancia prudente del vehículo, para advertir de la obstrucción a otros conductores (hay que tener en cuenta las estipulaciones legales de algunos países).
- Contemple la posibilidad de hacer salir del vehículo a los ocupantes por las puertas del lado derecho, para que se coloquen en el borde como precaución por si su vehículo fuera golpeado accidentalmente por otro vehículo.



# Mandos e Instrumentos

---

## Mandos

|   |    |
|---|----|
| SALPICADERO . . . . .                               | 9  |
| CUADRO DE INSTRUMENTOS E<br>INTERRUPTORES . . . . . | 10 |
| MANDOS DE LA CONSOLA CENTRAL . . . . .              | 11 |

## Cerraduras y alarma

|  |    |
|--|----|
| LLAVES Y MANDOS A DISTANCIA . . . . .                    | 12 |
| SISTEMA DE ALARMA . . . . .                              | 12 |
| BLOQUEO DEL VEHICULO Y ARMADO DE LA<br>ALARMA . . . . .  | 12 |
| CERRADURAS DE SEGURIDAD PARA NIÑOS . . . . .             | 16 |
| INMOVILIZACION DEL MOTOR . . . . .                       | 17 |
| INTERRUPTOR DE CORTE DEL BLOQUEO DE<br>PUERTAS . . . . . | 17 |
| MANDO A DISTANCIA . . . . .                              | 18 |

## Portón trasero

|                             |    |
|-----------------------------|----|
| APERTURA Y CIERRE . . . . . | 19 |
|-----------------------------|----|

## Asientos

|   |    |
|---|----|
| AJUSTE DE LOS ASIENTOS DELANTEROS . . . . . | 20 |
|---|----|

## Cinturones de seguridad

|   |    |
|---|----|
| SEGURIDAD DE LOS CINTURONES . . . . .               | 22 |
| CINTURONES DE SEGURIDAD . . . . .                   | 23 |
| PRETENSORES DE CINTURONES DE<br>SEGURIDAD . . . . . | 24 |
| CUIDADO DE LOS CINTURONES DE SEGURIDAD              | 25 |

## Elementos de seguridad para niños

|  |    |
|--|----|
| ASIENTOS DE SEGURIDAD PARA NIÑOS . . . . . | 26 |
|--|----|





|   |    |
|---|----|
| <b>SRS de airbag</b>                        |    |
| SRS DE AIRBAG . . . . .                     | 28 |
| FUNCIONAMIENTO DEL SRS DEL AIRBAG . . . . . | 29 |
| INFORMACION DE SERVICIO . . . . .           | 31 |

|   |    |
|---|----|
| <b>Columna de dirección</b>                 |    |
| AJUSTE DE LA COLUMNA DE DIRECCION . . . . . | 32 |

|                                  |    |
|----------------------------------|----|
| <b>Instrumentos</b>              |    |
| CUADRO DE INSTRUMENTOS . . . . . | 33 |

|                                  |    |
|----------------------------------|----|
| <b>Luces de aviso</b>            |    |
| CUADRO DE INSTRUMENTOS . . . . . | 35 |

|   |    |
|---|----|
| <b>Luces e intermitentes</b>                |    |
| LUCES INTERMITENTES DE DIRECCION . . . . .  | 39 |
| LUCES . . . . .                             | 39 |
| LUCES ANTINEBLA . . . . .                   | 41 |
| LUCES INTERMITENTES DE EMERGENCIA . . . . . | 41 |

|                                |    |
|--------------------------------|----|
| <b>Limpia y lavaparabrisas</b> |    |
| FUNCIONAMIENTO . . . . .       | 42 |
| LIMPIAPARABRISAS . . . . .     | 42 |
| LAVAPARABRISAS . . . . .       | 43 |
| LIMPIA Y LAVALUNETA . . . . .  | 44 |

|                  |    |
|------------------|----|
| <b>Bocina</b>    |    |
| BOCINA . . . . . | 45 |

|                                   |    |
|-----------------------------------|----|
| <b>Retrovisores</b>               |    |
| RETROVISORES EXTERIORES . . . . . | 46 |
| RETROVISOR INTERIOR . . . . .     | 47 |
| ESPEJO DE CORTESIA . . . . .      | 47 |

|  |    |
|--|----|
| <b>Elevalunas</b>  |    |
| MANDOS DE ELEVALUNAS ELECTRICOS . . . . .                            | 48 |
| ELEVALUNAS ELECTRICO DEL PORTÓN TRASERO . . . . .                    | 49 |
| VENTANILLAS DE VENTILACION TRASERAS (modelos de 3 puertas) . . . . . | 50 |

|                                 |    |
|---------------------------------|----|
| <b>Techo solar</b>              |    |
| TECHO SOLAR ELECTRICO . . . . . | 51 |

|                       |    |
|-----------------------|----|
| <b>Techo Targa</b>    |    |
| TECHO TARGA . . . . . | 52 |

|  |    |
|--|----|
| <b>Calefacción y ventilación</b>       |    |
| VENTILACION . . . . .                  | 54 |
| MANDOS DE CALEFACCION . . . . .        | 55 |
| USO DEL CALEFACTOR . . . . .           | 56 |
| AIREADORES A NIVEL DE CARA . . . . .   | 58 |
| AIRE ACONDICIONADO . . . . .           | 58 |
| ASIENTOS DELANTEROS TERMICOS . . . . . | 59 |

|  |    |
|--|----|
| <b>Equipo interior</b>   |    |
| LUCES DE CORTESIA Y PARA LECTURA DE MAPAS (modelos de 5 puertas) . . . . . | 60 |
| LUZ DE CORTESIA (modelos de 3 puertas) . . . . .                           | 60 |
| LUZ DEL MALETERO . . . . .   | 60 |
| RELOJ . . . . .  | 61 |
| GUANTERA . . . . .   | 61 |
| COFRE DEL CONDUCTOR . . . . .  | 62 |
| ALOJAMIENTO DE BEBIDAS . . . . .   | 62 |
| PORTAVASOS . . . . .   | 63 |
| PARASOL . . . . .  | 64 |
| BOLSILLO PARA GAFAS DE SOL (modelos de 3 puertas) . . . . .                | 64 |
| CENICERO . . . . .   | 65 |
| ENCENDEDOR . . . . .   | 65 |
| ENCHUFE ELECTRICO AUXILIAR . . . . .                                       | 66 |

|   |    |
|---|----|
| <b>Cubierta del espacio de carga</b>    |    |
| CUBIERTA DEL ESPACIO DE CARGA . . . . . | 67 |

|                                 |    |
|---------------------------------|----|
| <b>Teléfonos para coches</b>    |    |
| TELEFONOS PARA COCHES . . . . . | 68 |

|                                       |    |
|---------------------------------------|----|
| <b>Equipo de sonido</b>               |    |
| AUTORRADIO . . . . .                  | 69 |
| ANTENA DE LA RADIO . . . . .          | 69 |
| MANDOS A DISTANCIA DE AUDIO . . . . . | 69 |

# Mandos

## SALPICADERO

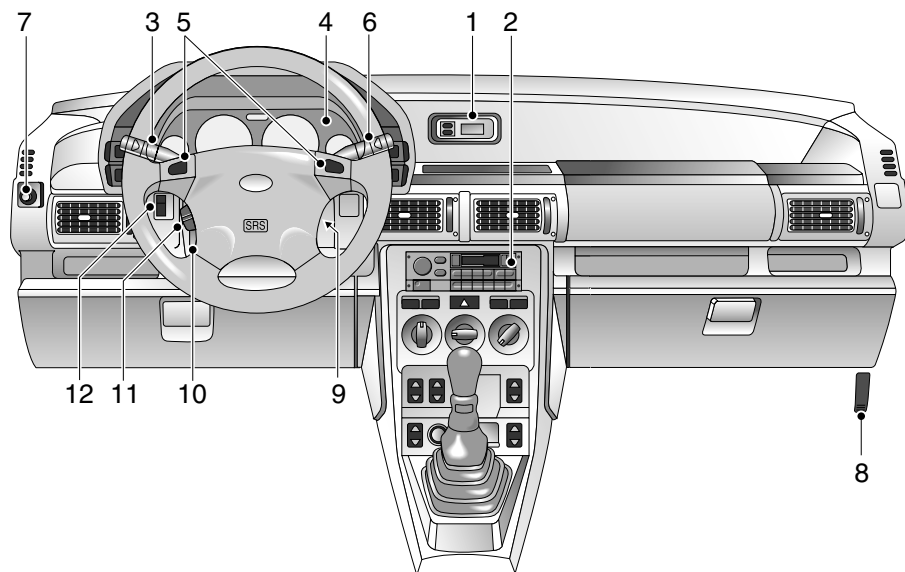

H3359

- |   |  |
|---|--|
| 1. Pantalla de radio/reloj                          | 7. Mando de retrovisores exteriores              |
| 2. Sistema de sonido                                | 8. Apertura del capó                             |
| 3. Mandos de alumbrado e intermitentes de dirección | 9. Interruptor de arranque                       |
| 4. Cuadro de instrumentos                           | 10. Palanca de ajuste de la columna de dirección |
| 5. Interruptores de bocina                          | 11. Mandos a distancia de audio                  |
| 6. Mandos de limpia/lavaparabrisas                  | 12. Mando de nivelación de faros                 |

**NOTA:** La especificación y ubicación exacta de los mandos puede variar según los requisitos del país y de un modelo a otro dentro de la misma gama de vehículos.

# Mandos

## CUADRO DE INSTRUMENTOS E INTERRUPTORES

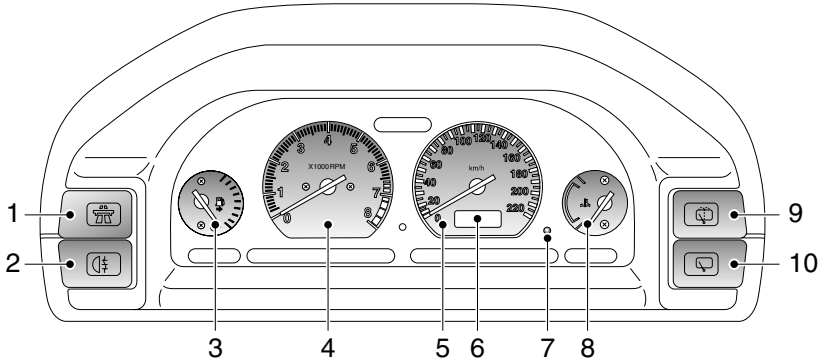

H3505A

1. Interruptor principal del programador de velocidad
2. Interruptor de luces antiniebla traseras
3. Indicador de combustible  
La aguja indica el nivel de combustible mientras el interruptor de arranque esté en posición 'II'.

4. Tacómetro  
Indica la velocidad del motor en revoluciones por minuto (x 1000).

**NOTA:** En modelos diesel, el tacómetro se calibra sólo hasta 6.000 rpm.

5. Velocímetro  
Indica la velocidad de marcha en kilómetros por hora.

6. Pantalla digital  
Visualiza la distancia total recorrida (cuentakilómetros totalizador), la distancia recorrida por viaje y la posición del selector de velocidades (transmisión automática solamente).
7. Botón de borrado/modo del cuentakilómetros parcial  
Pulse para cambiar entre los cuentakilómetros totalizador y parcial. Para poner la pantalla a cero, seleccione el modo de cuentakilómetros parcial y mantenga el botón presionado.
8. Indicador de temperatura de refrigerante  
En condiciones de trabajo normal, la aguja sube hasta el punto medio del indicador.
9. Mando de limpia/lavaluneta
10. Mando de limpiacristal

**NOTA:** Esta es una breve visión de conjunto del cuadro de instrumentos. Para una descripción más detallada de cada instrumento, remítase a la sección 'Instrumentos'.

# Mandos

## MANDOS DE LA CONSOLA CENTRAL

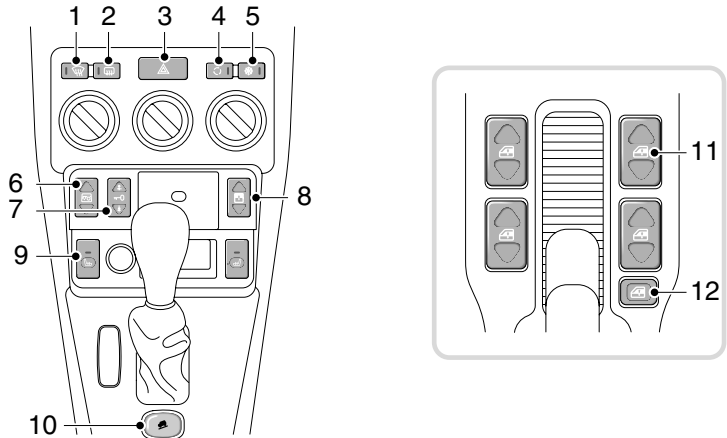

H3922

*Se ilustra el modelo automático*

1. Parabrisas térmico\*
2. Luneta térmica
3. Luces intermitentes de emergencia
4. Suministro de aire recirculado\*
5. Aire acondicionado\*
6. Elevalunas eléctrico del portón trasero
7. Cierre centralizado de puertas
8. Techo solar\*
9. Asientos térmicos (2)\*
10. Control de descenso de pendientes
11. Elevalunas eléctricos (4)
12. Aislamiento de elevalunas eléctricos traseros\*

# Cerraduras y alarma

## LLAVES Y MANDOS A DISTANCIA

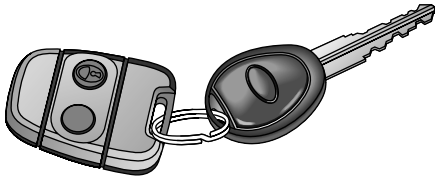

H3519A

Se hace entrega al propietario de un par de llaves idénticas y de un mando a distancia.

### AVISO

**Guarde la llave de reserva en un lugar seguro, -NO EN EL VEHICULO!**

Las llaves provistas con su vehículo están programadas en concordancia con su sistema de seguridad; no pueden reprogramarse, y el motor NO puede arrancar sin hacer uso de una llave debidamente programada. Si se pierde o rompe una llave, sólo podrá pedir un recambio a un concesionario Land Rover.

**NOTA:** Los concesionarios Land Rover no incluyen llaves de recambio en sus existencias. Hay que tener en cuenta el tiempo para la programación de los recambios en concordancia con su sistema de seguridad, y su posterior despacho al concesionario.

Si pierde una llave, contacte con su concesionario Land Rover; las llaves que se notifiquen perdidas son desactivadas. Si encuentra la llave, su concesionario Land Rover puede encargarse de su reactivación.

## SISTEMA DE ALARMA

Su vehículo está equipado con un sofisticado sistema electrónico de alarma antirrobo e inmovilización del motor. A fin de lograr la máxima seguridad con mínima inconveniencia se recomienda llegar a entender perfectamente el sistema de alarma, leyendo para ello detalladamente esta sección del manual.

## BLOQUEO DEL VEHICULO Y ARMADO DE LA ALARMA

Antes de cerrar el vehículo y armar la alarma, compruebe que todas las puertas (incluso la puerta de cola), ventanillas, techo solar y capó están bien cerrados.

Hay tres formas de cerrar su vehículo:

- ‘Supercierre’ con el mando a distancia; (método recomendado de alta seguridad).
- ‘Supercierre’ con la llave.
- Cierre con la llave.

### IMPORTANTE

- Si va a dejar pasajeros o animales en el habitáculo, NO bloquee el vehículo con el mando a distancia; todo movimiento en el habitáculo puede activar la protección del mismo\*, y hacer sonar la alarma.
- PARA MAXIMA SEGURIDAD UTILICE SIEMPRE EL MANDO A DISTANCIA PARA SUPERCERRAR EL VEHICULO

# Cerraduras y alarma

## Uso del mando a distancia

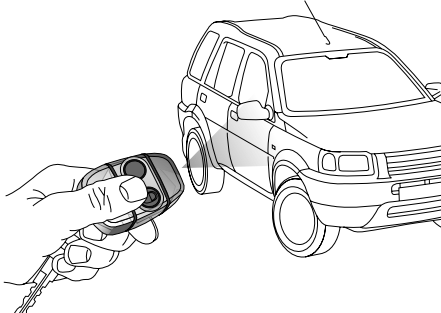

H3297

Aunque no es necesario apuntar el mando a distancia hacia el vehículo, dicho mando debe estar dentro de la distancia de transmisión cuando se pulse el botón. Tenga en cuenta que la distancia de transmisión puede depender del estado de la pila del mando a distancia y de factores físicos y geográficos fuera de su control. Desde el punto de vista de seguridad, tal vez no convenga desbloquear antes de encontrarse a corta distancia del vehículo.

## Bloqueo

**Con el mando a distancia:** Pulse el botón de bloqueo (símbolo de candado) una vez. Cada vez que se cierre el vehículo con el mando a distancia, se transmite una señal codificada a un receptor en el interior del vehículo, el cual activa las siguientes funciones de seguridad:

- el sistema de cierre centralizado de puertas (se accionan todas las cerraduras de puerta).
- 'Supercierre'; las cerraduras de puerta no se pueden accionar desde el interior del vehículo.
- alarma perimétrica (protege las aberturas de puertas laterales, portón trasero y capó).
- protección del espacio interior\*.

Si las puertas se bloquean correctamente, las luces intermitentes de dirección destellan tres veces para confirmar que el vehículo está protegido, y la luz intermitente de alarma antirrobo (en el cuadro de instrumentos) destella rápidamente.

Una vez armada, la alarma suena si se abre una de las puertas, si se levanta la capota trasera, si se desmonta el techo trasero rígido o si (después de un período de comprobación de 15 segundos) se detecta algún movimiento en el habitáculo (vea 'Protección del espacio interior\*', página 16).

**Con la llave:** Introduzca la llave y gire la cerradura de puerta hacia la parte trasera del vehículo. El giro de la llave UNA SOLA VEZ activa lo siguiente:

- todas las puertas bloqueadas (no supercerradas)
- alarma perimétrica activa (proteje las puertas, el capó el portón trasero)

**NOTA:** ¡Protección del espacio interior\* inactiva!

El giro de la llave DOS VECES en 1 segundo activa, además de lo anterior:

- Supercierre

Si las puertas se bloquean correctamente, las luces intermitentes de dirección destellan tres veces para confirmar que el vehículo está protegido, y la luz intermitente de alarma antirrobo (en el cuadro de instrumentos) destella rápidamente.

**NOTA:** El motor queda automáticamente inmovilizado 3 segundos después de apagar el encendido, e inmediatamente al extraer la llave de contacto del interruptor.

# Cerraduras y alarma

## Supercierre

Siempre que todas las puertas estén bien cerradas, la función de Supercierre es activada automáticamente cada vez que se bloquea el vehículo con el mando a distancia. El Supercierre inmoviliza las manillas interiores de las puertas, impidiendo de ese modo que un intruso rompa una ventanilla para alcanzar la manilla interior de la puerta.

### AVISO

**Por motivos de seguridad, NUNCA use el Supercierre cuando deje pasajeros en el interior del vehículo; en caso de emergencia, no podrían escapar.**

## Falso cierre

Si al armar la alarma no estuviera bien cerrada una de las puertas laterales, el portón o el capó, se produce un falso cierre (la bocina suena para acusar el fallo). La alarma estará armada y el motor inmovilizado, pero el elemento mal cerrado no estará protegido y, a menos que se trate del capó, la protección del interior del habitáculo \* no habrá sido activada. Si se procediera a cerrar el elemento pertinente, la alarma queda completamente armada sin necesidad de volver a pulsar el botón de bloqueo, a no ser que la puerta del conductor esté abierta. En ese caso para armar la alarma por completo hay que volver a pulsar el botón de bloqueo.

Si al armar la alarma quedara abierta la luneta trasera, la bocina suena como advertencia pero el vehículo queda bloqueado y la alarma armada normalmente. Para cerrar la luneta trasera desde fuera del vehículo, hay que meter la llave de contacto en el portón trasero (vea 'Subida y bajada', página 49).

## Luz de aviso de alarma antirrobo

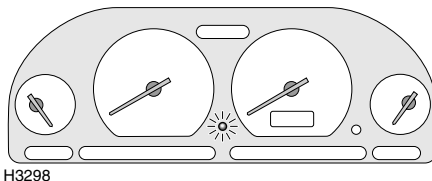

Después de cerrar, la luz ROJA en el cuadro de instrumentos destella rápidamente mientras se arma el sistema de alarma.

Al cabo de 10 segundos, aproximadamente, la luz de aviso destella a menor frecuencia, y sigue destellando como medida disuasoria antirrobo hasta que se desarme la alarma.

## Desbloqueo

### Con el mando a distancia:

Si su vehículo está provisto de la función de seguridad de Entrada por Punto Único y lo cerró con el mando a distancia, éste desbloquea el vehículo en dos fases:

- Pulse el botón de desbloqueo (Land Rover) una vez para desarmar la alarma, y desbloquear sólo la puerta del conductor (vea 'Entrada por punto único', página 15).
- Pulse el botón de desbloqueo dos veces para desarmar la alarma y desbloquear TODAS las puertas.

Si su vehículo no dispone de Entrada por Punto Único, todas las puertas se desbloquean a la primera pulsación.

En cualquiera de los dos casos, las luces intermitentes de dirección destellan una vez, y las luces interiores se encienden.

# Cerraduras y alarma

## **Con la llave:**

Gire la llave hacia la parte delantera del vehículo. La alarma queda plenamente desarmada. Para movilizar el motor, introduzca la llave en el interruptor de encendido.

## **Si suena la alarma**

Al dispararse, la alarma suena durante unos 30 segundos y se apaga, entonces puede dispararse hasta diez veces en total antes de requerir restauración.

Para silenciar la alarma pulse uno de los botones del mando a distancia, o accione las cerraduras de puerta con la llave metida en la puerta del conductor.

## **Entrada por punto único**

Esta es una función de seguridad personal, que permite desbloquear sólo la puerta del conductor, dejando las otras puertas bloqueadas. Se activa con el mando a distancia como sigue:

Pulse el botón de desbloqueo una vez para desbloquear la puerta del conductor, púselo otra vez para desbloquear las puertas restantes y el portón trasero.



*La entrada por punto único puede ser desactivada por un concesionario Land Rover.*

## **Interruptor de cierre centralizado**

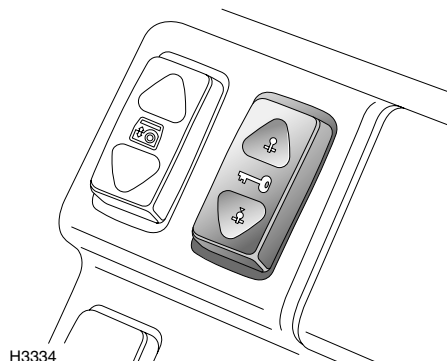

Esta es una función de seguridad personal, que permite al conductor bloquear (o desbloquear) todas las puertas desde el interior del vehículo (durante la marcha o con el vehículo inmóvil). Pulse la parte inferior del interruptor para bloquear (la alarma no se arma), y la parte superior para desbloquear.

**NOTA:** *Estando el bloqueo interior activo, tire de la manilla interior de la puerta una vez para desbloquear y dos veces para abrir la puerta.*

## **Manillas y botones de seguro de puertas**

Desde el interior del vehículo, cada puerta puede bloquearse individualmente pulsando el botón de seguro de la puerta correspondiente. No obstante, las puertas no se pueden desbloquear levantando los botones de seguro.

Para desbloquear use las manillas de puerta, como sigue:

- El primer accionamiento de la manilla desbloquea la puerta.
- El segundo accionamiento de la manilla abre la puerta.

**NOTA:** *Estando el vehículo en estado de supercierre, no se pueden abrir las puertas con sus manillas (vea 'Supercierre', pagina 14).*



# Cerraduras y alarma

## Protección del espacio interior\*

La protección del espacio interior fue diseñada para proteger el interior del vehículo contra intrusos (la entrada de un ladrón por una ventanilla rota, por ejemplo). Un sensor dentro del vehículo vigila el habitáculo y activa la alarma si detecta un movimiento en el habitáculo.

### Uso del mando a distancia:

a protección del espacio interior se activa automáticamente cada vez que se usa el mando a distancia para armar la alarma.

### Accionamiento con la llave:

El uso de la llave para bloquear el vehículo NO activa la protección del habitáculo.

## AVISO

**No active nunca la protección del espacio interior si va a dejar animales o pasajeros dentro del vehículo; cualquier movimiento activa la alarma.**

## CERRADURAS DE SEGURIDAD PARA NIÑOS

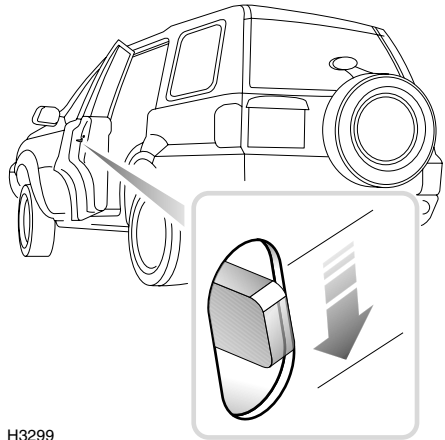

H3299

En modelos de 5 puertas, para bloquear mueva la palanca de las puertas traseras hacia abajo (señalada por una flecha en la ilustración).

Con las cerraduras de seguridad para niños puestas, las puertas traseras no pueden abrirse desde dentro, con lo que se evita el riesgo de que se abra una puerta accidentalmente mientras el vehículo está en marcha.

## AVISO

**NUNCA deje niños sin vigilancia en el vehículo.**

# Cerraduras y alarma

## INMOVILIZACION DEL MOTOR

La inmovilización del motor es un aspecto importante del sistema de seguridad, y su misión es proteger el vehículo contra el robo si el conductor olvidara bloquear las puertas. La inmovilización del motor impide la puesta en marcha del motor sin la introducción de una llave de contacto válida en el interruptor de arranque, y sucede automáticamente cada vez que se presenta una de las siguientes condiciones.

- Tres segundos después de desconectar el interruptor de encendido.
- Al extraer la llave de contacto del interruptor de arranque.

El motor es movilizado por una señal transmitida desde un transpondedor alojado en la cabeza de la llave al interruptor de arranque. Esto sucede automáticamente cada vez que se introduce una llave válida en el interruptor de arranque, y se gira a la posición 'I'.

## INTERRUPTOR DE CORTE DEL BLOQUEO DE PUERTAS

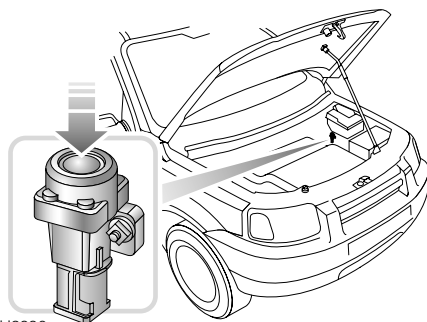

H3996

En caso de accidente o impacto repentino el interruptor inercial, que sólo funciona con la llave de contacto en posición 'II', impide el cierre centralizado de las puertas (o si las puertas están bloqueadas, las desbloquea). Al accionarse el interruptor, el cierre centralizado queda inhibido hasta que:

- se desconecte el interruptor del encendido, y se abra y cierre la puerta del conductor, o;
- se abra y cierre la puerta del conductor, y el interruptor inercial se conecte pulsando el capuchón de goma (señalado por una flecha en la ilustración). En modelos de gasolina, esto también repone el sistema de combustible (vea '*INTERRUPTOR DE CORTE DEL COMBUSTIBLE*', página 80).

### AVISO

**Antes de conectar el interruptor de corte de combustible, ¡acostúmbrese a examinar siempre en busca de fugas!**

# Cerraduras y alarma

## MANDO A DISTANCIA

### AVISO

***El mando a distancia contiene circuitos electrónicos delicados, y debe protegerse contra impactos y daños causados por agua, elevadas temperaturas y humedad, luz solar directa y los efectos de solventes, ceras y productos abrasivos de limpieza.***

La pila dura tres años, aproximadamente, según el número de veces que se use. Hay que cambiar la pila cuando se notan los siguientes síntomas:

- La reducción gradual del alcance y efectividad.
- Después de desarmar la alarma y abrir la puerta del conductor, el zumbador de alarma y la luz de aviso antirrobo de la alarma emiten un sonido agudo/destellos rápidos durante diez segundos.

Se le recomienda montar una pila de recambio Land Rover YWX 10003L o Panasonic CR2032 (provistas por concesionarios Land Rover).

### Cambio de la pila

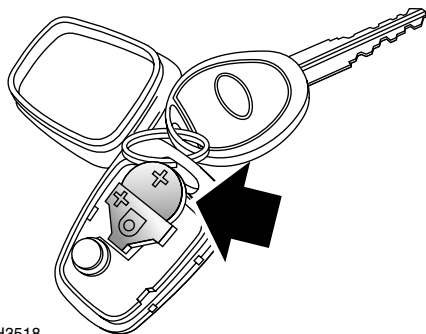

H3518

1. Apalanque con cuidado el mando a distancia para abrirlo, empezando por el extremo del llavero, usando una moneda o destornillador pequeño. EVITE dañar la junta entre las dos mitades de la carcasa, y cuide de que no entre polvo o humedad en el mando a distancia.
2. Saque la pila soltándola de su fiador de retención, y evitando tocar la placa de circuitos o las superficies de contacto del fiador.
3. Pulse y mantenga presionado cada botón sucesivamente durante por lo menos cinco segundos (esto descarga la tensión residual en el mando a distancia).
4. Ponga la pila nueva, manteniendo la polaridad correcta (lado "+" hacia arriba). Las marcas de los dedos acortan la vida útil de las pilas; si fuera posible evite tocar las superficies planas de la pila, y límpielas con un paño antes de montarla.
5. Vuelva a unir las dos mitades del mando a distancia, apretándolas firmemente y comprobando que están bien unidas para que no pueda entrar polvo o humedad.
6. Resincronice el mando a distancia.

El mando a distancia ahora está listo para ser usado.

### Resincronización del mando a distancia

Si el mando a distancia no logra bloquear o desbloquear el vehículo, puede ser que la señal codificada transmitida por el mando a distancia ya no está sincronizada con la señal esperada por la unidad de control de alarma.

Para resincronizar el mando a distancia, pulse uno de sus botones por lo menos cinco veces en rápida sucesión (cerca del vehículo).

# Portón trasero

## APERTURA Y CIERRE

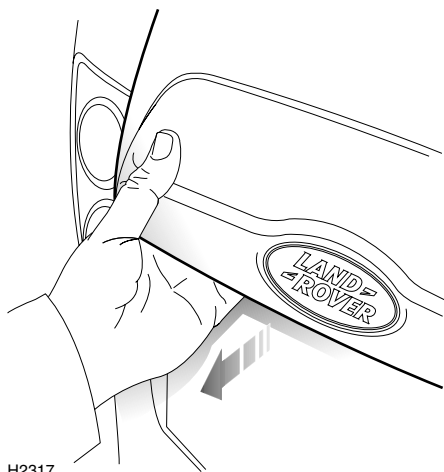

H2317

### Apertura del portón trasero

Al tirar del pestillo (como se aprecia en la ilustración), la cerradura del portón se abre en dos fases:

1. la luneta trasera baja hasta separarse de su guía de retención.
2. la cerradura electrónica del portón se desbloquea, y la puerta puede abrirse.

Inicialmente el portón se abre hasta la mitad, aproximadamente, hasta que se sienta una resistencia; esto impide que el portón se abra del todo y pueda golpear contra una obstrucción, pero permite el acceso en situaciones donde falte el espacio necesario para abrir el portón por completo. Para abrir el portón por completo, empuje hasta vencer la resistencia.

**NOTA:** La cerradura del portón no funciona si el cristal está pegado a las juntas del portón, porque el cristal debe bajar ligeramente antes de que sea posible abrir el portón. Empiece por descongelar el cristal con agua tibia.

## AVISO

**Se aconseja NO transportar cargas que exijan conducir dejando abierto el portón trasero o su luneta, -los gases tóxicos del escape se introducirán en el habitáculo! Si la conducción del vehículo en ese estado fuera inevitable, ponga el mando del calefactor en posición de nivel de cara con todos los aireadores abiertos, cierre el techo solar y las ventanillas y ponga el mando del ventilador en posición 4.**

## Cierre

## AVISO

**Cuando cierre la puerta de cola, empújela por su manilla; no por el cristal.**

## Capacidad de carga

Las cargas largas deben transportarse en la baka. Si fuera necesario transportar una carga que sobresale de la luneta, NO apoye la misma en el cristal. Podría dañarse el cristal o el mecanismo (vea también 'Introducción de cargas largas', página 121).

# Asientos

## AJUSTE DE LOS ASIENTOS DELANTEROS

### AVISO

**Para evitar la posible pérdida de control y lesiones corporales, NO ajuste el asiento del conductor mientras el vehículo está en marcha.**

**NO viaje con los respaldos de los asientos muy inclinados hacia atrás. El máximo beneficio del cinturón de seguridad se obtiene con el respaldo del asiento inclinado 25 grados en relación a la posición vertical.**

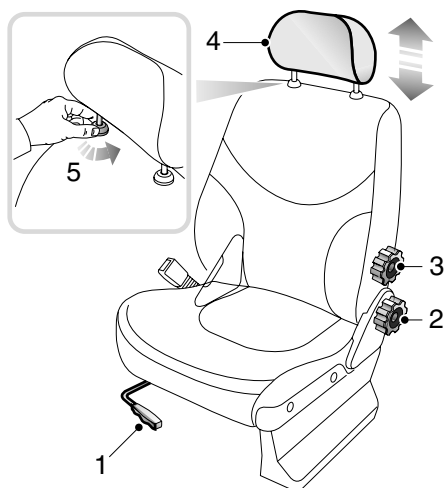

H3360

### Ajuste hacia adelante/atrás

Levante la palanca (1) para deslizar el asiento a la posición que prefiera. Compruebe que el asiento está bloqueado en posición antes de conducir.

### Ajuste del respaldo

Para ajustar gire la ruedecilla (2).

### Ajuste del soporte lumbar (asiento del conductor solamente)

Gire la ruedecilla de mano (3) para aumentar o reducir el soporte de la zona lumbar de su espalda.

### Ajuste del reposacabezas

Suba o baje el reposacabezas (4) hasta nivelar su cojín con la parte posterior de la cabeza.

### AVISO

**Los reposacabezas están proyectados para dar apoyo a la parte posterior de la cabeza (NO AL CUELLO), y limitar el movimiento hacia atrás de la cabeza en caso de un choque. Para que sea eficaz, el reposacabezas tiene que estar situado a la altura de la cabeza.**

### Desmontaje del reposacabezas

Gire la pieza de montaje derecha (5) un cuarto de vuelta en sentido antihorario y levante el reposacabezas.

Después de cambiar un reposacabezas, gire la pieza de montaje derecha en sentido horario.

### AVISO

**NO conduzca con los reposacabezas desmontados de los asientos ocupados.**

# Asientos

## Palanca de suelta del respaldo (modelos de 3 puertas)

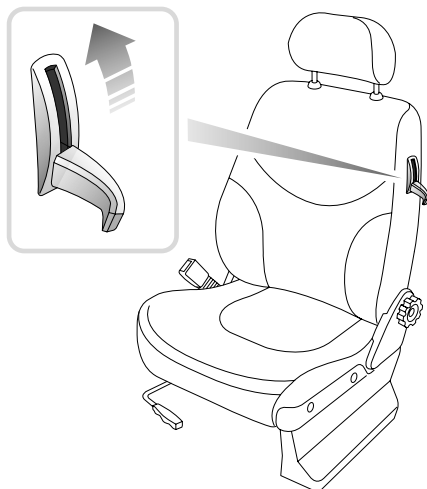

H3361

Con el fin de permitir la entrada y salida de los ocupantes de los asientos traseros, levante la palanca de suelta del respaldo para inclinar el respaldo del asiento delantero hacia adelante.

Después de devolver el respaldo a su posición vertical normal, asegúrese de que esté firmemente enganchado tirando de él hacia adelante, sin accionar la palanca de suelta. No debería producirse ningún movimiento apreciable.

La palanca de acceso a los asientos traseros sirve también de guiador, facilitando el acceso al cinturón de seguridad (vea *'Guiador del cinturón de seguridad (modelos de 3 puertas)'*, página 24).

### AVISO

**Antes de conducir, asegúrese de que el respaldo del asiento esté bloqueado.**

## Asientos traseros

Para más información sobre el plegado de los asientos traseros, remítase a *'PLEGADO DE LOS ASIENTOS TRASEROS'*, página 121.

## Asientos delanteros térmicos\*

Para más información sobre el funcionamiento de los calefactores de asientos delanteros, consulte *'ASIENTOS DELANTEROS TÉRMICOS\*'*, página 59.

# Cinturones de seguridad

---

## SEGURIDAD DE LOS CINTURONES

Los cinturones de seguridad montados en su vehículo son para adultos. Cada cinturón de seguridad debe ser ocupado por una sola persona.

Observe las siguientes precauciones:

- Asegúrese de que cada pasajero lleve puesto el cinturón de seguridad en TODO momento, incluso durante los viajes más cortos.
- Ajuste SIEMPRE los cinturones de seguridad para eliminar holguras. NO afloje el cinturón tirando de él y separándolo del cuerpo; para que sea efectiva su acción, el cinturón debe estar permanentemente en contacto con el cuerpo.
- Póngase SIEMPRE la banda horizontal lo más baja posible sobre las caderas (nunca por encima del abdomen), y procure que la banda diagonal pase por encima del hombro sin que se salga del cuerpo ni haga presión contra el cuello.
- NO pase los cinturones de seguridad por encima de objetos duros o frágiles como plumas, llaves, gafas, etc.
- Cambie siempre la banda de un cinturón que haya soportado el esfuerzo de un impacto grave del vehículo, o que presente señales de rozamiento.
- Cuando sea posible use los cinturones de seguridad para sujetar objetos de equipaje grandes que hayan de llevarse encima de los asientos; en caso de accidente, los objetos mal sujetos se convierten en proyectiles capaces de provocar lesiones graves.
- NO use un cinturón de seguridad torcido u obstruido de forma que pudiera impedir su funcionamiento suave.

- NO permita que los ocupantes de los asientos delanteros viajen con el respaldo de su asiento muy reclinado hacia atrás. El máximo beneficio del cinturón de seguridad se obtiene con el respaldo del asiento inclinado 25 grados, aproximadamente, en relación a la posición vertical.
- NO permita la entrada de materias extrañas (especialmente alimentos y bebidas azucarados) en las hebillas de los cinturones de seguridad; dichas sustancias pueden inutilizar las hebillas.
- En la mayoría de los países es requisito legal que todos los ocupantes usen un cinturón de seguridad, a menos que tengan un certificado médico que los exima.
- Las mujeres embarazadas deben pasar el cinturón de regazo sobre las caderas debajo del bebé, y el cinturón diagonal sobre el hombro entre los senos y a un lado del bebé; si tiene alguna duda, consulte a un médico.

### AVISO

***El sistema de retención suplementario de airbags (vea 'SRS de airbags') fue diseñado para aumentar la efectividad general de los cinturones de seguridad. No para reemplazarlos. -LOS CINTURONES DE SEGURIDAD DEBEN LLEVARSE SIEMPRE ABROCHADOS!***

***Asegúrese de que se lleven correctamente puestos todos los cinturones de seguridad; un cinturón de seguridad mal colocado aumenta el riesgo de muerte o de lesiones graves en caso de colisión.***

---

# Cinturones de seguridad

## CINTURONES DE SEGURIDAD

Para aminorar las lesiones en caso de accidente, es importante que los cinturones de seguridad estén puestos correctamente. Lea las instrucciones al pie y los consejos que aparecen bajo el encabezamiento 'SEGURIDAD DE LOS CINTURONES', página 22.

### Colocación de los cinturones de seguridad

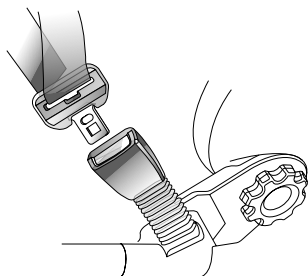

H3303

Los cinturones de seguridad con carrete de inercia se montan en todos los asientos delanteros y traseros.

Tire del cinturón por encima del hombro y por delante del pecho y, asegurándose de que la banda no esté torcida, meta la lengüeta metálica en la hebilla más próxima; un 'CLIC' indica que ha quedado firmemente bloqueado el cinturón.

**NOTA:** La lengüeta del cinturón de seguridad central trasero \* no se engancha en las hebillas de los asientos laterales.

Los cinturones están proyectados para que apoyen sobre la estructura ósea del cuerpo (pelvis, pecho y hombros) y sólo pueden llevarse puestos de manera segura estando los asientos en posición normal, con el respaldo casi vertical; NO permita que los ocupantes de los asientos delanteros viajen con el respaldo de su asiento muy reclinado.

**NOTA:** Cuando sea posible, los ocupantes de asientos traseros deberán cambiar de posición para que el cinturón de seguridad cruce el hombro sin apretar el cuello.

### Cómo desabrocharse el cinturón

Oprima el botón ROJO de la hebilla del cinturón de seguridad.

### Ajuste del anclaje superior de cinturones de seguridad delanteros (modelos de 5 puertas)

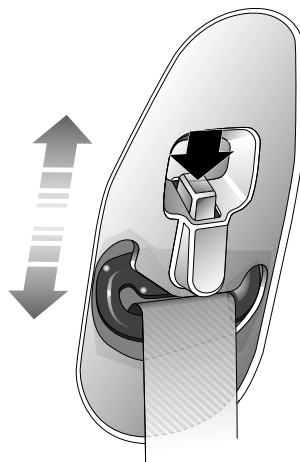

H2344A

La altura del anclaje superior del cinturón puede ajustarse a fines de comodidad y seguridad. Ajuste la altura del punto de anclaje del cinturón de seguridad, presionando el botón (indicado por la flecha en la ilustración) y deslizando el anclaje hacia arriba o hacia abajo. Para obtener el máximo beneficio, el cinturón debe llevarse puesto siempre con la banda cruzando el hombro A MEDIA DISTANCIA ENTRE EL CUELLO Y EL EXTREMO DEL HOMBRO.

Antes de conducir asegúrese de que el anclaje esté fijo en una de sus posiciones de bloqueo, y NO ajuste la altura una vez que el vehículo esté en marcha.



# Cinturones de seguridad

## Guiador del cinturón de seguridad (modelos de 3 puertas)

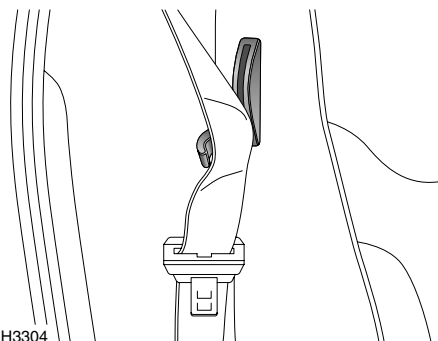

La palanca de acceso a los asientos traseros puede emplearse como guiador del cinturón de seguridad, a fin de mejorar la accesibilidad de los cinturones de seguridad delanteros.

## PRETENSORES DE CINTURONES DE SEGURIDAD

Los pretensores de cinturones de seguridad funcionan en combinación con el sistema SRS de airbag, proporcionando protección adicional en el caso de que el vehículo sufra un impacto frontal grave (vea 'FUNCIONAMIENTO DEL SRS DEL AIRBAG', página 29). Los pretensores retraen automáticamente los cinturones de seguridad de los asientos delanteros. Esto reduce la holgura en las secciones tanto horizontal como diagonal de los cinturones, reduciendo en consecuencia el desplazamiento hacia adelante del usuario del cinturón en el caso de una colisión frontal grave.

La luz de aviso del SRS de airbag en el cuadro de instrumentos le advertirá que hay una avería en los pretensores de cinturones de seguridad.

Si los pretensores fueron activados, los cinturones de seguridad seguirán funcionando como dispositivos de retención, y deberán llevarse puestos si el vehículo está en condiciones para continuar la marcha.

**NOTA:** Los pretensores de cinturones de seguridad NO son activados por impactos desde atrás, laterales o frontales ligeros.

### AVISO

- **Los pretensores de cinturones de seguridad sólo serán activados una vez, entonces DEBEN SER CAMBIADOS por un concesionario Land Rover. Si se omite sustituir los pretensores, será reducida la eficiencia de los sistemas de retención del vehículo.**
- **Después de todo choque frontal, es imprescindible que los cinturones de seguridad y pretensores sean examinados y, si fuera necesario, reemplazados por un concesionario Land Rover.**
- **En consideración a la seguridad, se recomienda que el desmontaje o cambio de los asientos y cinturones de seguridad delanteros sea confiado a un concesionario Land Rover.**

# Cinturones de seguridad

---

## **CUIDADO DE LOS CINTURONES DE SEGURIDAD**

Examine regularmente la banda de los cinturones en busca de señales de rozamiento, cortes y desgaste; también preste especial atención al estado de los anclajes y ajustadores.

NO blanquee ni tiña la banda, y evite contaminarla con cera, aceite o productos químicos (vea '*Cinturones de seguridad*', página 168).

### **Prueba del carrete de inercia de los cinturones**

- Teniendo puesto el cinturón de seguridad, tire bruscamente de la banda hacia arriba cerca de la hebilla. La hebilla debe quedar firmemente bloqueada.
- Con el cinturón desabrochado, saque la banda hasta el límite de su recorrido. Asegúrese de que se desenrolla libremente sin tirones o dificultades, entonces deje que el cinturón se retraiga COMPLETAMENTE.
- Desenrolle la banda parcialmente, sujete la lengüeta metálica y tire de ella rápidamente hacia adelante. El mecanismo debe bloquearse automáticamente, impidiendo que se pueda continuar desenrollando.

Si un cinturón de seguridad falla en alguna de estas pruebas, póngase inmediatamente en contacto con el concesionario.

### **AVISO**

***Cambie siempre un cinturón que presente señales de rozamiento o que haya soportado el esfuerzo de un impacto grave del vehículo.***

---

# Elementos de seguridad para niños

---

## ASIENTOS DE SEGURIDAD PARA NIÑOS

Los cinturones de seguridad montados en su vehículo fueron diseñados para adultos y niños mayores. Es muy importante que todos los bebés y niños pequeños sean sujetos por un asiento infantil, propio para su edad y talla (vea la tabla). Los concesionarios Land Rover proveen asientos infantiles homologados para su vehículo.

Sólo monte un asiento de seguridad para niños de tipo homologado especialmente para la disposición de asientos de su vehículo (vea la tabla), y siga fielmente las instrucciones de montaje del fabricante del asiento.

### AVISO

***No intente montar un asiento de seguridad para niños en la posición trasera central en vehículos de 3 puertas provistos de sólo cuatro asientos.***

---

## Vehículos equipados con airbag del acompañante\*

Para máxima seguridad, los niños deben viajar siempre en la parte trasera del vehículo; NO es recomendable llevarlos en el asiento del acompañante. No obstante, si fuera IMPRESCINDIBLE que un niño viaje en la parte delantera, desplace el asiento del vehículo hasta su tope trasero y sienta el niño en un asiento de seguridad para niños homologado, DIRIGIDO HACIA ADELANTE. NO monte un asiento dirigido hacia atrás; si se inflara el airbag, -podría chocar contra el asiento y causar lesiones graves!



El símbolo anterior fijado del lado del pasajero en el salpicadero de su vehículo advierte contra la instalación en el asiento del acompañante de un asiento de seguridad para niños DIRIGIDO HACIA ATRAS, si el vehículo equipa airbag para el acompañante.

### AVISO

***NO instale un asiento de seguridad para niños dirigido hacia atrás en un asiento de acompañante equipado con sistema de airbag. La desatención de este consejo podría ocasionar una lesión grave, e incluso la muerte del niño en caso de desplegarse el airbag.***

---

***NOTA:*** La información sobre la retención de niños que aparece en la tabla es correcta a la hora de imprimirse esta publicación. No obstante, puede cambiar la disponibilidad de los elementos de retención para niños. Por favor consulte a su concesionario sobre la última información.

# Elementos de seguridad para niños

| Grupo<br>(Tal como se indica en el envase del Elemento de Retención para Niños)  | Postura en los asientos            |                              |                              |                 |
|--|------------------------------------|------------------------------|------------------------------|-----------------|
|  | Acompañante en todos los vehículos | Exterior trasero de 2 plazas | Exterior trasero de 3 plazas | Central trasero |
| <b>0</b> = Hasta 10 kg (0-9 meses)   | L                                  | U                            | L                            | L               |
| <b>0+</b> = Hasta 13 kg (0-2 años)   | L                                  | U                            | L                            | L               |
| <b>I</b> = 9 a 18 kg (9 meses - 4 años)  | L                                  | U                            | L                            | L               |
| <b>II Y III</b> =15 a 36 kg (4-12 años)  | L                                  | U                            | L                            | L               |
| <p>U = Adecuado para los elementos de retención de categoría universal, homologados para este grupo.</p> <p>L = Adecuado para los elementos de retención para niños detallados a continuación.</p> <p>Grupo 0 - BRITAX Rock-A-Tot <b>AVISO!</b> <i>Inadecuado donde se haya instalado un airbag para el acompañante.</i></p> <p>Grupo 0+ - BRITAX Rock-A-Tot <b>AVISO!</b> <i>Inadecuado donde se haya instalado un airbag para el acompañante.</i></p> <p>Grupo I - BRITAX Eclipse.</p> <p>Grupos II y III - BRITAX Horizon Booster</p> |                                    |                              |                              |                 |

# SRS de airbag

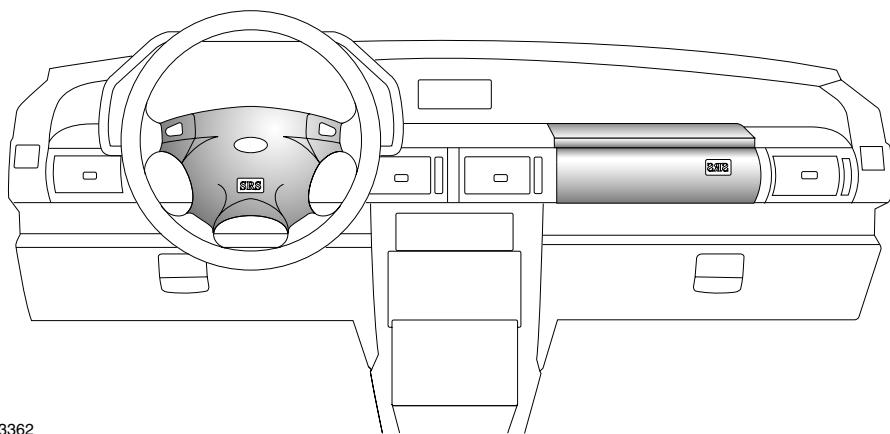

H3362

## SRS DE AIRBAG



El sistema de retención suplementario (SRS) de airbags es un dispositivo de seguridad adicional que protege al conductor, o al conductor y a su acompañante, en caso de un fuerte impacto frontal.

### AVISO

***El airbag es un sistema de retención suplementario, que proporciona protección ADICIONAL sólo en casos de choque frontal; NO elimina la necesidad de usar el cinturón de seguridad. Para protegerse al máximo en todas las situaciones de choque, hay que usar un cinturón de seguridad.***

Siempre que los ocupantes de asientos delanteros estén correctamente sentados con los cinturones de seguridad bien puestos, los airbags proporcionan protección adicional a las zonas del pecho y de la cara si el vehículo sufre un impacto frontal grave.

**NOTA:** Los airbags se inflan y desinflan muy rápidamente, y no protegen contra los efectos de los impactos secundarios que puedan ocurrir.

El airbag(s) se monta en la almohadilla central del volante de dirección y, si hubiera, en el panel del salpicadero por encima de la guantera (vea la ilustración).

### AVISO

***No permita que el acompañante obstruya el funcionamiento del airbag con sus pies, rodillas, otra parte de su cuerpo u otros objetos apoyados contra o cerca de un módulo de airbag.***

A fin de asegurar el correcto despliegue de los airbags, es imprescindible que se evite la intervención de obstrucciones entre el airbag y el ocupante. A continuación se dan unos ejemplos del tipo de obstrucción capaz de impedir el correcto funcionamiento de los airbags, o que podría poner en peligro la seguridad personal, en caso de desplegarse un airbag:

- Accesorios fijados a la tapa de un airbag, o que la obstruyan.
- Bolsos de mano u otros objetos depositados sobre la tapa de un airbag.
- Pies, rodillas u otra parte del cuerpo en contacto con, o cerca de, la tapa de un airbag.

# SRS de airbag

---

## AVISO

***NUNCA fije ni acerque objetos a las tapas de airbag (placa central del volante o panel del salpicadero), que pudieran entorpecer el inflado del airbag o bien, si éste se inflara, salir lanzados al habitáculo, lesionando a los ocupantes.***

---

## Postura en los asientos

A fin de proporcionar la óptima protección en caso de un impacto grave, los airbags deben desplegarse muy rápidamente.

Al inflarse, el airbag puede raspar la piel de la cara y causar otras lesiones, si el ocupante está demasiado cerca del airbag a la hora de su despliegue.

## AVISO

***A fin de reducir al mínimo el riesgo de lesiones accidentales causadas por el inflado de airbags, hay que usar los cinturones de seguridad en todo momento. Además, tanto el conductor como su acompañante deben ajustar su asiento para conseguir la máxima distancia práctica de los airbags.***

---

## FUNCIONAMIENTO DEL SRS DEL AIRBAG

En caso de sufrir el vehículo un choque, la unidad de control de airbags vigila el régimen de deceleración o aceleración ocasionado por el impacto para determinar si procede inflar los airbags.

El funcionamiento del SRS de airbags depende totalmente del régimen de cambio de velocidad del habitáculo del vehículo, a consecuencia de un choque. Las circunstancias de distintas colisiones (por ejemplo la velocidad del vehículo, ángulo del impacto, tipo y tamaño del objeto golpeado) varían considerablemente, y afectan el régimen de aceleración o deceleración en consecuencia.

***NOTA:*** *El SRS de airbags no fue proyectado para funcionar a consecuencia de choques traseros, impactos frontales o laterales menores, o por el vuelco del vehículo; tampoco funciona a consecuencia de frenadas bruscas o de la marcha sobre caminos bacheados.*

De esto se desprende que el coche puede sufrir daños superficiales significativos, sin que se desplieguen los airbags. En otras circunstancias los airbags se despliegan aunque el daño estructural sufrido es relativamente pequeño.

## AVISO

***Los airbags sólo se despliegan cuando es preciso que complementen la capacidad de retención de los cinturones de seguridad.***

---

En caso de un choque frontal grave, se desplegarán ambos airbags delanteros y los pretensores de los cinturones de seguridad.

# SRS de airbag

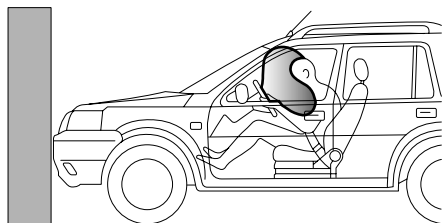

H3307

El airbag se infla casi instantáneamente con mucha fuerza, y a la vez produce un ruido fuerte. El airbag inflado, junto con el sistema de retención de cinturones de seguridad, limita el movimiento del ocupante de uno de los asientos delanteros y reduce la probabilidad de que sufra lesiones a la cabeza y a la parte superior del torso.

## AVISO

***Al inflarse el airbag puede causar rozaduras en el rostro y otras lesiones. Pueden reducirse los efectos perjudiciales del inflado del airbag, asegurándose de que los ocupantes del asiento delantero lleven el cinturón de seguridad colocado y que estén sentados correctamente con el asiento desplazado hacia atrás hasta donde sea práctico.***

Al inflarse el airbag, despiden un polvo fino. Esto no es síntoma de avería, pero el polvo puede irritar la piel, y deberá lavarse bien los ojos y heridas o abrasiones de la piel. Una vez inflados, los airbags se desinflan inmediatamente. Esto crea un efecto de amortiguamiento gradual para el ocupante, y asegura además que la visión delantera del conductor no es reducida.

***NOTA:*** Después del inflado algunos componentes del airbag están calientes; NO los toque hasta que se hayan enfriado.

## Luz de aviso del SRS de airbag

**SRS** Una luz de aviso en el cuadro de instrumentos advierte si el SRS de airbags está averiado. Al girar la llave de contacto a la posición 'II', la luz se enciende para indicar el correcto funcionamiento de la bombilla y del sistema, y se apaga al cabo de cinco segundos, aproximadamente. Encargue siempre la comprobación del SRS de airbag a un concesionario, si se presenta cualquiera de los siguientes síntomas:

- La luz de aviso no se enciende al girar la llave de contacto a la posición 'II'.
- La luz de aviso no se apaga al cabo de cinco segundos, aproximadamente, después de girar la llave de contacto a la posición 'II'.
- La luz de aviso se enciende después de arrancar el motor, o durante la marcha del vehículo.

# SRS de airbag

## INFORMACION DE SERVICIO

### AVISO

***NO intente prestar servicio, reparar, sustituir, modificar o manipular indebidamente cualquier parte del SRS de airbags o cableado próximo a un componente del SRS de airbags; eso podría dar lugar a la activación del sistema y ocasionar lesiones.***

Al cabo de un plazo de diez años a partir de la fecha inicial de matriculación (o fecha de instalación de un SRS de airbag de recambio), hay que confiar el cambio de ciertos componentes a un concesionario Land Rover (vea 'fecha de sustitución de módulos de airbag' en la página 2 de la Cédula de Servicio) quien, una vez terminado el trabajo, deberá sellar y firmar la página correspondiente.

Además, póngase SIEMPRE en contacto con su concesionario si:

- se infla un airbag.
- el frente del vehículo ha sufrido algún daño, aunque el airbag no se haya inflado.
- si cualquier parte de la tapa de un módulo de airbag (la almohadilla del centro del volante o tablero del salpicadero) presenta grietas o daños.

### IMPORTANTE

Los componentes que constituyen el sistema SRS son sensibles a la interferencia eléctrica o física, cualquiera de las cuales puede dañar fácilmente el sistema y ocasionar el accionamiento imprevisto o una avería del airbag.

Para su seguridad, se le recomienda encargar siempre a un concesionario Land Rover cualquiera de los trabajos siguientes:

- El desmontaje o reparación de cualquier cable o componente próximo a uno de los componentes del SRS, incluidos el volante, la columna de dirección, el cuadro de instrumentos y el salpicadero.
- El montaje de equipos electrónicos, como un teléfono móvil, un receptor-transmisor de radio o un equipo de sonido.
- La modificación del frente del vehículo, incluidos el parachoques y el chasis.
- La fijación de accesorios en el frente del vehículo.

### Cambio de propietario

Cuando venda el vehículo, no olvide informar al nuevo propietario de que tiene un SRS de airbag. Además, asegúrese de informar al nuevo propietario la fecha de sustitución del módulo de airbag, que figura en la página 2 de la Cédula de Servicio.

En caso de desguace del vehículo; los airbags sin inflar son potencialmente muy peligrosos y deben desplegarse en un medio controlado antes de desguazar el vehículo.



# Columna de dirección

---

## AJUSTE DE LA COLUMNA DE DIRECCION

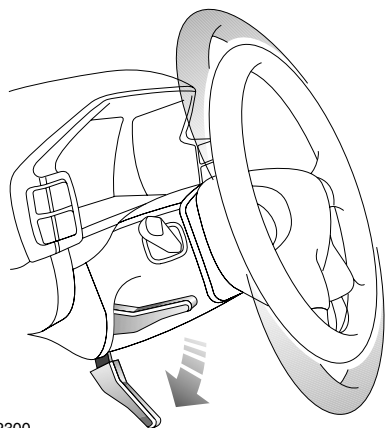

H2300

El ángulo de la columna de dirección se puede ajustar para adaptarlo a su postura de conducción:

1. Estando el vehículo parado, empuje la palanca de bloqueo a fondo para desenganchar la columna de dirección.
2. Mueva la columna de dirección (hacia arriba o hacia abajo) a la posición deseada, asegurándose de que pueda ver el cuadro de instrumentos claramente.
3. Terminado el ajuste, tire de la palanca de bloqueo hasta su tope superior para bloquear la columna de dirección en esa posición.

### AVISO

***NO ajuste la columna de dirección mientras el vehículo está en marcha. ¡Esto es extremadamente peligroso!***

***NO conduzca el vehículo mientras la palanca de bloqueo está fuera de la posición de bloqueo (tope superior).***

---

# Instrumentos

## CUADRO DE INSTRUMENTOS

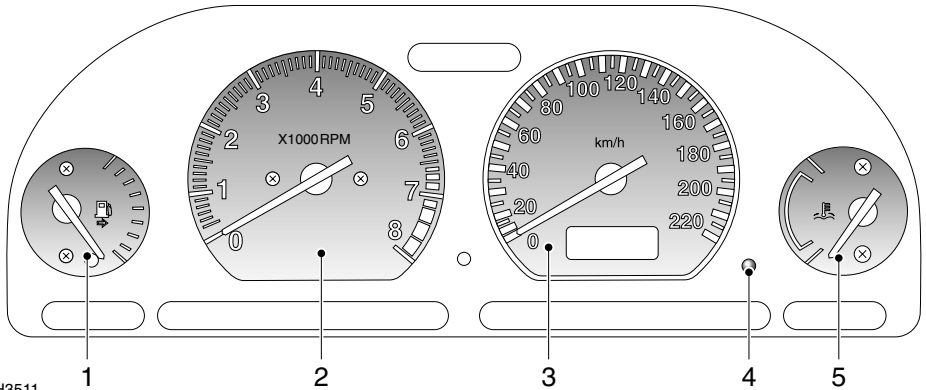

H3511

Se ilustra un modelo de gasolina

### 1. Indicador de combustible

La aguja indica el nivel de combustible mientras el interruptor de arranque esté en posición 'II'. Al conectar el interruptor de arranque después de repostar, la aguja sube lentamente al nuevo nivel. Al apagarse el encendido, la aguja baja rápidamente a la posición de 'vacío'.

La luz de aviso en el indicador de combustible se enciende cuando el nivel de combustible está bajo (cuando quedan 9 litros, aproximadamente). Si se enciende la luz, reposte cuanto antes.

La flecha en la esfera del indicador de combustible indica el lado del vehículo en que se sitúa el tubo de repostaje.

### AVISO

**No permita nunca que el vehículo se quede sin combustible; el petardeo consecuente podría dañar el convertidor catalítico.**

**NOTA:** Si se conduce por carreteras con muchas curvas o pendientes, puede alterar la precisión del instrumento. Se aconseja comprobar el nivel de combustible cuando el vehículo marcha sobre terreno horizontal.

### 2. Tacómetro

Indica la velocidad del motor en revoluciones por minuto (x 1000). Para proteger el motor contra daños, NUNCA permita que la aguja del tacómetro entre en el sector ROJO.

**NOTA:** En modelos diesel, el tacómetro se calibra sólo hasta 6.000 rpm.

### 3. Velocímetro

Indica la velocidad de marcha en kilómetros por hora.

# Instrumentos

## 4. Botón de puesta a cero del cuentakilómetros parcial

Cada vez que se conecta el interruptor de encendido, la pantalla visualiza la lectura del cuentakilómetros. Al pulsar brevemente el botón de puesta a cero del cuentakilómetros parcial, la pantalla visualiza el kilometraje parcial (si se pulsa el botón de nuevo, la pantalla vuelve a visualizar la lectura del cuentakilómetros).

Con el cuentakilómetros parcial visualizado, pulse y mantenga presionado el botón de puesta a cero durante 2 segundos para poner la visualización a cero.

## 5. Indicador de temperatura

Este indicador mide la temperatura del refrigerante motor. Al calentarse el motor, la aguja sube hasta la parte central del instrumento, donde se mantiene mientras el motor funciona a temperatura normal.

Si la aguja alcanza la marca ROJA el refrigerante está demasiado caliente, lo cual puede dañar gravemente el motor; pare el vehículo cuando sea seguro hacerlo y solicite la ayuda de un técnico cualificado.

## 6. Pantalla digital



H3370

La pantalla visualiza lo siguiente:

- Lectura del cuentakilómetros totalizador (indica la distancia total recorrida por el vehículo). Se visualiza la palabra 'ODO'.
- Cuentakilómetros parcial (para medir la distancia de cada viaje). Se visualiza la palabra 'TRIP' en vez de 'ODO'.
- Posición del selector de velocidades de la caja de cambios automática ('1', '2', '4', 'P', 'R', 'N', 'D'); transmisión automática solamente.
- La palabra 'SPORT' confirma la selección del modo Deportivo; transmisión automática solamente.
- Información sobre la selección de velocidades en modo manual ('1', '2', '3', '4' o '5'); transmisión automática solamente.

Para más información sobre la transmisión automática (vea 'TRANSMISION AUTOMATICA STEPTRONIC', pagina 86).

# Luces de aviso

## CUADRO DE INSTRUMENTOS

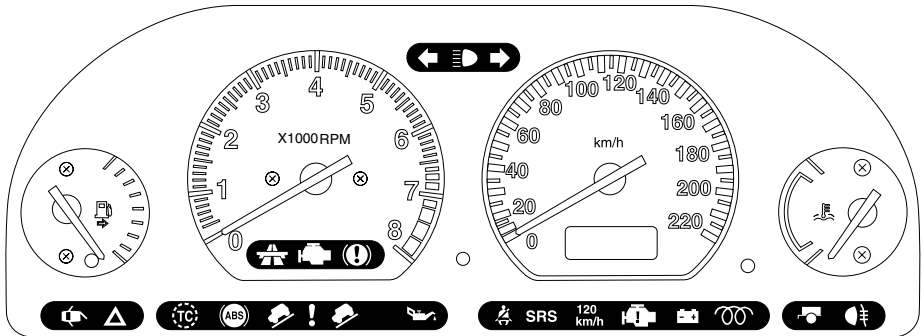

H3512

La situación y especificación de las luces de aviso puede variar de acuerdo con los requisitos del modelo y del mercado.

### Luces intermitentes de dirección; VERDE



La luz de aviso del lado izquierdo o derecho destella al compás de la luz intermitente de dirección accionada. Si una de estas luces de aviso no destella o destella rápidamente, es porque no funciona la luz intermitente de dirección seleccionada.

**NOTA:** Al accionar las luces de emergencia, destellan ambos testigos de dirección.

### Luces de carretera; AZUL



Se ilumina cuando los faros están en modo de carretera.

### Programador de velocidad; AMARILLO\*



Se enciende al conectar el interruptor principal del programador de velocidad y mientras el programador de velocidad está activo, y se apaga al desconectar el interruptor o al desactivarse el programador de velocidad.

### Testigo de avería del motor; AMARILLO (modelos de gasolina)



Se ilumina como comprobación de la bombilla al girar la llave de contacto a la posición 'II', y se apaga al arrancar el motor. Si se enciende la luz mientras funciona el motor, significa que el sistema de gestión del motor ha detectado una avería de emisiones.

*Si se enciende la luz pero el vehículo funciona normalmente:*

- Contacte con un concesionario local para convenir una cita de servicio a la mayor brevedad posible; el vehículo puede ser conducido.

*Si la luz destella y/o el vehículo no funciona normalmente:*

- No conduzca a alta velocidad y solicite la atención de su concesionario.

# Luces de aviso

## Freno de mano y sistema de frenos; ROJO



La luz se ilumina al poner el freno de mano, y se apaga al soltarlo totalmente. Si se ilumina la luz de aviso en el cuadro de instrumentos estando el freno de mano suelto, indica un fallo en el sistema de frenos y deberá comprobar el nivel del líquido de frenos (vea *'LIQUIDO DE FRENOS'*, pagina 153). Si la luz sigue iluminada, busque ayuda especializada con urgencia.

## Puerta abierta; ROJO



Se enciende cuando está mal cerrada una de las puertas (incluso el portón trasero y el capó). NO conduzca el vehículo con esta luz encendida.

## Luces intermitentes de emergencia; ROJO



Se ilumina en combinación con las luces de aviso de dirección, al accionar las luces de emergencia.

## Control de tracción; AMARILLO



Se ilumina como comprobación de la bombilla y del sistema al girar la llave de contacto a la posición 'II', y se apaga al cabo de 4 segundos, aproximadamente. Cada vez que se activa el control de tracción, esta luz se ilumina durante por lo menos 2 segundos.

Si la luz permanece encendida estando el control de tracción inactivo, existe una avería en el sistema; busque ayuda especializada.

La luz también acusa sobrecalentamiento: destella cada vez que se necesite el control de tracción, pero se ha perdido porque los frenos están sobrecalentados.

## ABS; AMARILLO



Se ilumina durante 1 segundo, aproximadamente, como comprobación de la bombilla y del sistema al girar la llave de contacto a la posición 'II', luego se apaga. Si la luz no se apaga, es porque hay una avería en el sistema ABS y deberá consultar a su concesionario Land Rover a la mayor brevedad posible.

Si la luz no se apaga o si se ilumina de nuevo mientras se está conduciendo, es porque el sistema de autocontrol ha detectado una avería. Esto significa que el control del ABS tal vez no funcione completamente, y que debe consultar al distribuidor a la primera oportunidad.

## 'Fallo' del control de descenso de pendientes (HDC); AMARILLO



Al girar la llave de contacto a la posición 'II', la luz se ilumina brevemente para indicar el correcto funcionamiento de la bombilla y del sistema. La luz destella si los frenos están a punto de sobrecalentarse, y sigue destellando hasta que la temperatura de los frenos haya bajado a tal punto que permita la activación del HDC (vea también *'Desactivación gradual del HDC'*, pagina 92).

Si la luz se enciende en cualquier otro momento, hay un fallo en el sistema. Si esto sucede, desconecte el HDC y consulte al concesionario Land Rover.

# Luces de aviso

## 'Información' del control de descenso de pendientes (HDC); VERDE



Se ilumina brevemente como comprobación de la bombilla al girar la llave de contacto a la posición 'II', y se enciende al seleccionar el HDC.

Si se acopla el HDC estando seleccionada una marcha que lo activa (1ª y marcha atrás), la luz se enciende continuamente.

Si estando acoplado el HDC se selecciona una marcha que no lo activa, la luz destella para informar al conductor de que el HDC está acoplado, pero que no está funcionando (vea también '*Desactivación gradual del HDC*', página 92).

## Baja presión del aceite; ROJO



Se ilumina como comprobación de la bombilla al girar la llave de contacto a la posición 'II', y se

apaga al arrancar el motor. Si la luz permanece encendida, destella o se enciende continuamente durante la marcha, el motor podría resultar gravemente dañado; detenga el vehículo tan pronto como la seguridad lo permita, y PARE EL MOTOR INMEDIATAMENTE. Antes de conducir, busque ayuda especializada.

## Cinturón de seguridad; ROJO\*



Al girar la llave de contacto a la posición 'II', la luz se enciende para recordar al conductor de que todos

los cinturones de seguridad ocupados deben estar firmemente abrochados. La luz se apaga al cabo de cinco segundos, aproximadamente, o al abrocharse el cinturón de seguridad del conductor.

## SRS de airbag; ROJO



La luz se ilumina al girar la llave de contacto a la posición 'II', y se apaga al cabo de cinco segundos, aproximadamente. Si la luz se enciende en otra oportunidad, busque ayuda especializada inmediatamente.

## Sobrevelocidad; ROJO\*



Se ilumina como comprobación de la bombilla al girar la llave de contacto a la posición 'II', y se apaga al cabo de 2 segundos, aproximadamente. La luz también se enciende cuando la velocidad de marcha del vehículo supera 120 km/h, y se apaga cuando la velocidad de marcha baja de 120 km/h.

## Avería del motor; AMARILLO (modelos diesel)



Se ilumina brevemente al poner la llave de contacto en posición 'II'. Si permanece encendida, o se enciende en cualquier otro momento, hay que atender al sistema de gestión del motor. Detenga el vehículo tan pronto como la seguridad lo permita, y pare el motor durante por lo menos 30 segundos; si la luz se vuelve a iluminar al poner el motor en marcha, puede continuar conduciendo (con menos potencia del motor), pero deberá obtener ayuda especializada cuanto antes, a fin de evitar el posible daño del motor.

## Carga de la batería; ROJO



Al girar la llave de contacto a la posición 'II', la luz se enciende para indicar el correcto funcionamiento de la bombilla, y se apaga al arrancar el motor. Si permanece encendida, o se enciende durante la marcha, hay una avería en el sistema de carga de la batería. Busque con urgencia ayuda especializada.

# Luces de aviso

---

## **Bujías de incandescencia; AMARILLO (modelos diesel)**



Se ilumina al girar el interruptor de arranque a la posición 'II'. Cuando el motor está frío, espere hasta que la luz se apague antes de poner el motor en marcha

## **Intermitentes de dirección del remolque; VERDE**



Se ilumina en combinación con las luces intermitentes de dirección del vehículo, para indicar que todas las luces intermitentes del remolque funcionan correctamente. Si fallara una de las bombillas del remolque, la luz de aviso destella una vez y permanece apagada.

Cuando no se tiene enganchado un remolque, la luz de aviso destella una vez al accionar el interruptor de luces intermitentes de dirección.

*NOTA: la luz de aviso de intermitentes de dirección del remolque destella también al accionarse las luces de emergencia, esté o no enganchado un remolque.*

## **Luz antiniebla trasera; AMARILLO**



Se ilumina cuando están encendidas las luces antiniebla traseras.

# Luces e intermitentes

## LUCES INTERMITENTES DE DIRECCION

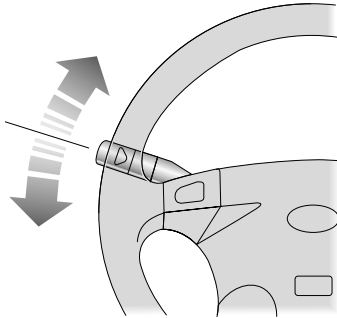

H3340

Mueva la palanca hacia ABAJO para indicar que va a doblar hacia la IZQUIERDA, o hacia ARRIBA para indicar que va a doblar hacia la DERECHA (destellará la luz VERDE pertinente en el cuadro de instrumentos al compás de las luces intermitentes de direccion). Sostenga la palanca en el punto medio hacia arriba o hacia abajo, contra la presión del muelle, para indicar que va a cambiar de carril.

## LUCES

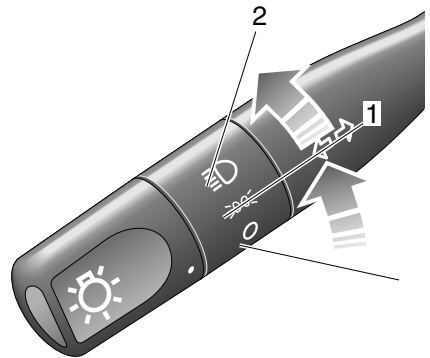

H3341

Las luces de posición y los faros funcionan con el interruptor de arranque en cualquier posición.

Si se dejan encendidas las luces exteriores después de haber quitado la llave de contacto, suena un testigo acústico al abrir la puerta del conductor. El testigo acústico deja de sonar en cuanto se apagan las luces o se cierra la puerta.

### Luces de posición y del cuadro de instrumentos

Gire el mando de alumbrado a la posición 1.

### Faros

Gire el mando de alumbrado a la posición 2.



# Luces e intermitentes

## Luces de carretera y de cruce de los faros

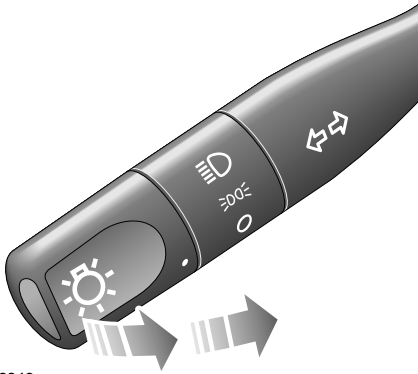

H3342

Tire de la palanca completamente hacia el volante para cambiar el haz de luz de los faros (cuando están encendidas las luces de carretera, se ilumina la luz de aviso AZUL).

Para emitir ráfagas con los faros, tire ligeramente de la palanca hacia el volante y suéltela.

## Nivelación de faros

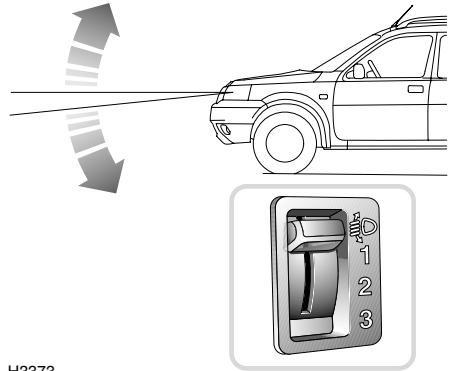

H3373

El ángulo de los haces de los faros es afectado por la distribución del peso dentro del vehículo. Los faros deben ajustarse de manera que el punto de convergencia de sus haces sobre la superficie de la carretera delante del vehículo ilumine adecuadamente, sin deslumbrar a los otros conductores.

El mando de cuatro posiciones debe usarse para ajustar los haces de los faros, en relación a los estados de carga del vehículo explicados a continuación.

|          | Estado de carga  |
|----------|--|
| <b>0</b> | Conductor, o conductor y acompañante solamente.  |
| <b>1</b> | Todos los asientos ocupados  |
| <b>2</b> | Conductor solo y carga uniformemente repartida en el espacio de carga, sin superar el peso máximo permisible sobre el puente y el peso máximo permisible del vehículo. |
| <b>3</b> | Uso fuera de carretera solamente.  |

# Luces e intermitentes

## LUCES ANTINEBLA

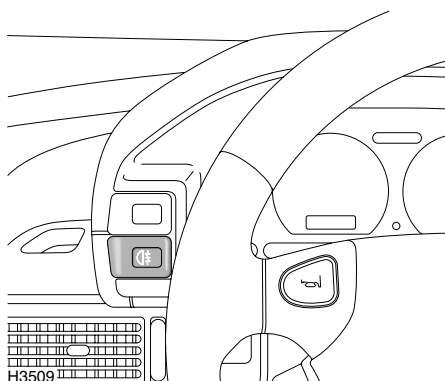

### Luces antiniebla traseras



Pulse para encenderlas, pulse de nuevo para apagarlas (al encender las luces antiniebla, se ilumina la luz de aviso en el cuadro de instrumentos). Las luces antiniebla traseras SOLO funcionan al girar la llave de contacto a la posición 'II' y encender los faros. Al apagar los faros, o al girar la llave de contacto a la posición '0', las luces antiniebla traseras se apagan automáticamente.

### AVISO

**Use las luces antiniebla traseras SOLO cuando la visibilidad está seriamente limitada. ¡En condiciones de buena visibilidad podrían deslumbrar a los otros conductores!.**

## LUCES INTERMITENTES DE EMERGENCIA

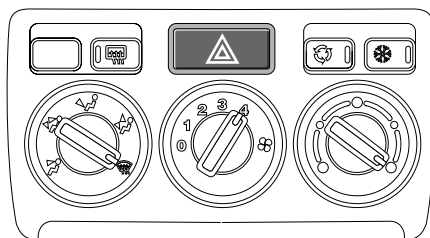

H3344



Pulse para activar; todas las luces intermitentes de dirección (incluso aquellas montadas en un remolque) destellan juntas. Enciéndalas SOLO en caso de emergencia para avisar a otros conductores cuando su vehículo estacionado representa un obstáculo o se encuentra en una situación peligrosa. Recuerde apagarlas antes de ponerse a conducir.

# Limpia y lavaparabrisas

## FUNCIONAMIENTO

El limpia y lavaparabrisas funciona sólo cuando el interruptor de encendido está en posición 'I' o 'II'.

### IMPORTANTE

- NO haga funcionar el limpiaparabrisas cuando el parabrisas está seco.
- En condiciones heladas o muy calurosas, compruebe que las escobillas no están congeladas o pegadas al cristal.
- Durante el invierno, quite la nieve o el hielo de alrededor de los brazos y escobillas, incluso la zona barrida del cristal y de las tomas de aire del calefactor.

**NOTA:** Si las escobillas están pegadas al cristal, el disyuntor térmico puede impedir temporalmente el funcionamiento del motor de limpiaparabrisas. En este caso apague el limpiaparabrisas, quite la obstrucción y vuelva a activarlo.

## LIMPIAPARABRISAS

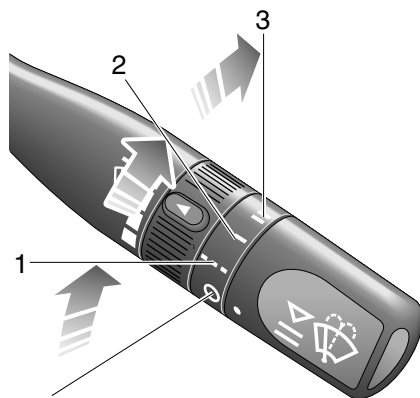

H3345

### Barrido intermitente

Gire el interruptor a la posición 1.

### Barrido a velocidad normal

Gire el interruptor a la posición 2.

### Barrido a velocidad rápida

Gire el interruptor a la posición 3.

**NOTA:** Cuando funciona el limpiaparabrisas (en modo intermitente o continuo), el limpiaviento funciona automáticamente cada vez que se selecciona marcha atrás.

# Limpia y lavaparabrisas

## Barrido único

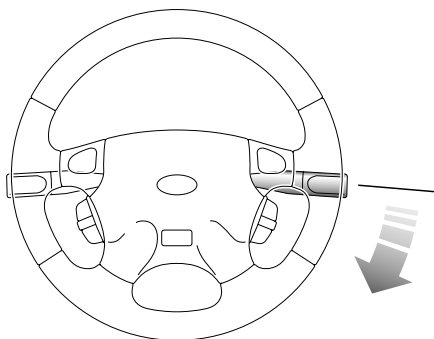

H3520

Tire de la palanca hacia abajo y suéltela inmediatamente.

**NOTA:** Con la palanca presionada hacia abajo, el limpiaparabrisas funciona a alta velocidad hasta que se suelte la misma.

## Retardo variable (barrido intermitente)

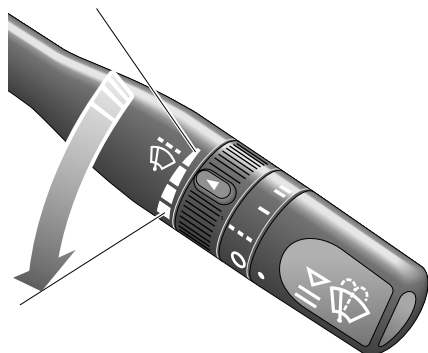

H3346

Gire el mando para variar el retardo entre barridos.

## LAVAPARABRISAS

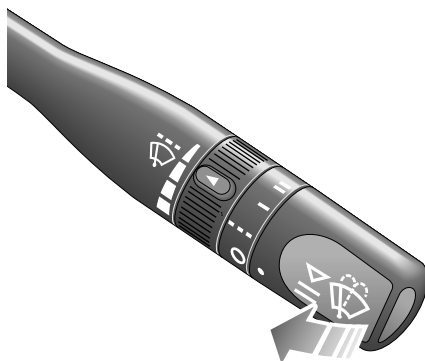

H3347

Tire de la palanca hacia el volante de dirección. El limpiaparabrisas funcionará en combinación con el lavaparabrisas mientras mantenga la palanca en esta posición. El limpiaparabrisas cumplirá otros 3 o 4 barridos después de soltar la palanca.

# Limpia y lavaparabrisas

## LIMPIA Y LAVALUNETA

Lava/limpialuneta

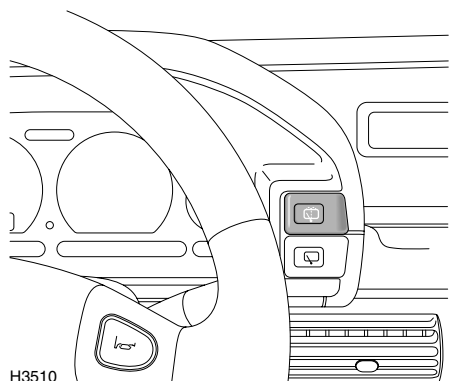

H3510



Pulse y mantenga apretado el interruptor mientras necesite el lavado. El limpialuneta funciona automáticamente durante el lavado, y cumple otros 4 barridos (aproximadamente) después de soltar el mando.

## Limpialuneta

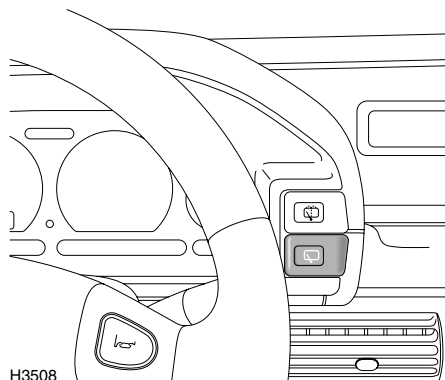

H3508



Pulse para activar: después de 3 o 4 barridos continuos, el limpialuneta funciona intermitentemente (cada 6 segundos, aproximadamente) hasta que se apague.

**NOTA:** Al seleccionarse la marcha atrás, el limpialuneta funciona continuamente, en combinación con el limpiaparabrisas.

**NOTA:** La apertura del portón, o de la luneta, apaga el limpialuneta.

# Bocina

---

## BOCINA

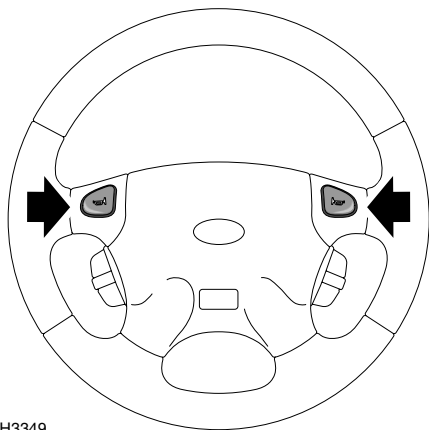

H3349

Para accionarla, pulse uno de los interruptores de bocina en el centro del volante.

# Retrovisores

## RETROVISORES EXTERIORES

**NOTA:** Los objetos reflejados en los retrovisores exteriores pueden parecer más alejados que en realidad.

### Ajuste

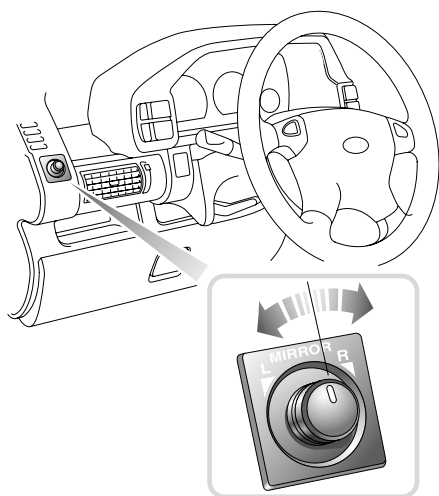

H3363

- Gire el mando hacia la posición 'L' o 'R' para seleccionar el retrovisor izquierdo o derecho.
- Teniendo el interruptor de arranque en posición 'II', empuje el mando en la dirección apropiada para inclinar el espejo del retrovisor hacia arriba/abajo/a la izquierda o a la derecha.
- Cuando termine el ajuste, vuelva a colocar el mando en la posición de apagado (a media distancia entre 'L' y 'R').

### Elementos calefactores

Los retrovisores exteriores tienen elementos térmicos integrales para disipar el hielo y la condensación, y funcionan automáticamente al girar el interruptor de arranque a la posición 'II'.

### Plegado del cuerpo del retrovisor

El cuerpo de cada retrovisor de puerta fue diseñado de tal forma que, al sufrir un impacto, se pliega hacia adelante o hacia atrás. También pueden plegarse manualmente hacia atrás en dirección a las ventanillas, adoptando la posición de 'alojamiento', para que el vehículo pueda atravesar espacios angostos.

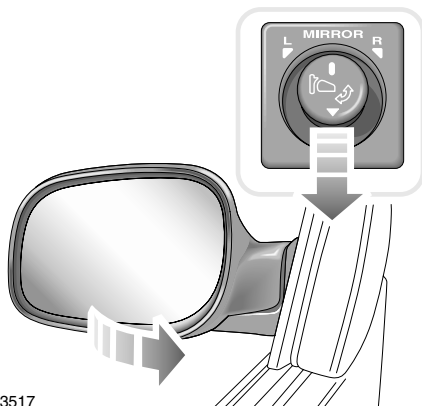

H3517

### Funcionamiento eléctrico : \*

En ciertos vehículos los retrovisores pueden plegarse eléctricamente como sigue:

1. No olvide devolver el mando de retrovisores a su posición central.
2. Con el interruptor de encendido en posición 'II', empuje el mando hacia abajo una vez para plegar los retrovisores hacia atrás en dirección a las ventanillas laterales.
3. Antes de conducir, empuje el mando hacia abajo por segunda vez para devolver los retrovisores a su posición de conducción normal.

Si uno de los retrovisores fuera desajustado accidentalmente, basta con accionar el mando de nuevo para resincronizarlo.

# Retrovisores

## RETROVISOR INTERIOR

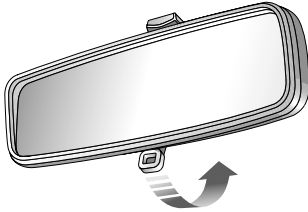

H2319

Este retrovisor interior puede inclinarse para reducir el deslumbramiento producido por los vehículos que vienen detrás. A fin de eliminar el deslumbramiento, desplace hacia adelante la palanca situada en la parte inferior del retrovisor para 'inclinarlo'. La visibilidad normal se restablece tirando de la palanca hacia atrás, hasta su posición original.

**NOTA:** En algunas circunstancias, la imagen reflejada en un retrovisor 'inclinado' puede confundir al conductor, impidiéndole apreciar la posición exacta de los vehículos que le siguen. ¡Recuerde tener un mayor cuidado!

## ESPEJO DE CORTESÍA

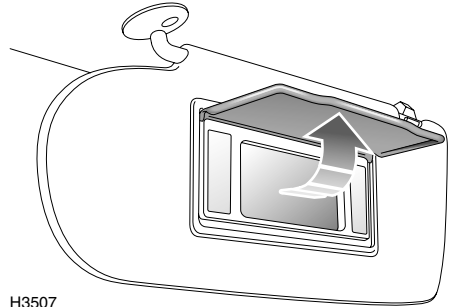

H3507

Para usar el espejo de cortesía, baje el parasol del acompañante. En algunos modelos el espejo de cortesía se ilumina; levante la tapa del espejo para iluminarlo.

**NOTA:** Siempre cierre la tapa, o en caso de espejos de cortesía sin tapa, restituya el parasol a su posición normal cuando no lo necesite, a fin de evitar el posible daño de los asientos debido al sol reflejado por el espejo.



# Elevalunas

## MANDOS DE ELEVALUNAS ELECTRICOS

### AVISO

*El cierre accidental de una ventanilla eléctrica sobre los dedos, manos o cualquiera otra parte vulnerable del cuerpo, -puede ocasionar graves lesiones corporales!*

- **NO permita que las ventanillas estén obstruidas al abrirlas o cerrarlas.**
- **NO permita que los pasajeros saquen parte del cuerpo por la ventanilla mientras el vehículo está en marcha; podrían ser lesionados por objetos volantes, ramas de árboles u otras obstrucciones.**
- **Acostúmbrese a cerrar SIEMPRE las ventanillas cuando deje el vehículo desatendido.**

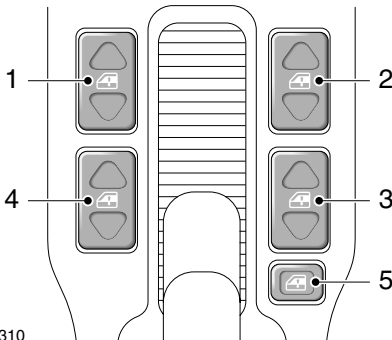

H3310

Los interruptores en la consola central regulan los elevallunas como sigue:

1. Elevallunas delantero derecho.
2. Elevallunas delantero izquierdo.
3. Elevallunas trasero izquierdo.\*
4. Elevallunas trasero derecho.\*
5. Interruptor de inhibición de los interruptores de elevallunas de puertas traseras.\*

**NOTA:** *Los elevallunas eléctricos traseros también pueden accionarse con los interruptores individuales montados en cada puerta trasera, siempre que no haya sido activado el interruptor de inhibición.*

### AVISO

*Cuando transporte niños, inhiba SIEMPRE los interruptores de elevallunas traseros.*

### Funcionamiento de elevallunas

Las ventanillas eléctricas pueden accionarse estando la llave de contacto en la posición 'II', y durante un máximo de 45 segundos después de desconectar el interruptor de encendido (a menos que se abra una de las puertas delanteras mientras tanto).

Pulse y mantenga presionada la mitad inferior del interruptor para bajar, y su mitad superior para subir. El elevallunas se para al dejar de presionar el interruptor.

### AVISO

*ASEGURESE de que los niños estén apartados cuando se suba o baje una luna.*

**NOTA:** *ASEGURESE de que todos los pasajeros adultos estén familiarizados con los mandos, y enterados de los peligros asociados con los elevallunas eléctricos.*

### Interruptor de inhibición de elevallunas traseros\*

Pulse una vez para inhibir los interruptores de elevallunas traseros (se enciende la luz de aviso en el interruptor); pulse por segunda vez para restaurar el control independiente.

### 'Toque único' de bajada (puerta del conductor solamente)

La breve pulsación de la mitad inferior del interruptor hace que la ventanilla se abra del todo a toque único. El desplazamiento del cristal puede detenerse en cualquier momento, pulsando brevemente la mitad superior del interruptor.

# Elevallunas

## ELEVALLUNAS ELECTRICO DEL PORTÓN TRASERO

### AVISO

**Las cargas largas deben transportarse en la baca. Si fuera necesario transportar una carga que sobresale de la luneta, NO apoye la misma en el cristal de la luna parcialmente abierta. Podría dañarse el cristal o el mecanismo del elevallunas (vea también 'Introducción de cargas largas', página 121).**

**NOTA:** La luneta trasera puede bajarse desde el exterior del vehículo, a fin de facilitar el acceso al espacio de carga cuando es imposible o inconveniente abrir del portón.

### Subida y bajada

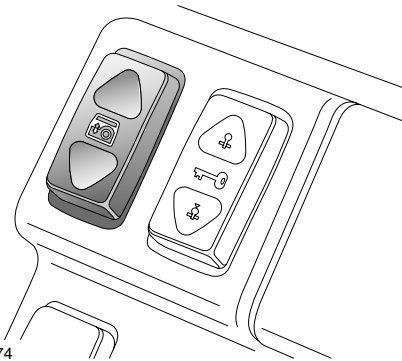

#### **Desde el interior del vehículo:**

Con la llave de contacto en posición 'II', pulse la mitad inferior del interruptor para bajar el cristal y suéltela para pararlo.

Pulse la mitad superior del interruptor para subir la luna. Si se suelta el interruptor antes de que la luna haya subido hasta el tope, bajará automáticamente.

**NOTA:** En modelos de 3 puertas, la luneta trasera no puede subir si la capota trasera está plegada/desmontada o si el techo rígido está desmontado.

**Toque único de bajada:** La breve pulsación (y suelta) de la mitad inferior del interruptor hace que la luneta trasera se abra del todo a toque único.

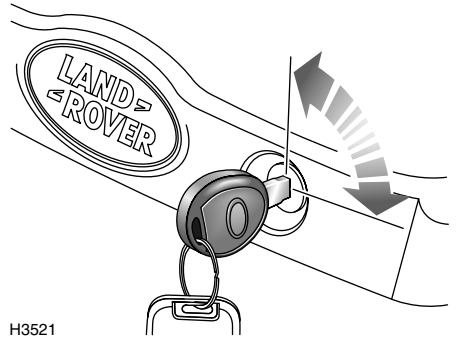

**Desde el exterior del vehículo:** Pulse y mantenga pulsado el botón de DESBLOQUEO del mando a distancia (manténgalo pulsado durante 2 segundos); la luneta trasera bajará hasta su tope inferior.

Para subir la luna, introduzca la llave de contacto en la cerradura montada en la manilla del portón, y gírela en sentido horario. Si se suelta el interruptor antes de que la luna haya subido hasta el tope, bajará automáticamente.

**NOTA:** Si el vehículo está bloqueado al bajar la luna con el mando a distancia, se desbloquea la puerta del conductor y se desarmen las funciones de seguridad.

No olvide bloquear el vehículo de nuevo (si fuera necesario).

# Elevalunas

## Desconexión de la batería

Si se ha desconectado la batería, habrá que recalibrar la luneta trasera. Si la alarma estaba armada cuando se desconectó (o descargó) la batería, desarme la alarma después de conectarla; el cristal bajará del todo. Esto sucederá automáticamente si la alarma estaba desarmada cuando se desconectó la batería.

Después de conectar la batería, suba el cristal a tope; el cristal del portón trasero ahora está recalibrada (si el cristal no ha subido a tope, suena un testigo acústico).

## VENTANILLAS DE VENTILACION TRASERAS (modelos de 3 puertas)

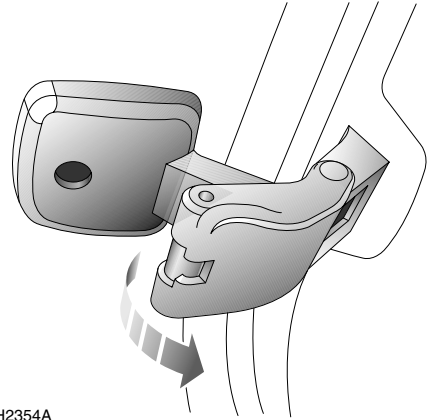

H2354A

Para abrir la ventanilla, tire del pestillo hacia adelante y empújela hacia el exterior hasta que se bloquee.

Para cerrarla, tire del centro del pestillo hacia el interior y seguidamente empújela hacia atrás hasta que se bloquee.

**NOTA:** Mantenga alejados a los niños mientras acciona las ventanillas.

# Techo solar

## TECHO SOLAR ELECTRICO\*

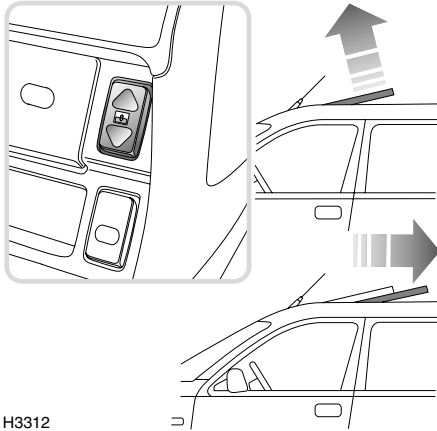

H3312

El techo solar puede accionarse estando la llave de contacto en la posición 'II' y durante un máximo de 45 segundos después de desconectar el interruptor de encendido (a menos que se abra una puerta delantera mientras tanto).

El techo se abre en las siguientes dos fases separadas:

- **Para inclinar el techo:**  
pulse la mitad inferior del interruptor; el borde trasero del techo sube a la posición inclinada.
- **Apertura del techo:**  
Estando el techo solar inclinado del todo, pulse la mitad inferior del interruptor; el techo permanece inclinado, y se desliza hacia atrás hasta abrirse por completo o hasta que se suelte el interruptor.

**NOTA:** No accione el techo solar cuando está obstruido, o cubierto de hielo o de nieve: podría dañarse.

### **Cierre del techo:**

pulse la mitad superior del interruptor; el techo solar se cierra pasando primero por la posición de inclinado, seguidamente a la posición de cerrado. El techo solar puede pararse (en cualquier posición), soltando el interruptor.

### **AVISO**

**El cierre accidental del techo solar eléctrico sobre los dedos, la mano o cualquier parte vulnerable del cuerpo puede ocasionar graves lesiones. Tome siempre las precauciones siguientes:**

- **ASEGURESE** de que no haya nada que obstruya el techo solar al abrirlo o cerrarlo.
- **NO permita que los pasajeros saquen parte del cuerpo por el techo solar mientras el vehículo está en marcha; podrían ser lesionados por objetos volantes, ramas de árboles u otras obstrucciones.**
- **No abra el techo solar si la carga en la baca le impide funcionar.**
- **Acostúmbrese a cerrar SIEMPRE el techo cuando deje el vehículo desatendido.**

**NOTA:** ASEGURESE de que todos los pasajeros adultos estén familiarizados con los mandos, y enterados de los peligros asociados con el uso de un techo solar eléctrico.

### **Sombrilla del techo solar**

El parasol del techo solar se abre y cierra manualmente.

# Techo Targa

## TECHO TARGA

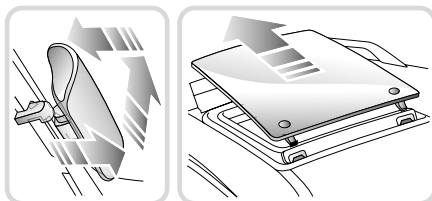
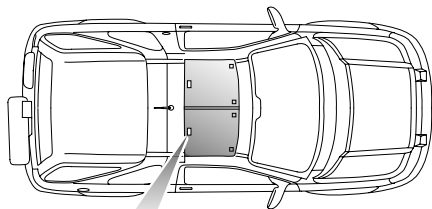

H3313

El techo Targa consiste en dos paneles de cristal o de material compuesto, montados a ras del techo. Uno o ambos pueden abrirse inclinándolos, o desmontarse.

### Inclinación de un panel (vea el recuadro izquierdo)

1. Para desbloquearlo, tire de la manilla hacia adelante.
2. Empuje la manilla hacia arriba.
3. Empuje la manilla hacia atrás hasta que enganche en posición de bloqueo.

Para cerrar el panel, invierta el procedimiento anterior.

### Desmontaje de un panel

#### AVISO

**¡NO intente desmontar los paneles del techo Targa mientras el vehículo está en marcha!**

Incline el panel parcialmente (como en 1 y 2 arriba), entonces apriete el fiador rojo para desenganchar el mecanismo de la manilla. Desde fuera del vehículo, levante la parte trasera del panel hasta desenganchar las dos bisagras delanteras, y desmonte el panel.

**NOTA:** Manipule el cristal con cuidado, evite dañar sus superficies, especialmente a lo largo de sus bordes.

#### AVISO

**NO permita que los pasajeros saquen parte del cuerpo por el techo mientras el vehículo está en marcha; podrían ser lesionados por objetos volantes, ramas de árboles u otras obstrucciones.**

### Alojamiento de los paneles

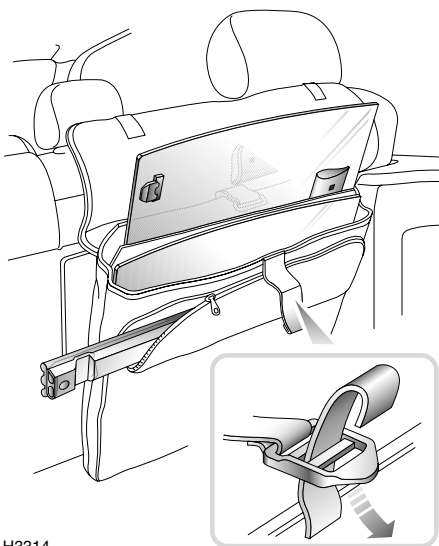

H3314

Después de desmontar los paneles, métalos siempre de lado en el estuche protector fijado a los asientos traseros en el compartimento de equipaje, tal como se aprecia en la ilustración.

#### AVISO

**NO conduzca con los paneles del techo sueltos en el vehículo; podrían convertirse en proyectiles peligrosos, en caso de accidente o maniobra de emergencia.**

# Techo Targa

## Montaje de un panel

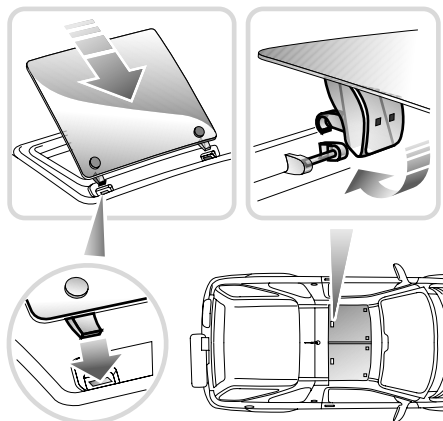

H3315

Antes del montaje, tenga en cuenta que los paneles no son intercambiables porque la curvatura a cada lado del techo es más pronunciada que en el centro. A fin de asegurar un montaje preciso, la esquina redondeada del panel debe posicionarse en la esquina delantera EXTERIOR.

1. Posicione las bisagras sobre la parte superior y a través de las ranuras en el deflector de viento, y dentro de las ranuras correspondientes en la parte delantera del techo.
2. Baje el techo y, asegurándose de que el lado de arriba del mecanismo de la manilla esté correctamente orientado, empuje la manilla hacia atrás como para bloquearla.
3. La manilla ahora está bloqueada; asegúrese de que el botón rojo está totalmente retraído, e intente abrir (inclinarse) el techo para probarlo.

**NOTA:** CADA VEZ que deje desatendido el vehículo, cierre y bloquee el techo.

## Desmontaje de la 'barra T'

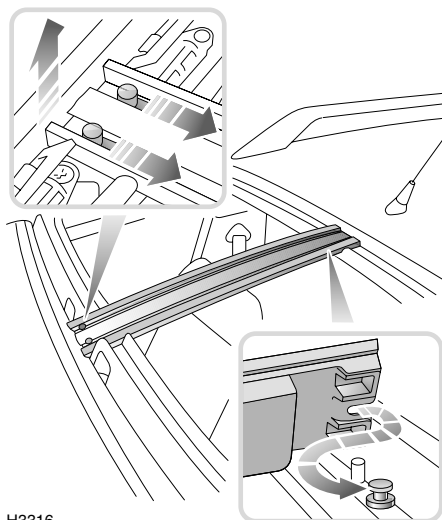

H3316

Con ambos paneles desmontados, también se puede desmontar la 'barra T':

- Empuje los fiadores ROJOS hacia atrás (como indica la flecha), entonces tire de la barra hacia arriba y hacia adelante para desmontarla.

**NOTA:** La 'barra T' puede alojarse en el bolsillo de la bolsa de alojamiento en el maletero (vea 'Alojamiento de los paneles', página 52).

Cuando monte la 'barra T', asegúrese de que está sujeta por detrás antes de empujar hacia abajo para enganchar los fiadores delanteros (ROJOS).

# Calefacción y ventilación

## VENTILACION

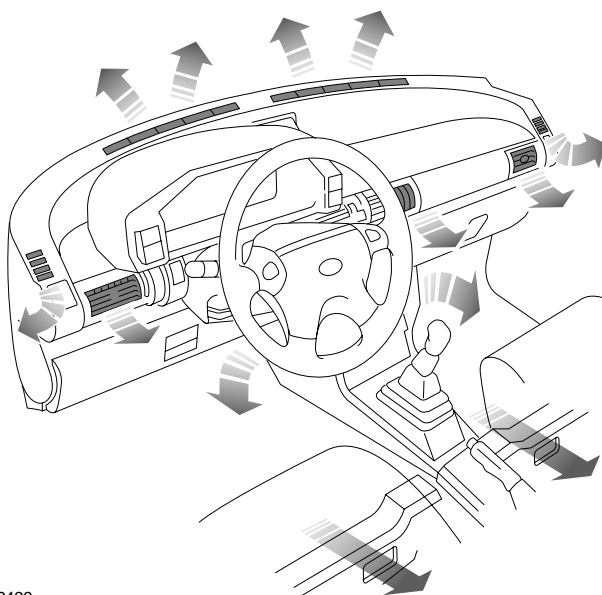

H2422

El sistema de ventilación conduce el aire fresco o caliente al habitáculo del vehículo desde la rejilla de toma delante del parabrisas.

**NOTA:** Mantenga la rejilla siempre libre de obstrucciones, incluso hojas, nieve y hielo.

El aire de salida se dirige al parabrisas, a la cara y a los pies; la situación de los aireadores se ilustra en la figura anterior. El calefactor regula la temperatura del aire.

La información relativa al funcionamiento del sistema de calefacción y ventilación, y al del acondicionador de aire, figura en las páginas que siguen.

### Filtro de partículas\*

Los filtros de partículas ayudan a mantener el interior del vehículo libre de polen y de polvo. Para una máxima eficacia, el filtro debe sustituirse cada 12 meses o 20.000 km, cuando se preste el servicio principal al vehículo.

# Calefacción y ventilación

## MANDOS DE CALEFACCION

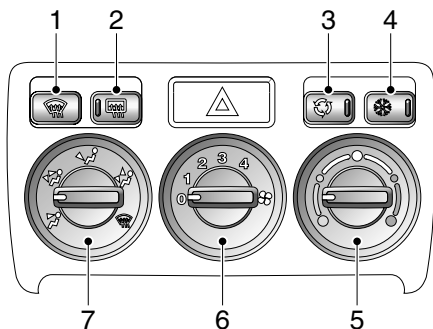

H3317A

### 1. Parabrisas térmico\*

Pulse para activar; la luz de aviso en el interruptor se enciende mientras funciona el calefactor, y se apaga al desactivarse el calefactor.

**NOTA:** El parabrisas térmico sólo funciona cuando el motor está en marcha, y se apaga automáticamente al cabo de unos 10 minutos.

### 2. Luneta térmica

Púlselo para activar; la luz de aviso en el interruptor se enciende mientras funciona el desempañador, y se apaga al desactivarse el desempañador.

**NOTA:** El desempañador de la luneta trasera sólo funciona estando el portón trasero bien cerrado y el motor en marcha, y se desconecta automáticamente al cabo de unos 15 minutos.

## AVISO

**NO aplique ninguna pegatina sobre los elementos térmicos, y NO utilice una rasqueta ni materiales abrasivos para limpiar el interior de la luneta.**

### 3. Botón de recirculación del aire\*

Pulse para recircular el aire en el habitáculo (se enciende la luz de aviso).

El modo de recirculación del aire impide que el sistema de calefacción aspire aire fresco desde el exterior del vehículo. En lugar de eso, se recircula el aire que ya se encuentra en el interior del vehículo, impidiendo así que entren humos del tráfico. En tiempo frío, la recirculación de aire tiene la ventaja adicional de que se aprovecha el aire cálido para descongelar el parabrisas cuando el motor aún está frío.

## AVISO

**El modo de recirculación del aire puede causar el empañado del parabrisas. En tal caso, desactive inmediatamente la recirculación del aire.**

### 4. Botón del acondicionador de aire\*

Con el motor en marcha, púlselo para activar. La luz de aviso en el interruptor se ilumina al conectarse el acondicionador de aire.

### 5. Mando de temperatura del aire

Gire el mando a derechas (hacia los segmentos ROJOS) para aumentar la temperatura del aire, o a izquierdas (hacia el sector AZUL) para reducir la temperatura.

### 6. Mando del ventilador de aire

Gire el mando a derechas para aumentar progresivamente la velocidad del ventilador.

**NOTA:** Con el mando en posición '0', el volumen del aire que entra en el vehículo depende exclusivamente de la velocidad de marcha.





# Calefacción y ventilación

## 7. Mando de distribución del aire

Gire el mando para obtener la distribución de aire que desee:

 Aire a los aireadores a nivel de cara (el mejor rendimiento se obtiene abriendo los aireadores a nivel de cara completamente)

 Aire a los aireadores a nivel de cara y de los pies (el mejor rendimiento se obtiene abriendo los aireadores a nivel de cara completamente)

 Aire a los aireadores a nivel de los pies

 El aire conducido a los aireadores a nivel de los pies y parabrisas (si la temperatura ambiente es de aproximadamente 5° C (41° F), o más, el acondicionador de aire (si hubiera) deshumecta el aire automáticamente para reducir el empañamiento).

 Todo el aire conducido al parabrisas (si la temperatura ambiente es de aproximadamente 5° C (41° F), o más, el acondicionador de aire (si hubiera) deshumecta el aire automáticamente para reducir el empañamiento).

## USO DEL CALEFACTOR

El aire fresco pasa al calefactor a través de la rejilla delante del parabrisas, y el aire viciado se expulsa por los respiraderos en la parte posterior del vehículo. La calefacción de los ocupantes de los asientos traseros es provista por conductos debajo de los asientos delanteros; no se deberán obstruir.

Los siguientes ejemplos de ajustes de calefacción básicos sirven de guía general; puede continuar ajustando los mandos de distribución del aire, temperatura y ventilación a su gusto.

Recuerde siempre que no se puede obtener la máxima calefacción antes de que el motor haya alcanzado su temperatura normal de funcionamiento.

## Máxima calefacción

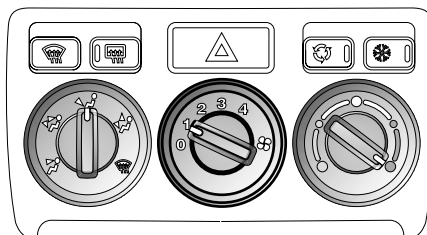

H3318A

**Vehículos con motor de gasolina:** Ajuste los mandos tal como puede apreciarse en la ilustración, con el ventilador en la velocidad mínima (posición 1) hasta que el indicador de temperatura indique que el motor se está calentando; entonces podrá aumentar la velocidad de funcionamiento del ventilador.

**Vehículos con motor diesel:** Ajuste los mandos tal como puede apreciarse en la ilustración, pero con el mando del ventilador en posición 3 hasta que el indicador de temperatura indique que el motor se está calentando - entonces podrá aumentar la velocidad del ventilador, si fuera necesario

# Calefacción y ventilación

## Desempañado

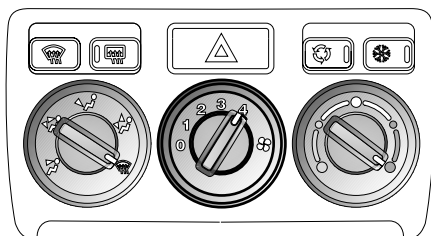

H3319A

Ajuste los mandos según la ilustración para obtener la máxima corriente de aire caliente por los aireadores del parabrisas y de las ventanillas. La activación del acondicionador de aire\* también ayuda el desempañado.

En vehículos que NO equipen acondicionador de aire, la apertura de una ventanilla puede mejorar la ventilación.

## Descongelación

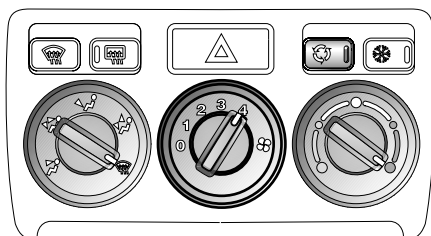

H3320A

Ajuste los mandos tal como se ilustra y accione la recirculación de aire para que no entre aire frío en el vehículo. Desactive la recirculación del aire en cuanto se despeje el parabrisas, a fin de impedir que el parabrisas se empañe.

## Máxima ventilación

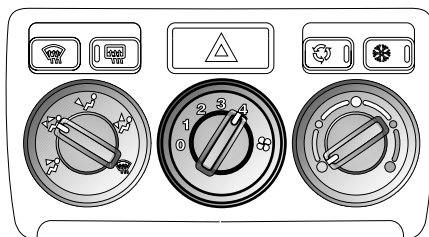

H3321A

Ajuste los mandos de la forma ilustrada, con los aireadores a nivel de cara abiertos.

Ajuste la velocidad del ventilador a su gusto.

# Calefacción y ventilación

## AIREADORES A NIVEL DE CARA

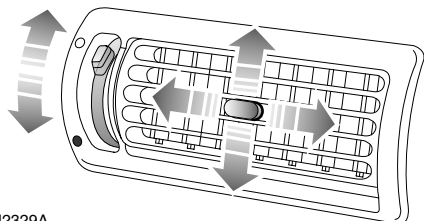

H2329A

Gire la rueda moletada hacia abajo para abrir, o hacia arriba para cerrar los aireadores. Para orientar el flujo de aire, mueva el mando en el centro de las persianas hacia arriba y hacia abajo, o de un lado a otro.

Para aumentar la corriente de aire por los aireadores a nivel de la cara, cierre los aireadores laterales.

Cuando lleve pasajeros en el asiento trasero, dirija los aireadores exteriores hacia los ocupantes de los asientos delanteros, y los aireadores centrales más fuertes hacia los pasajeros del asiento trasero.

En modelos de 3 puertas, cuando conduzca con el techo rígido o la capota plegable desmontados (o plegada en el caso de la capota plegable), abra todos los aireadores y accione el mando de ventilación; esto ayuda a impedir la entrada de gases tóxicos del escape.

**NOTA:** En modelos de 3 y de 5 puertas, se recomienda no conducir con el portón trasero o su luneta abiertas, porque los gases tóxicos de escape serán aspirados al interior del habitáculo (vea 'Introducción de cargas largas', página 121 para que le sirva de guía).

## AIRE ACONDICIONADO\*

El acondicionador de aire proporciona refrigeración adicional, y también reduce la humedad. Esto sirve para desempañar las ventanillas rápidamente en condiciones húmedas y, empleado en combinación con el calefactor, calienta y deshumece el habitáculo.

**NOTA:** En condiciones de mucha humedad, puede notarse un ligero empañamiento del parabrisas al poner en marcha el acondicionador de aire. Este es un fenómeno normal de la mayoría de los sistemas de aire acondicionado de automóviles; no es un defecto del sistema, y desaparecerá después de unos pocos segundos, una vez que funcione el sistema acondicionador de aire.

### Uso del acondicionador de aire

El acondicionador de aire sólo puede emplearse con el motor en marcha y el ventilador en funcionamiento. Para que el sistema acondicionador de aire funcione eficientemente, cierre todas las ventanillas (y el techo solar/Targa); las tomas de aire deben estar libres de hielo, nieve, hojas y otras materias extrañas. NO ponga en funcionamiento el acondicionador de aire estando la capota trasera replegable abierta, ni estando el techo trasero rígido desmontado.

Con el motor en marcha pulse el botón 'A/C' y regule los mandos de distribución del aire, ventilación y temperatura del aire a su gusto.

**NOTA:** El acondicionador de aire funciona automáticamente al ajustarse el mando de distribución de aire a "Todo el aire al parabrisas" o "Aire a los aireadores al nivel de los pies y del parabrisas",

# Calefacción y ventilación

El funcionamiento del sistema acondicionador de aire impone una carga adicional sobre el motor. En condiciones muy calurosas, o cuando el motor funciona muy intensamente (subiendo cuestas largas o marchando en tráfico muy congestionado, por ejemplo), esto podría resultar en temperaturas de motor muy elevadas. Si la aguja se aproxima a la zona ROJA del indicador de temperatura, apague el acondicionador de aire temporalmente hasta que la temperatura del motor se normalice.

**NOTA:** En condiciones extremas, el acondicionador de aire puede apagarse automáticamente para que no se dañe el motor.

**Refrigeración rápida:** con el motor en marcha pulse el Cierre del techo: botón 'A/C', gire el mando de temperatura del aire hasta el segmento AZUL, seleccione recirculación del aire y gire el mando de ventilación a 4. Pare la recirculación del aire y, una vez enfriado el habitáculo, ajuste el ventilador.

**NOTA:** En condiciones muy calurosas conviene ventilar el habitáculo completamente. Abra las ventanillas y techo solar durante algún tiempo, ciérrelos de nuevo y haga funcionar el acondicionador de aire.

## Mantenimiento del acondicionador de aire

El sistema de aire acondicionado está sellado, y el mantenimiento deberá confiarse a un técnico cualificado. Para mantener el sistema en condiciones de funcionamiento óptimas, el propietario debe hacer funcionar el sistema brevemente por lo menos una vez a la semana (aún durante los meses invernales fríos); con el motor a temperatura normal de trabajo, haga funcionar el acondicionador de aire durante por lo menos diez minutos mientras conduce a una velocidad constante.

El agua sobrante producida por el proceso deshumectante es expulsada del sistema a través de tubos de desagüe situados debajo del vehículo. Esto puede dar lugar a la formación de un pequeño charco de agua sobre la calzada mientras el vehículo se encuentra estacionado, y no es motivo de preocupación.

## ASIENTOS DELANTEROS TERMICOS\*

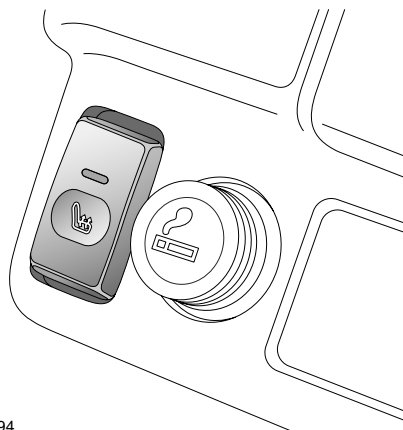

H3494

Con el interruptor de encendido conectado y el motor en marcha, pulse los interruptores para activar los elementos térmicos en el asiento del conductor o del acompañante (se ilumina la luz de aviso en el interruptor). Pulse una vez más para apagarlas.

**NOTA:** los calefactores de asientos se apagan automáticamente 15 segundos después de apagar el encendido.

Los calefactores de asientos se controlan termostáticamente, y funcionan intermitentemente para alcanzar y mantener una temperatura preestablecida entre 26° C y 36° C.

**NOTA:** Los calefactores de asientos consumen mucha corriente de la batería. Por eso, sólo deben activarse cuando el motor está en marcha.

# Equipo interior

## LUCES DE CORTESÍA Y PARA LECTURA DE MAPAS (modelos de 5 puertas)

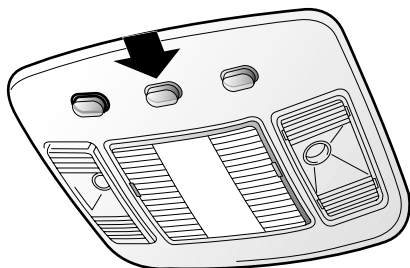

H2352A

Luces delantera de cortesía y para lectura de mapas

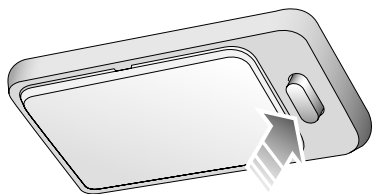

H2593

Luz interior trasera

Pulse el interruptor pertinente para encender (o apagar) las luces manualmente.

Las luces delantera y traseras se encienden automáticamente al desbloquear el vehículo o al abrir una puerta lateral o el portón trasero, y se apagan aproximadamente 15 segundos después de cerrar TODAS las puertas, o al girar el interruptor de arranque.

Si una puerta lateral o el portón trasero permanece abierta durante más de 10 minutos, la función de 'apagado automático' apaga las luces interiores para evitar que se descargue la batería.

**NOTA:** Si se dejan encendidas las luces interiores traseras o de lectura después de haberlas usado manualmente, NO se apagarán automáticamente.

Las luces interiores se apagan al bloquear las puertas del vehículo.

## LUZ DE CORTESÍA (modelos de 3 puertas)

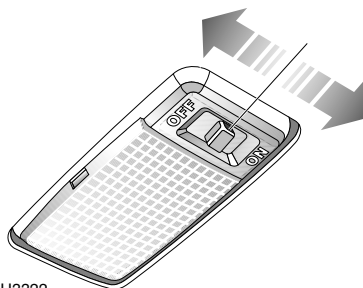

H3322

### Posiciones del interruptor:

- 'Desconexión' (OFF) - Luz permanentemente apagada.
- 'Conexión' (ON) - Luz permanentemente encendida.

Con el interruptor en posición central, la luz interior se enciende automáticamente cada vez que se desbloquean las puertas del vehículo, o al abrirse una puerta lateral o el portón trasero. La luz permanece iluminada 15 segundos después de cerrar las puertas y la puerta de cola, o hasta que se conecte el interruptor de encendido.

Si una puerta lateral o el portón trasero permanece abierta durante más de 10 minutos, la función de 'apagado automático' apaga las luces interiores para evitar que se descargue la batería.

**NOTA:** Si se deja la luz de cortesía encendida después de encenderla manualmente, NO se apaga automáticamente.

Las luces interiores se apagan al bloquear las puertas del vehículo.

## LUZ DEL MALETERO

Se enciende automáticamente al abrirse el portón trasero.

# Equipo interior

## RELOJ

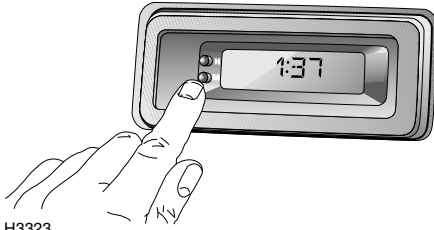

H3323

La pantalla del reloj digital se enciende al conectar el interruptor de encendido, y reduce su luminosidad de noche, al encenderse las luces de posición.

Para poner en hora el reloj, pulse los botones de horas ('H') y de minutos ('M'). Si pulsa ambos botones juntos, la pantalla cambia entre las visualizaciones de 24 y 12 horas.

**NOTA:** Si se ha desconectado la batería, habrá que poner el reloj en hora.

## GUANTERA

### AVISO

**NO conduzca con la guantera abierta. La guantera abierta podría lesionar al acompañante en caso de choque.**

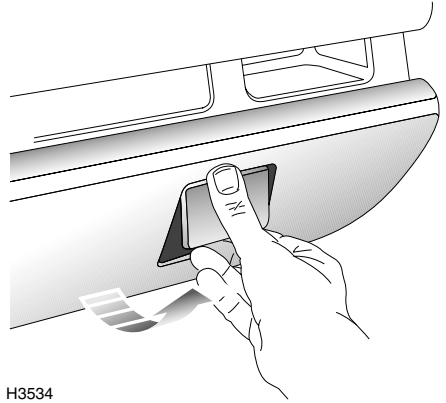

H3534

Para abrir la guantera, levante la manilla - los dos huecos en la tapa de la guantera sirven para sostener vasos cuando el vehículo está parado.

El compartimento izquierdo de la guantera sirve para guardar cajas de CD.

### Luz de guantera

Se enciende automáticamente cuando las luces exteriores están encendidas y se abre la guantera del acompañante.

# Equipo interior

## COFRE DEL CONDUCTOR

### AVISO

**NO conduzca con el cofre abierto. La tapa del cofre podría causar lesiones graves en caso de choque.**

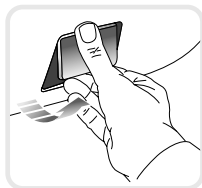
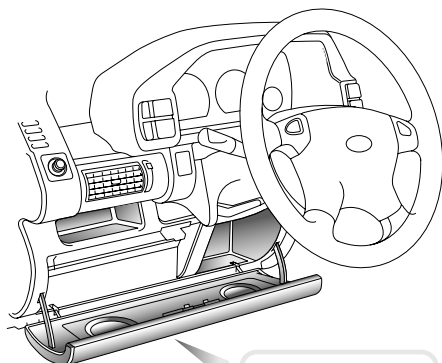

H3365

Levante la manilla para abrir el cofre del conductor; las dos cavidades en la tapa sirven para sostener vasos cuando el vehículo está parado.

El compartimento derecho del cofre sirve para guardar estuches de cassettes y de CD.

## ALOJAMIENTO DE BEBIDAS

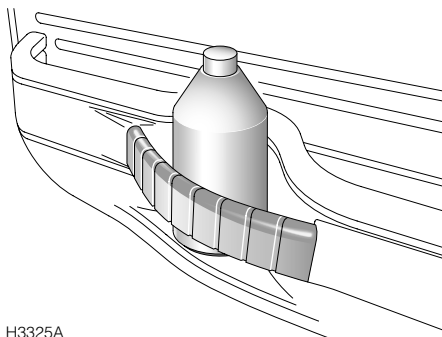

H3325A

La correa ajustable montada en el panel de la puerta delantera de modelos de 5 puertas sirve para sujetar firmemente envases de bebidas durante la marcha.

**NOTA:** La correa no es capaz de sujetar envases de bebidas mayores de 0,5 litros de capacidad.

### AVISO

**No use la correa para sujetar bebidas calientes.**

# Equipo interior

## PORTAVASOS\*

### AVISO

**No lleve recipientes de bebidas abiertos mientras el vehículo está en marcha; el derrame de una bebida caliente puede causar lesiones corporales. El derrame de bebidas también puede dañar la tapicería, la moqueta y los componentes eléctricos.**

**Uselo sólo para vasos de material blando. No lleve vasos hechos de vidrio, loza o plástico rígido, porque pueden causar lesiones en caso de accidente o maniobras de emergencia.**

### Portavasos delanteros

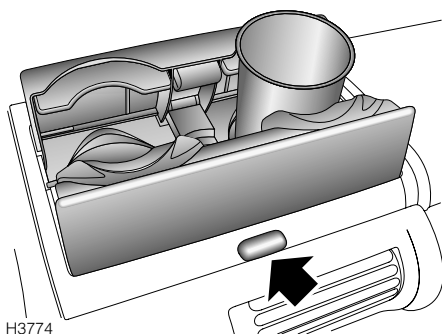

H3774

Para abrir el portavasos, pulse el botón (señalado por una flecha). Para cerrarlo presione cualquiera de las trampillas hacia abajo. Las esterillas de goma dentro del portavasos pueden sacarse para limpiarlas.

### Portavasos traseros

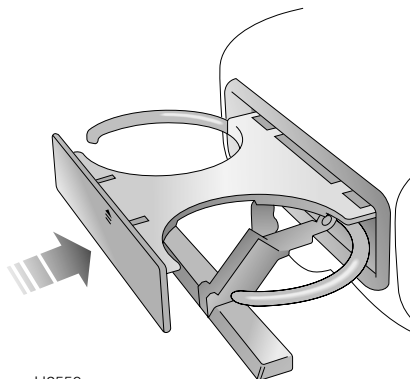

H2550

Con el reposabrazos central abajo, empuje la parte delantera del portavasos para abrirlo. Los brazos de retención son ajustables para alojar vasos de diversos tamaños. Para cerrar el portavasos, presione su parte delantera de nuevo.



# Equipo interior

## PARASOL

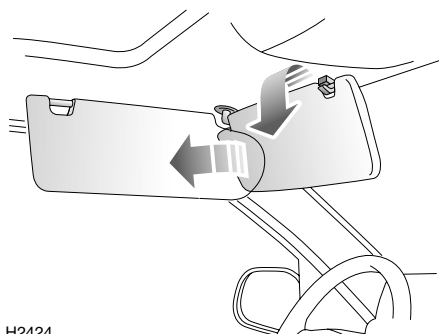

H2424

Para proteger sus ojos contra el sol, baje el parasol del techo; el parasol sirve para tapar la parte superior del parabrisas o de la ventanilla lateral, según el caso.

**NOTA:** En algunos modelos, los parasoles incorporan en su parte inferior un espejo de cortesía.

## BOLSILLO PARA GAFAS DE SOL (modelos de 3 puertas)

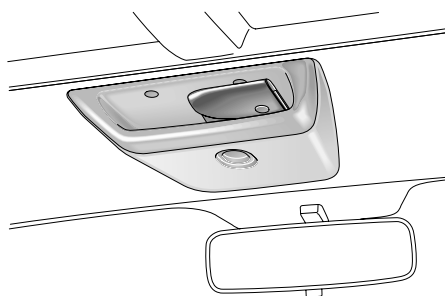

H3326

En modelos de 3 puertas hay un bolsillo estudiado como lugar conveniente para guardar gafas de sol.

**NOTA:** Mantenga las gafas de sol en un estuche blando para que no se rayen.

### AVISO

**No guarde objetos sueltos (cassettes, monedas, etc.) en el bolsillo para gafas de sol; podrían convertirse en proyectiles peligrosos en caso de frenadas bruscas o de choque.**

# Equipo interior

## CENICERO

### AVISO

**NO eche en el cenicero papeles ni otros materiales combustibles.**

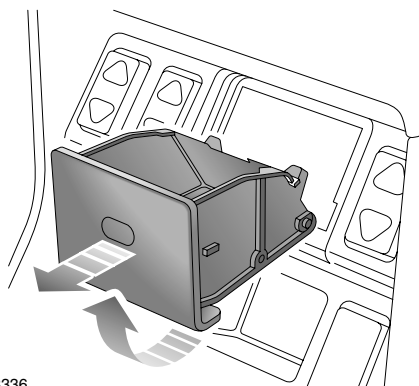

H3336

*Se ilustra el cenicero delantero*

Empuje para acceder al cenicero delantero o trasero. Desmontaje para vaciar; con el cenicero abierto, bascúlelo cuidadosamente hacia arriba y extráigalo de la abertura.

Para montar el cenicero, introduzca la bandeja parcialmente en la abertura, entonces bascule el cenicero hacia abajo y empújelo para cerrarlo.

## ENCENDEDOR\*

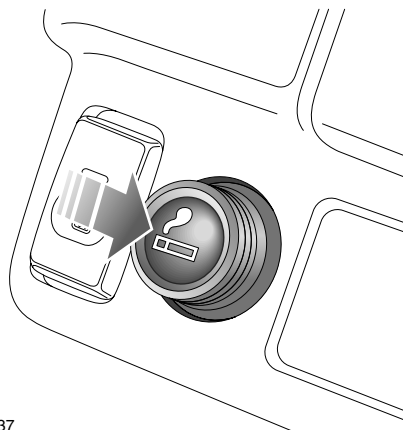

H3337

Con el interruptor de encendido conectado, presione el encendedor hacia adentro para calentarlo. Cuando haya alcanzado la temperatura correcta, saltará hacia afuera un poco y podrá retirarse para su empleo.

- Sostenga el encendedor SOLO por el pomo.
- NO conecte accesorios al enchufe del encendedor, a no ser que hayan sido aprobados por Land Rover.

# Equipo interior

---

## ENCHUFE ELECTRICO AUXILIAR

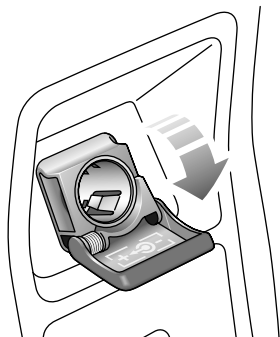

H3327

En la consola central se monta un enchufe eléctrico auxiliar, por encima del cenicero trasero. El mismo sirve para alimentar los accesorios homologados por Land Rover, los cuales consumen como máximo 180 vatios.

Haga funcionar siempre el motor cuando use accesorios eléctricos por largo tiempo, pues de lo contrario podría descargar la batería.

### **AVISO**

***No conecte NUNCA accesorios no homologados al enchufe eléctrico; podrían resultar dañados los sistemas eléctricos del vehículo.***

---

# Cubierta del espacio de carga

## CUBIERTA DEL ESPACIO DE CARGA

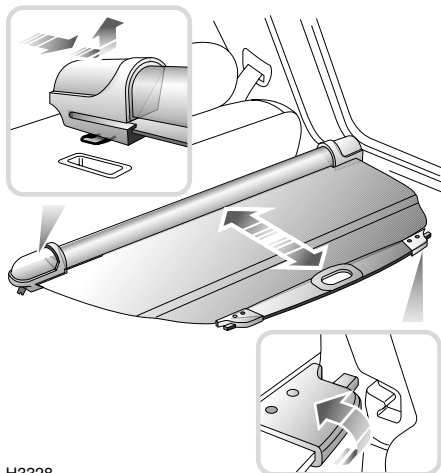

H3328

En modelos de 5 puertas el espacio de carga trasero puede cubrirse con una cortinilla enrollable accionada por resorte, que cuando no se necesita puede retraerse desprendiéndola de los ganchos en la parte trasera del vehículo (vea el recuadro inferior).

Para desmontar la cubierta del espacio de carga:

1. Deslice la cubierta retraída firmemente hacia la derecha.
2. Levante el extremo izquierdo de la cubierta.
3. Maniobre la cubierta cuidadosamente para sacarla de la parte trasera del vehículo.

Para montar la cubierta del espacio de carga, cumpla el procedimiento de desmontaje a la inversa.

**NOTA:** El desmontaje de la cubierta del espacio de carga puede facilitarse, plegando el respaldo del asiento trasero hacia adelante.

## AVISO

**NO lleve artículos sueltos encima de la cubierta del espacio de carga podrían reducir la visibilidad o convertirse en peligrosos proyectiles en caso de frenado brusco o de colisión.**

**Todos los equipos, equipajes o herramientas que se lleven en el espacio de carga deben sujetarse para reducir el riesgo de daño al conductor y a los pasajeros en caso de accidente o de una maniobra de emergencia.**

**NO deje suelta la cubierta del espacio de carga en el vehículo.**

# Teléfonos para coches

---

## TELEFONOS PARA COCHES

### AVISO

***No use un teléfono con antena propia en el habitáculo.***

---

Su vehículo equipa una serie de sistemas electrónicos proyectados para proporcionarle la máxima comodidad, seguridad y economía. Dichos sistemas pueden ser afectados por el uso de equipos móviles de comunicación, instalados en el interior del vehículo. No obstante, el uso de una antena exterior reducirá en gran medida la posibilidad de que esto pueda suceder.

Para su seguridad, observe siempre las siguientes precauciones antes de montar o de usar un teléfono de coche, o cualquier equipo móvil de comunicaciones.

- Use sólo un kit de instalación con antena montada por fuera del vehículo.
- Asegúrese de que el montaje sea realizado por un instalador competente.
- No use teléfonos móviles con antena propia en el habitáculo; el campo electromagnético radiado por el teléfono podría interferir con los sistemas eléctricos del vehículo.

### Para su seguridad

### AVISO

***El uso de cualquier equipo de mano mientras se conduce, puede ser peligroso. Pare siempre el vehículo antes de hacer una llamada, y asegúrese de que el teléfono está apagado mientras conduce.***

---

# Equipo de sonido

## AUTORRADIO

**NOTA:** Las instrucciones de empleo completas de cualquier equipo de sonido montado de serie en su vehículo, aparecen en el manual del "Equipo de Sonido" que forma parte de la documentación del vehículo.

### Cambiador automático de CD\*

El cambiador automático de CD está situado debajo del asiento del acompañante. Todas las instrucciones de manejo aparecen en el manual 'Equipo de sonido' en la documentación del vehículo.

## ANTENA DE LA RADIO

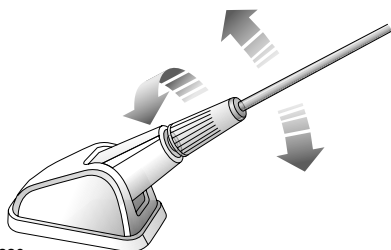

H2330

Su vehículo equipa una antena de varilla separable, montada en el techo.

**NOTA:** Desenrosque y quite SIEMPRE la antena antes de entrar en una estación de lavado automático.

### Altura de la antena

Compruebe siempre la altura libre del que dispone y, si es necesario, ajuste el ángulo de la antena (vea la ilustración) antes de entrar o salir de un garaje o aparcamiento cuya altura libre sea insuficiente.

## MANDOS A DISTANCIA DE AUDIO\*

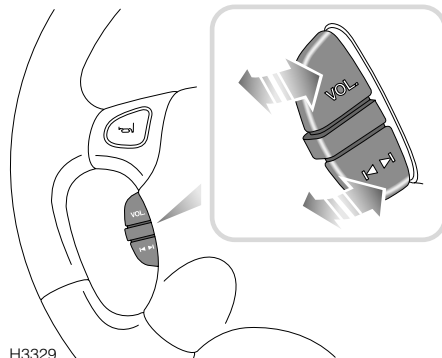

H3329

### Mando de volumen

Levante o pulse para aumentar o reducir el volumen.

### Mando de selección de modos

Pulse para seleccionar la reproducción de cassettes o discos compactos, o para volver al modo de sintonización de la radio. El modo cambia sólo si se ha introducido un cassette o un disco compacto.

### Control de búsqueda

Levante o pulse para cambiar a la estación de radio siguiente o anterior en la banda de frecuencias seleccionada.

Durante la reproducción de un CD, levante el mando para avanzar a la canción siguiente, o pulse para volver al comienzo de la canción actual. Accione el mando repetidamente para saltar varias canciones a la vez, avanzando o retrocediendo.



# Conducción y manejo

---

## **Puesta en marcha y conducción**

|  |    |
|--|----|
| CERRADURA DE LA COLUMNA DE DIRECCION . . . . . | 73 |
| INTERRUPTOR DE ARRANQUE . . . . .              | 73 |
| ARRANQUE: Modelos de gasolina . . . . .        | 74 |
| ARRANQUE: Modelos diesel . . . . .             | 75 |
| CONDUCCION . . . . .                           | 76 |
| AHORRO DE COMBUSTIBLE . . . . .                | 77 |
| SISTEMA DE CONTROL DE EMISIONES . . . . .      | 78 |

## **Sistema de combustible**

|  |    |
|--|----|
| TIPO DE COMBUSTIBLE . . . . .                  | 79 |
| SEGURIDAD EN LA ESTACION DE SERVICIO . . . . . | 80 |
| TUBO DE LLENADO DE COMBUSTIBLE. . . . .        | 80 |
| REPOSTAJE . . . . .                            | 80 |
| DEPOSITO DE COMBUSTIBLE VACIO . . . . .        | 81 |
| INTERRUPTOR DE CORTE DE COMBUSTIBLE . . . . .  | 82 |

## **Convertidor catalítico**

|                                  |    |
|----------------------------------|----|
| CONVERTIDOR CATALITICO . . . . . | 83 |
|----------------------------------|----|

## **Caja de cambios manual**

|                              |    |
|------------------------------|----|
| PALANCA DE CAMBIOS . . . . . | 85 |
|------------------------------|----|

## **Caja de cambios automática**

|   |    |
|---|----|
| TRANSMISION AUTOMATICA STEPTRONIC . . . . .     | 86 |
| PALANCA DEL SELECTOR DE VELOCIDADES . . . . .   | 86 |
| USO DE UNA CAJA DE CAMBIOS AUTOMATICA . . . . . | 88 |
| MODOS SELECCIONADOS AUTOMATICAMENTE . . . . .   | 90 |

## **Control de descenso de pendientes**

|   |    |
|---|----|
| CONTROL DE DESCENSO DE PENDIENTES . . . . . | 91 |
|---|----|

## **Programador de velocidad**

|                                    |    |
|------------------------------------|----|
| PROGRAMADOR DE VELOCIDAD . . . . . | 94 |
|------------------------------------|----|





## **Frenos**

|                          |    |
|--------------------------|----|
| FRENO DE PIE .....       | 96 |
| FRENO DE MANO .....      | 97 |
| FRENOS ANTIBLOQUEO ..... | 97 |

## **Control de tracción**

|                                       |     |
|---------------------------------------|-----|
| CONTROL ELECTRONICO DE TRACCION ..... | 100 |
|---------------------------------------|-----|

## **Capota trasera replegable**

|   |     |
|---|-----|
| PLEGADO Y DESPLEGADO DE LA CAPOTA<br>REPLEGABLE .....         | 101 |
| DESMONTAJE Y MONTAJE DE LA CAPOTA TRASERA<br>REPLEGABLE ..... | 109 |

## **Techo rígido**

|  |     |
|--|-----|
| DESMONTAJE Y MONTAJE DEL TECHO TRASERO<br>RIGIDO ..... | 114 |
|--|-----|

## **Barras transversales de techo**

|   |     |
|---|-----|
| DESMONTAJE Y MONTAJE DE LAS BARRAS DEL<br>TECHO ..... | 117 |
|---|-----|

## **Capacidad de carga**

|  |     |
|--|-----|
| PORTAOBJETOS LATERALES DEL ESPACIO DE<br>CARGA ..... | 120 |
| PUNTOS PARA ANCLAR EL EQUIPAJE .....                 | 120 |
| COFRE BLOQUEABLE .....                               | 120 |
| PLEGADO DE LOS ASIENTOS TRASEROS .....               | 121 |
| PESOS DEL VEHICULO .....                             | 123 |
| BACA DE TECHO .....                                  | 123 |

## **Remolque**

|                               |     |
|-------------------------------|-----|
| GANCHOS DE REMOLQUE .....     | 125 |
| Arrastre de un remolque ..... | 125 |

# Puesta en marcha y conducción

## CERRADURA DE LA COLUMNA DE DIRECCION

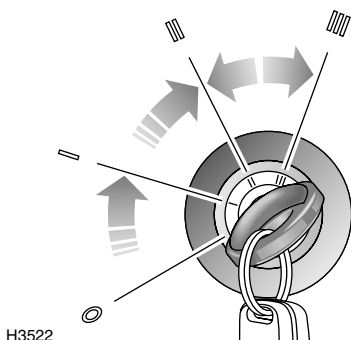

### Para desbloquear la columna de dirección

Introduzca la llave de contacto A FONDO, y gírela a la posición 'I'. Tal vez sea necesario mover el volante de dirección ligeramente mientras gira el interruptor, a fin de desacoplar la cerradura de dirección.

### Para bloquear la columna de dirección

Gire la llave a la posición '0', y extráigala del interruptor de arranque. Gire el volante de dirección ligeramente hasta enganchar la cerradura.

## AVISO

**Cuando la dirección está bloqueada, es imposible maniobrar el vehículo. NO saque la llave de contacto ni la gire a la posición '0' mientras el vehículo esté en marcha.**

## INTERRUPTOR DE ARRANQUE

El interruptor de arranque está situado a la derecha de la columna de dirección, y usa la siguiente secuencia de posiciones de la llave para accionar el bloqueo de la dirección, los circuitos eléctricos y el motor de arranque:

### Posición '0'

- Dirección bloqueada (si se saca la llave).
- Pueden funcionar la mayoría de los circuitos de alumbrado, incluso: luces de posición, faros, luces de emergencia.

### Posición 'I'

- Dirección desbloqueada.
- Pueden funcionar el reloj, autorradio y encendedor.

### Posición 'II'

- Pueden funcionar todos los instrumentos, luces de aviso y circuitos eléctricos.

### Posición 'III'

- Funciona el motor de arranque.

Suelte la llave inmediatamente después de haber arrancado el motor (la llave volverá automáticamente a la posición 'II'). Tenga en cuenta que durante el arranque del motor se interrumpen las funciones eléctricas de la posición 'I'.

**NOTA:** En los modelos con cambio automático, se debe seleccionar 'P' o 'N' antes de que pueda arrancar el motor.

**NOTA:** Inmediatamente después de poner el motor en marcha se escucha un breve 'zumbido' de tono bajo; esto es producido por el cebado del sistema de ABS, y no es motivo de preocupación.

# Puesta en marcha y conducción

## ARRANQUE: Modelos de gasolina

### AVISO

***Nunca arranque, ni deje el motor funcionando, en un edificio sin ventilación; los gases del escape son tóxicos y contienen monóxido de carbono, que puede causar inconsciencia e incluso la muerte.***

Antes de arrancar el motor e iniciar la marcha, es IMPRESCINDIBLE que esté familiarizado con las precauciones indicadas en 'CONVERTIDOR CATALITICO', pagina 83.

En especial, tenga presente que si el vehículo no arranca, el uso continuado del motor de arranque puede dar lugar a que el combustible sin quemar averíe el convertidor catalítico.

1. Asegúrese de que el freno de mano está puesto, y que la palanca de cambios está en punto muerto ('P' o 'N' en el caso de la transmisión automática).
2. Apague todos los equipos eléctricos innecesarios (incluido el acondicionador de aire).
3. Gire la llave de contacto a la posición 'III' para accionar el motor de arranque, y SUELTE LA LLAVE al arrancar el motor.

NO pise el pedal acelerador durante el arranque, y NO accione el motor de arranque más de 15 segundos. Si el motor no arranca, quite el contacto y espere 10 segundos, por lo menos, antes de intentar de nuevo.

**NOTA:** *El uso repetido del motor de arranque no sólo descarga la batería, sino que también puede dañar el motor de arranque y el convertidor catalítico.*

**NOTA:** *Las luces de aviso de carga de la batería, presión del aceite y avería del motor se deberán apagar en cuanto el motor esté en marcha.*

En tiempo frío o cuando la batería tiene poca carga, pise el pedal de embrague mientras pone en marcha el motor y no lo suelte hasta que el motor haya arrancado. Esto reduce el consumo de corriente de la batería.

### Qué hacer si el motor no arranca, o si arranca pero se para:

- Pise el pedal acelerador hasta el punto medio de su carrera, mientras acciona el motor de arranque. NO accione el motor de arranque más de 15 segundos, y suelte el acelerador en cuanto arranque el motor.
- Si el motor no arranca, accione el motor de arranque de nuevo, esta vez con el pedal acelerador pisado A FONDO para eliminar el exceso de combustible en el motor. Evite accionar el motor de arranque más de 15 segundos, y suelte el pedal acelerador en cuanto arranque el motor.
- NO bombee el pedal acelerador durante el arranque.

**NOTA:** *Siga siempre el procedimiento anterior para poner el motor en marcha en tiempo frío a gran altura (sobre 2.400 m).*

### Climas fríos

En tiempo muy frío, la luz de aviso de presión del aceite puede tardar varios segundos en apagarse. Análogamente, aumentará también el tiempo de arranque del motor; a - 30° C puede ser necesario hacer funcionar el motor de arranque continuamente hasta 30 segundos para poner en marcha el motor. Por eso, asegúrese de que estén apagados todos los equipos eléctricos no esenciales.

### Calefactores del bloque de cilindros

Sólo se deberán usar calefactores para bloques de cilindros con límite máximo de 400 W. Los calefactores para bloques de cilindros que excedan dicha salida pueden dañar los componentes de control de emisiones.

# Puesta en marcha y conducción

## Vehículos con caja de cambios automática

Una vez en marcha el motor, cerciórese de que estén firmemente aplicados los frenos tanto de mano como de pedal, y no pise el pedal acelerador mientras mueve la palanca del selector de velocidades de 'N' o 'P' a una posición de marcha, de lo contrario el vehículo podrá moverse en cuanto se ponga la palanca selectora en una de las posiciones de marcha (1, 2, D o R). Esto reviste especial importancia cuando el motor está frío, porque funcionará al ralentí a una velocidad superior a la normal.

**NOTA:** La palanca del selector no puede moverse desde la posición 'P' a una posición de marcha adelante, sin pisar el pedal de freno.

## ARRANQUE: Modelos diesel

### AVISO

**Nunca arranque, ni deje el motor funcionando, en un edificio sin ventilación; los gases del escape son tóxicos y contienen monóxido de carbono, que puede causar inconsciencia e incluso la muerte.**

Antes de arrancar el motor e iniciar la marcha, es IMPRESCINDIBLE que esté familiarizado con las precauciones indicadas en 'CONVERTIDOR CATALITICO', página 83.

En especial, tenga presente que si el vehículo no arranca, el uso continuado del motor de arranque puede dar lugar a que el combustible sin quemar averíe el convertidor catalítico.

1. Asegúrese de que el freno de mano está puesto, y que la palanca de cambios está en punto muerto ('P' o 'N' en el caso de la transmisión automática).
2. Apague todos los equipos eléctricos innecesarios (incluido el acondicionador de aire).

3. Introduzca la llave de contacto, y gírela a la posición 'II'. Espere hasta que se apague la luz de aviso de las bujías de incandescencia.

**NOTA:** El tiempo de espera varía de acuerdo con la temperatura del refrigerante motor (cuando el motor está caliente, la luz de aviso de bujías de incandescencia se apaga casi inmediatamente).

4. Gire la llave a la posición 'III' para accionar el motor de arranque. NO pise el pedal acelerador durante el arranque. SUELTE LA LLAVE inmediatamente después de haber arrancado el motor.

Si el motor se cala o no arranca, es IMPRESCINDIBLE que devuelva la llave de contacto a la posición 'O' antes de intentar de nuevo el arranque; el motor no arranca si se gira el interruptor de encendido desde la posición 'II'.

En climas templados, NO accione el motor de arranque más de 10 segundos. Si el motor no arranca, quite el contacto y espere 10 segundos antes de volverlo a intentar.

**NOTA:** El uso repetido del motor de arranque no sólo descarga la batería, sino que también puede dañar el motor de arranque.

**NOTA:** Las luces de aviso de carga de la batería y de presión del aceite se deberán apagar en cuanto el motor esté en marcha.

En tiempo frío o cuando la batería tiene poca carga, pise el pedal de embrague mientras pone en marcha el motor y no lo suelte hasta que el motor haya arrancado. Esto reduce el consumo de corriente de la batería.

# Puesta en marcha y conducción

---

## Precauciones

- **No haga funcionar el motor diesel sobre la velocidad de ralentí rápido mientras esté encendida la luz de aviso de presión del aceite. Esto asegura que los cojinetes del motor y del turbo estén bien lubricados, antes de funcionar a velocidad de trabajo.**
- **Asimismo, deje SIEMPRE que el motor ralentice durante 10 segundos, antes de pararlo.**

## Climas fríos

En tiempo muy frío, la luz de aviso de presión del aceite puede tardar varios segundos en apagarse. Análogamente, aumentará también el tiempo de arranque del motor; a - 30° C puede ser necesario hacer funcionar el motor de arranque continuamente hasta 30 segundos para poner en marcha el motor. Por eso, asegúrese de que estén apagados todos los equipos eléctricos no esenciales.

## Calefactores del bloque de cilindros

Sólo se deberán usar calefactores para bloques de cilindros con límite máximo de 400 W. Los calefactores para bloques de cilindros que excedan dicha salida pueden dañar los componentes de control de emisiones.

## Vehículos con caja de cambios automática

Una vez en marcha el motor, cerciórese de que estén firmemente aplicados los frenos tanto de mano como de pedal, y no pise el pedal acelerador mientras mueve la palanca del selector de velocidades de 'N' o 'P' a una posición de marcha, de lo contrario el vehículo podrá moverse en cuanto se ponga la palanca selectora en una de las posiciones de marcha (1, 2, 4, D o R). Esto reviste especial importancia cuando el motor está frío, porque funcionará al ralentí a una velocidad superior a la normal.

**NOTA:** La palanca del selector no puede moverse desde la posición 'P' a una posición de marcha adelante, sin pisar el pedal de freno.

## CONDUCCION

### Instrumentos y luces de aviso

Antes de conducir es muy importante que entienda completamente la función que cumplen los instrumentos y las luces de aviso.

**NOTA:** Las luces de aviso rojas tienen especial importancia; su iluminación indica una avería relacionada con la seguridad, o una avería mecánica posiblemente grave. Si se enciende una luz roja, pare el vehículo y obtenga ayuda especializada antes de continuar.

### Calentamiento

NO caliente el motor dejándolo funcionar al ralentí.

Para ahorrar combustible, conviene conducir el vehículo inmediatamente después del arranque, teniendo en cuenta que el motor puede dañarse si se acelera bruscamente o se fuerza antes de haber alcanzado la temperatura normal de funcionamiento.

### Estacionamiento

Cuando pare el vehículo, aplique SIEMPRE el freno de mano y seleccione punto muerto ('P' en vehículos con transmisión automática), antes de soltar el pedal de freno y parar el motor.

## AVISO

**Los ventiladores de refrigeración pueden continuar funcionando después de haberse parado el motor. Cuando el motor está caliente, los ventiladores de refrigeración pueden también EMPEZAR a funcionar después de pararse el motor, y seguir haciéndolo durante 8 minutos. Manténgase alejado de todos los ventiladores mientras trabaja en el compartimento moto**

---

# Puesta en marcha y conducción

---

## Rodaje

Un rodaje correcto afectará directamente la fiabilidad y buen funcionamiento de su vehículo durante toda la vida útil del mismo.

Sobre todo el motor, caja de cambios, frenos y neumáticos necesitan tiempo para 'asentarse' y ajustarse a las exigencias de la conducción diaria. Durante los primeros 1000 kilómetros es esencial que conduzca teniendo en cuenta el proceso de rodaje, y deberá seguir los siguientes consejos:

- LIMITE la velocidad máxima a 110 km/h o 3.000 rpm. Al principio conviene conducir acelerando poco, y aumentar las revoluciones del motor lentamente una vez que se haya terminado el recorrido indicado para el rodaje.
- NO use el motor a plenos gases, ni deje que trabaje forzado en ninguna de las velocidades.
- EVITE los acelerones y frenazos, excepto en situaciones de emergencia.

Una vez cubierta la distancia de rodaje, podrá aumentar gradualmente las velocidades del motor.

## AHORRO DE COMBUSTIBLE

El ahorro de combustible es influenciado por dos importantes factores:

- El mantenimiento de su vehículo.
- La conducción de su vehículo.

Para conseguir el consumo de combustible más económico, es fundamental que el motor se mantenga correctamente siguiendo las recomendaciones del fabricante.

Los detalles tales como el estado del elemento del filtro de aire, las presiones de inflado de los neumáticos y la alineación de las ruedas pueden afectar significativamente el consumo del combustible. Pero el factor más importante es la forma en que usted conduce. Los siguientes consejos le ayudarán a sacar más provecho de la conducción:

- Evite los viajes cortos con muchos arranques y paradas.
- Evite arrancar rápidamente, acelere suavemente desde parado.
- No conduzca más tiempo del necesario con las marchas cortas.
- Decelere suavemente y evite frenar brusca o intensivamente.
- Anticipe obstrucciones y modere su velocidad en consecuencia.
- Cuando esté parado en tráfico, seleccione punto muerto para reducir el consumo del combustible y mejorar el rendimiento del acondicionador de aire.

# Puesta en marcha y conducción

---

## SISTEMA DE CONTROL DE EMISIONES

### AVISO

*Los humos de escape contienen sustancias tóxicas que pueden causar pérdida del conocimiento e incluso la muerte.*

- ***NO respire los gases del escape.***
- ***NO ponga en marcha el motor, ni lo deje funcionando en un recinto cerrado sin ventilación; no conduzca con el portón trasero abierto.***
- ***NO modifique el diseño original del sistema de escape.***
- ***Repáre SIEMPRE las fugas del sistema de escape inmediatamente.***
- ***Si cree que están entrando en el vehículo humos de escape, investigue la causa y corríjala inmediatamente.***

Los vehículos Land Rover están equipados con el sistema de control de emisiones y evaporación necesario para satisfacer los requisitos legales de diversos países.

En muchos países es ilegal que el propietario de un vehículo modifique o manipule el sistema de control de emisiones, o que autorice la sustitución o modificación de dicho equipo. En tales casos, tanto el propietario como el taller podrían verse sancionados por la ley.

Es importante recordar que todos los concesionarios Land Rover están debidamente equipados para efectuar las reparaciones y el mantenimiento del sistema de control de emisiones de su Freelander.

# Sistema de combustible

---

## TIPO DE COMBUSTIBLE

### Modelos de gasolina

---

#### Especificación del combustible:

95 octanos SIN PLOMO conforme a EN228

---

El octanaje y tipo de la gasolina (con o sin plomo) disponible en estaciones de servicio, varía en distintas partes del mundo.

Por ejemplo, el combustible de 95 octanos se vende en la mayoría de los países europeos, pero en ciertas partes del mundo sólo se venden combustibles con plomo o de bajo octanaje.

Durante la fabricación, los motores se regulan de acuerdo con los combustibles que más comúnmente se venden en el mercado a que está destinado el vehículo. No obstante, si el vehículo fuera exportado posteriormente a otro país, o usado para viajar entre distintos territorios, el propietario debe tener en cuenta que el combustible en venta tal vez no sea compatible con las especificaciones del motor. Si tiene alguna duda, consulte a un distribuidor.

EN CASO DE EMERGENCIA (y sólo si no hubiera disponible el combustible correcto), es admisible el uso de combustible de octanaje inferior durante períodos muy breves de marcha moderada o muy lenta, siempre que no provoque el 'picado' del motor.

**NOTA:** Una ligera detonación que ocurre de vez en cuando al acelerar o subir una cuesta, no es motivo de preocupación.

### AVISO

**En los vehículos que equipan convertidor catalítico, éste se dañará gravemente si se usa gasolina CON PLOMO!**

---

## Modelos diesel

---

#### Especificación del combustible:

Use combustible diesel o gasóleo para automóviles (AGO), conforme con EN 590.

---

### AVISO

**SOLO use combustible diesel. NO use otros combustibles (queroseno, gasolina o alcohol, por ejemplo), porque dañarán los componentes del motor.**

---

**NOTA:** En modelos diesel, se imprime la palabra 'Diesel' en el indicador de combustible.

La calidad del gasóleo (Derv) puede variar de un país a otro, y sólo debe usarse combustible limpio de buena calidad. Es importante que el contenido de azufre del gasóleo no exceda 0,3%. Todo el gasóleo vendido en Europa debe satisfacer dicho límite, pero en otras partes del mundo deberá preguntarle a su proveedor.

Asegúrese de que el cartucho del filtro de combustible se cambie a los intervalos de servicio recomendados.

**NOTA:** Si el motor rinde menos debido al uso de un combustible de baja calidad, consulte a su concesionario.

### AVISO

**Si llenara el depósito accidentalmente con gasolina, es IMPRESCINDIBLE que contacte con su concesionario ANTES de poner el motor en marcha; NO conduzca el vehículo, ¡porque dañará el motor gravemente!**

---



# Sistema de combustible

## SEGURIDAD EN LA ESTACION DE SERVICIO

### AVISO

**Los vapores de gasolina son sumamente inflamables y, en espacios cerrados son también extremadamente explosivos.**

Tome siempre precauciones sensatas al repostar:

- Pare el motor.
- No fume ni use nada que produzca llama o luz al descubierto.
- Evite derramar el combustible.
- No llene el depósito en exceso.

## TUBO DE LLENADO DE COMBUSTIBLE

### AVISO

**¡Use sólo el combustible recomendado! El uso de gasolina de tipo incorrecto daña gravemente el convertidor catalítico.**

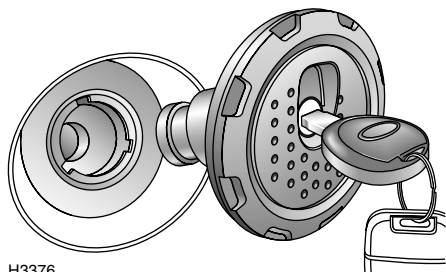

H3376

El tubo de llenado está situado en la aleta trasera derecha. Introduzca la llave en la cerradura, gírela a izquierdas y, antes de quitar el tapón, deje que escape la presión interior del depósito.

**NOTA:** La llave no puede extraerse del tapón de llenado mientras no esté correctamente montado en el tubo de llenado.

## REPOSTAJE

### AVISO

**NO intente continuar llenando el depósito hasta su capacidad máxima. Si va a estacionar el vehículo en una cuesta, al sol o a una temperatura ambiente elevada, el combustible se podría dilatar y fugar.**

Los surtidores de las estaciones de servicio están provistas de un sensor, que corta automáticamente el paso del combustible para evitar derrames. Llene el depósito **DESPACIO** hasta que la pistola cierre automáticamente el paso del combustible. **NO** intente continuar llenando el depósito, porque la expansión del combustible puede ocasionar derrames.

### Modelos de gasolina

En vehículos diseñados para consumir combustible **SIN PLOMO**, el tubo de llenado de combustible **SOLO** admite pistolas con boquilla de diámetro reducido, del tipo que se halla en los surtidores de gasolina sin plomo. El tubo de llenado contiene una trampilla; antes de empezar a repostar, introduzca la pistola hasta abrir la trampilla por completo. En los vehículos proyectados para mercados en que sólo se vende combustible con plomo, el tubo de llenado de combustible será de tamaño suficiente para admitir pistolas de combustible **CON PLOMO**.

### Modelos diesel

El caudal máximo de los surtidores de combustible diesel de las estaciones de servicio es de 45 litros por minuto. Si se utilizan surtidores diesel para vehículos comerciales con una mayor velocidad de llenado, puede producirse un corte prematuro del suministro y el derrame del combustible.

# Sistema de combustible

## Dificultades de llenado

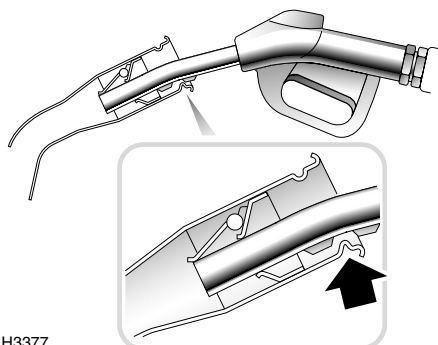

H3377

El régimen de alimentación de combustible a los surtidores puede variar significativamente de una a otra estación de servicio. Esto, asociado al hecho de que los surtidores modernos tienen un sensor que interrumpe automáticamente la descarga en cuanto detecta turbulencia en la parte alta del tubo de llenado del vehículo, podría dar como resultado problemas ocasionales de llenado.

Si los usuarios experimentan dificultades, pueden ser útiles los siguientes consejos:

- Inserte la pistola de llenado a fondo y, a continuación, sáquela hasta la primera muesca en la parte inferior de la boquilla.
- Sostenga la pistola de llenado con el gatillo directamente bajo la boquilla. No es probable que facilite el proceso de llenado torciendo la pistola a uno u otro lado.
- Llene el depósito lentamente; NO apriete el gatillo hasta el tope.

## DEPOSITO DE COMBUSTIBLE VACIO

No permita NUNCA que el vehículo se quede sin combustible; el petardeo consecuente puede destruir el convertidor catalítico.

### Modelos de gasolina

En caso de que se quede totalmente vacío el depósito de combustible, póngase en contacto con el concesionario Land Rover antes de poner en marcha el motor.

### Modelos diesel

El sistema de combustible se cebará automáticamente, y el motor podrá arrancar.

# Sistema de combustible

---

## INTERRUPTOR DE CORTE DE COMBUSTIBLE

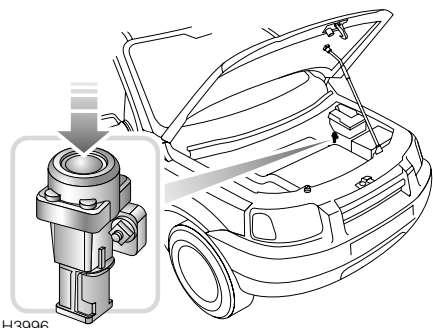

El interruptor de corte de combustible es un dispositivo de seguridad, que interrumpe automáticamente el suministro de combustible al motor en caso de colisión o impacto brusco.

El interruptor está situado en la parte izquierda del compartimento motor, debajo y detrás de la caja de fusibles del compartimento motor. Si el interruptor está desconectado, hay que conectarlo pulsando el capuchón de goma (señalado por una flecha en la ilustración) para que pueda arrancar el motor.

Vea también '*INTERRUPTOR DE CORTE DEL BLOQUEO DE PUERTAS*', página 17.

### AVISO

***Antes de conectar el interruptor de corte de combustible, ¡acostúmbrese a examinar SIEMPRE en busca de fugas!***

---

# Convertidor catalítico

## CONVERTIDOR CATALITICO

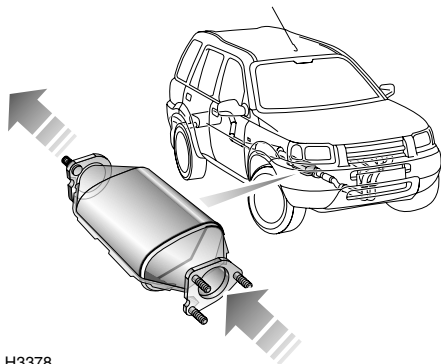

H3378

El sistema de escape de su vehículo incorpora un convertidor catalítico que transforma las emisiones tóxicas de escape del motor en unos gases menos perjudiciales para el medio ambiente.

### AVISO

***Los convertidores catalíticos pueden resultar fácilmente dañados por el uso indebido, especialmente si se usa un combustible incorrecto, o si falla el encendido del motor. Por ese motivo es MUY IMPORTANTE seguir las precauciones que se indican a continuación.***

### Combustible

Use SOLO el combustible recomendado para su vehículo, vea 'TIPO DE COMBUSTIBLE', pagina 79.

### Puesta en marcha del motor

- NO siga accionando el motor de arranque si el motor del vehículo no se pone en marcha al cabo de algunos intentos (el combustible sin quemar podría pasar al sistema de escape y contaminar el catalizador), y no intente corregir un fallo de encendido pisando el pedal acelerador; busque ayuda especializada.
- Al arrancar un motor FRIO, NO conduzca si sospecha que hay un fallo de encendido, y no intente corregir un fallo de encendido pisando el pedal acelerador; busque ayuda especializada.
- No intente arrancar empujando o remolcando el vehículo.

# Convertidor catalítico

---

## Conducción

- Si cuando el motor ha alcanzado su temperatura normal de funcionamiento sospecha de un fallo del encendido o falta de potencia del vehículo mientras conduce, puede conducirlo LENTAMENTE (aunque con riesgo de dañar el catalizador) a un concesionario Land Rover para solicitar asistencia.
- NUNCA deje que el vehículo se quede sin combustible (los fallos del encendido resultantes pueden dañar el catalizador).
- Si el motor está quemando una excesiva cantidad de aceite (humo de escape azul) consulte a su concesionario, porque dicho defecto reduce progresivamente la eficiencia del catalizador.
- En terreno accidentado, no deje que los bajos del vehículo sufran fuertes impactos capaces de dañar el convertidor catalítico.
- NO sobrecargue ni revolucione excesivamente el motor.
- NO pare el motor mientras el vehículo esté en movimiento habiendo seleccionado una marcha.

## Mantenimiento del vehículo

- Todo fallo del encendido, pérdida de prestaciones del motor o autoencendido del mismo puede dañar gravemente al convertidor catalítico. Por ese motivo es importantísimo que no trabajen en el motor personas no cualificadas para ello, y que el mantenimiento periódico lo lleve a cabo un concesionario Land Rover.
- Modelos de gasolina; NO deje funcionar el motor con una bujía o cable de alta tensión desmontado, ni use dispositivo alguno que haya que insertar en el orificio de una bujía.

## AVISO

***El sistema de escape puede alcanzar temperaturas extremadamente altas, NO estacione en un terreno donde pueda haber materiales combustibles, como hierba seca u hojas que pudieran entrar en contacto con el sistema de escape; en tiempo seco, puede producirse un incendio.***

---

# Caja de cambios manual

## PALANCA DE CAMBIOS

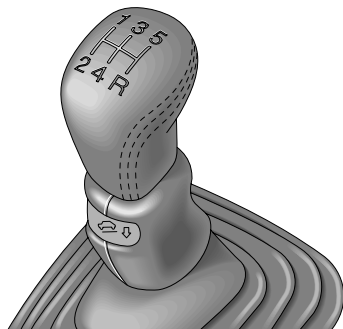

Las posiciones de las marchas están indicadas en la empuñadura de la palanca de cambios. Observe que cuando la caja de cambios está en punto muerto, la palanca de cambios se alinea automáticamente entre las posiciones de tercera y cuarta velocidades.

### Selección de la marcha atrás

Antes de meter la marcha atrás, asegúrese de que el vehículo está parado; entonces pise el pedal de embrague a fondo y haga una pausa breve, antes de mover la palanca de cambios a la posición correspondiente.

### AVISO

***No seleccione marcha atrás sin que el vehículo esté parado.***

### Control de descenso de pendientes

El control de descenso de pendientes sólo puede activarse cuando tenga seleccionada 1ª o marcha atrás.

Para más información, vea 'CONTROL DE DESCENSO DE PENDIENTES', página 91.

### Precauciones a adoptar mientras se conduce

- NO descance la mano sobre la palanca de cambios mientras conduce; la presión transmitida desde su mano puede provocar el desgaste prematuro del mecanismo de cambio de marchas.
- NO descance el pie sobre el pedal de embrague. Para evitar un desgaste innecesario, mantenga siempre el pie izquierdo apartado del pedal de embrague, excepto cuando cambie de velocidad.
- NO inmovilice el vehículo en una pendiente haciendo patinar el embrague. Eso provoca el desgaste del embrague. Use siempre el freno de mano.

# Caja de cambios automática

## TRANSMISION AUTOMATICA STEPTRONIC

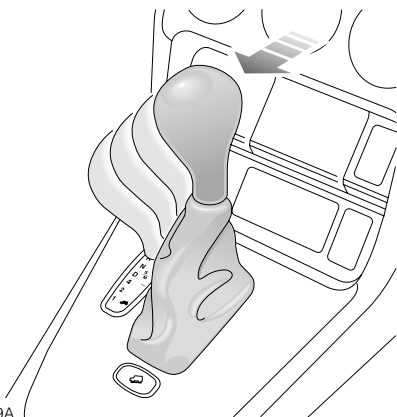

H3529A

La transmisión Steptronic admite la selección de velocidades tanto automática como manual.

### Uso automático

La transmisión opta normalmente por el modo automático. Con el motor en marcha, la selección de velocidades puede hacerse moviendo el selector de velocidades hacia adelante o hacia atrás a la posición apropiada, tal como se hace con cualquier otra caja de cambios automática.

## PALANCA DEL SELECTOR DE VELOCIDADES

### Botón de desbloqueo del selector

La caja de cambios está provista de un mecanismo de bloqueo, cuyo propósito es reducir al mínimo la selección accidental de las posiciones 'P' (Estacionamiento) y 'R' (Marcha atrás).

Para mover la palanca del selector entre las posiciones 'P' y 'R', pulse el botón de desenganche del selector (señalado por una flecha en la ilustración).

El botón de suelta del selector también debe pulsarse al seleccionar '2' y cuando se selecciona 'N' desde 'D'.

**NOTA:** *Estando el motor en marcha, o el interruptor de encendido en posición "II", la palanca del selector no puede pasar de la posición "P" a una posición de marcha adelante mientras no se pise el pedal de freno.*

## AVISO

**NO seleccione 'P' o 'R' mientras el vehículo está en marcha.**

**NO seleccione una velocidad de marcha adelante mientras el vehículo se esté desplazando hacia atrás.**

**Para impedir el desgaste de la caja de cambios, reduzca lo más posible la velocidad del motor al mover la palanca del selector entre 'R' y una marcha adelante.**

# Caja de cambios automática

---

## **Posiciones de la palanca del selector**

El encendido de una luz de aviso en el cuadro del selector y la visualización de un número o letra por la pantalla digital en el cuadro de instrumentos, sirve para identificar la posición de la velocidad seleccionada.

### **'P': Estacionamiento:**

Esta posición bloquea la transmisión mecánicamente, y debe seleccionarse antes de parar el motor. Para evitar que se dañe la transmisión, asegúrese de que el vehículo esté inmóvil y que el freno de mano esté puesto, antes de seleccionar 'P'.

Para meter y sacar la palanca del selector de la posición de estacionamiento (P), es IMPRESCINDIBLE que pulse el botón de desbloqueo del selector.

### **'R': Marcha atrás:**

Antes de seleccionar marcha atrás, asegúrese de que el vehículo está parado con los frenos aplicados. Pulse el botón de desbloqueo del selector para mover la palanca del selector a la posición de marcha atrás.

Estando la palanca del selector en posición 'R', puede seleccionarse el Control de Descenso de Pendientes (vea '*CONTROL DE DESCENSO DE PENDIENTES*', pagina 91).

### **'N': Punto muerto:**

Seleccione punto muerto cuando el vehículo esté parado con el motor marchando al ralentí durante un período corto (por ejemplo, ante un semáforo). En punto muerto la transmisión no está bloqueada, por eso hay que aplicar el freno de mano cada vez que se seleccione 'N'.

Pulse el botón de suelta del selector para mover la palanca desde 'D' al punto muerto y desde el punto muerto a marcha atrás.

### **'D': Marcha adelante:**

Seleccione para toda marcha normal; el cambio automático de velocidades completo sucede en las cinco velocidades de marcha adelante, según la velocidad de marcha y la posición del acelerador.

### **'4' (1a, 2a, 3a y 4a velocidades):**

El cambio automático de velocidades se limita a las cuatro velocidades más cortas; use esta posición para la conducción en ciudad y en carreteras sinuosas.

### **'2' (1a y 2a velocidades):**

El cambio automático de velocidades se limita a primera y segunda; use para subir cuestas pronunciadas y marchar por caminos sinuosos muy angostos y para la mayor parte de la marcha 'fuera de carretera'. Esta posición también brinda un moderado efecto de frenado con el motor para descender pendientes.

Para meter y sacar la palanca del selector de la posición '2', es IMPRESCINDIBLE que pulse el botón de desbloqueo del selector.

### **'1' (1ª velocidad solamente):**

Usela en pendientes muy pronunciadas. Con el selector en esta posición, puede seleccionarse el Control de Descenso de Pendientes (vea '*CONTROL DE DESCENSO DE PENDIENTES*', pagina 91).

## **Modo deportivo**

En el modo Deportivo se conserva la plena progresión automática a través de las relaciones de desmultiplicación. No obstante, al seleccionar el modo deportivo la fuerza transmitida a las ruedas motrices aumenta, debido a lo cual el coche acelera más rápidamente. Las revoluciones del motor son mayores en todas las condiciones de marcha, haciendo que el vehículo responda con mayor agilidad a los mandatos del conductor.



# Caja de cambios automática

A fin de seleccionar el modo deportivo, desplace la palanca del selector de velocidades lateralmente al otro lado de la guía (desde la posición de Marcha Adelante hacia el costado derecho del vehículo, vea la ilustración); la palabra SPORT aparece en la pantalla digital.

El modo deportivo puede desacoplarse en cualquier momento, devolviendo la palanca a la posición 'D'.

## Selección manual 'Steptronic' de velocidades

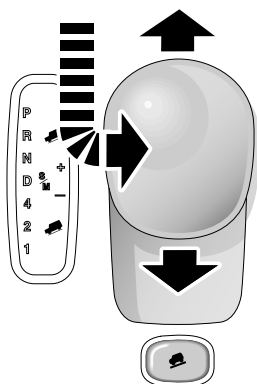

H3530A

Hay cinco relaciones de desmultiplicación prefijadas, todas ellas pueden seleccionarse secuencialmente con un solo movimiento de la palanca del selector de velocidades hacia adelante o hacia atrás, como se explica a continuación:

1. Una vez seleccionada 'D' (Marcha adelante), desplace la palanca del selector de velocidades lateralmente desde la posición 'D' hacia el costado derecho del vehículo (haga precisamente lo mismo que para seleccionar el modo Deportivo).
2. La transmisión entonces selecciona automáticamente la desmultiplicación más apropiada para la velocidad de marcha del vehículo y la posición del pedal acelerador.
3. Un solo desplazamiento hacia adelante de la palanca del selector cambia la transmisión a una velocidad más larga, en cambio el desplazamiento de la palanca hacia atrás selecciona una velocidad más corta. Los movimientos hacia adelante o hacia atrás de la palanca pueden repetirse hasta seleccionar la velocidad deseada (la velocidad seleccionada será visualizada por la pantalla digital en el cuadro de instrumentos).
4. Para desacoplar el modo manual, desplace la palanca del selector lateralmente de vuelta a la posición 'D'. Entonces se reanuda el cambio automático de velocidades.

## USO DE UNA CAJA DE CAMBIOS AUTOMÁTICA

La información que sigue es especialmente importante para los conductores no familiarizados con las técnicas necesarias para conducir vehículos con transmisión automática.

### Arranque

El motor sólo puede ponerse en marcha con la palanca del selector en posición 'P' (estacionamiento) o 'N' (punto muerto).

- Antes de poner el motor en marcha, aplique SIEMPRE el freno de mano y pise el pedal de freno.
- MANTENGA LOS FRENOS APLICADOS al mover la palanca del selector a la posición de marcha adelante (la palanca del selector no puede moverse desde la posición 'P', sin pisar el freno de pie).
- NO 'revolucione' el motor ni lo haga funcionar por encima de la velocidad normal de ralentí mientras selecciona 'D' o 'R', o cuando esté parado el vehículo teniendo seleccionada cualquiera de las velocidades.

# Caja de cambios automática

---

- Mantenga SIEMPRE aplicados los frenos hasta que esté dispuesto a iniciar la marcha. Recuerde: una vez seleccionada una velocidad, un vehículo 'automático' tiende a moverse lentamente hacia adelante (o hacia atrás si se ha seleccionado marcha atrás).
- NO deje que el vehículo esté parado teniendo seleccionada una velocidad y el motor en marcha (seleccione siempre 'N', si el motor ha de mantenerse marchando al ralentí durante un período de tiempo prolongado).

## AVISO

***Los vehículos con transmisión automática NO pueden ponerse en marcha empujándolos o remolcándolos.***

---

### Conducción

Durante la marcha, la transmisión se ajusta automáticamente a la relación más apropiada, según la posición del acelerador, la velocidad del vehículo y la naturaleza del terreno (marchando cuesta arriba, cuesta abajo o en llanos).

### Velocidades de cambio de velocidad

Al seleccionar 'D', las velocidades de marcha a que se producen los cambios de velocidad varían de acuerdo con la posición del pedal acelerador: la aceleración mínima provoca cambios de velocidad a baja velocidad de marcha, en cambio la aceleración más fuerte hace que la caja de cambios retarde los cambios de velocidad hasta que se alcancen mayores velocidades de marcha (de este modo se aumenta el régimen de aceleración).

Con la práctica, es posible provocar los cambios de velocidad a una amplia gama de velocidades, según la posición del acelerador.

### 'Kick-down'

Para acelerar rápidamente al adelantar, pise a fondo el pedal acelerador con un solo movimiento rápido (esto se denomina 'kick-down'). Hasta una cierta velocidad, hará que se produzca un cambio inmediato a la velocidad más baja que sea apropiada, seguido de una rápida aceleración. Después de haber soltado el pedal, se reanudarán los cambios normales de velocidad (que dependen de la velocidad de marcha y de la posición del pedal acelerador).

Al pisar el pedal acelerador a fondo y soltarlo inmediatamente, a diferencia de la mayoría de los vehículos 'automáticos', la transmisión no selecciona automáticamente la velocidad adecuada más larga. En lugar de eso, la transmisión mantiene seleccionada la velocidad actual para conservar el efecto de frenado del motor. Esta función es de especial utilidad cuando se abandona una maniobra de adelantamiento, porque permite al conductor volver a la posición que el vehículo ocupaba anteriormente en la carretera, sin chocar con el vehículo que va delante.

### Estacionamiento

Al parar el vehículo, ponga SIEMPRE el freno de mano y seleccione 'P' antes de soltar el pedal de freno y parar el motor.

# Caja de cambios automática

---

## **MODOS SELECCIONADOS AUTOMATICAMENTE**

El sistema de control de la transmisión selecciona automáticamente los distintos modos de cambio de velocidad que se listan a continuación, los cuales fueron estudiados para satisfacer una serie de condiciones de marcha.

***NOTA:** Los modos seleccionados automáticamente no pueden ser seleccionados por el conductor, y no funcionan si se ha seleccionado el modo 'Deportivo'.*

### **Modo de subida de pendientes, remolque y gran altura sobre el nivel del mar**

Se selecciona una combinación de cambios de velocidad adecuada, a fin de contrarrestar la pérdida de impulso causada por los cambios más frecuentes de velocidad que pueden suceder en zonas montañosas, o cuando se arrastra un remolque o caravana. Esta combinación de cambios de velocidad se selecciona también a grandes alturas para compensar el bajo par motor.

### **Modo de marcha intermitente**

Cuando se conduce en tráfico congestionado la 1a. velocidad es inhibida, lo cual evita el cambio constante entre 1a. y 2a. velocidades. El vehículo inicia la marcha en 2a. velocidad, lo cual suaviza el andar.

### **Modo de programación de velocidad**

Al activarse el programador de velocidad, se selecciona una combinación de cambios de velocidad adecuada, menos sensible a los cambios de aceleración. Esto reduce la cantidad y frecuencia de los cambios de velocidad, dando una mayor suavidad a la marcha.

### **Modo de cambio suave**

Durante los cambios de velocidad, el par motor se reduce para dar lugar a una marcha mucho más suave.

# Control de descenso de pendientes

## CONTROL DE DESCENSO DE PENDIENTES

El control de descenso de pendientes (HDC) es particularmente útil cuando se conduce fuera de la carretera, y funciona en combinación con el sistema de frenos antibloqueo para ejercer mayor control cuando se descienden pendientes fuertes fuera de carretera.

### Selección del HDC

El HDC puede acoplarse estando seleccionada cualquier velocidad, pero funciona sólo al seleccionar 1ª o marcha atrás ('1' o 'R' en vehículos con transmisión automática).

**NOTA:** La marcha atrás sólo debe seleccionarse cuando el vehículo está parado.

Si estando el HDC activo se selecciona 1a o marcha atrás, se enciende continuamente la luz de aviso del HDC (VERDE) en el cuadro de instrumentos (si no se ha seleccionado 1a o marcha atrás, la luz de aviso destella).

**Modelos con caja de cambios manual:**

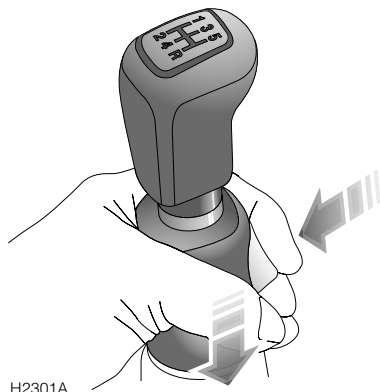

Para seleccionar el HDC, apriete el gatillo amarillo montado en la palanca de cambios, deslice el collarín hacia abajo hasta que pueda ver la banda amarilla por encima del collarín, y suéltelo.

**Modelos con caja de cambios automática:**

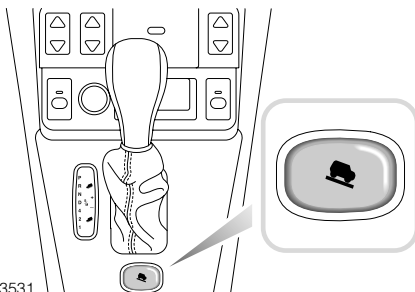

Para seleccionar, pulse el botón del HDC situado en la parte trasera de la palanca del selector de velocidades.

### Desactivación del HDC

**Modelos con caja de cambios manual:**

Para desacoplar el HDC, apriete el gatillo; el collarín subirá automáticamente.

**Modelos con caja de cambios automática:**

Pulse el botón de HDC.

# Control de descenso de pendientes

---

## **Control de descenso de pendientes activo**

Durante el descenso, si el efecto de frenado del motor es insuficiente para controlar la velocidad del vehículo, el HDC (una vez seleccionado) acciona automáticamente los frenos para reducir la velocidad del vehículo y mantener una velocidad relativa a la posición del pedal acelerador.

Cuando se conduce fuera de carretera, el HDC puede estar permanentemente seleccionado, a fin de asegurarse de no perder el control cada vez que se selecciona la 1ª velocidad o marcha atrás ('1' o 'R' en vehículos con transmisión automática). El ABS y el control de tracción siguen plenamente activos, y funcionan si se presenta la oportunidad.

**NOTA:** *El HDC puede quedar activo mientras se conduce fuera de carretera; el sistema sólo funciona cuando es necesario y los cambios de velocidad pueden realizarse normalmente.*

Si pisara el pedal de freno estando el HDC activo, éste queda neutralizado y los frenos funcionan normalmente (puede que sienta una pulsación en el pedal de freno). Si soltara entonces el pedal de freno el HDC vuelve a funcionar, si fuera necesario.

En modelos con caja de cambios manual, si se pisa el pedal de embrague durante más de 3 segundos mientras el HDC está funcionando, la luz de aviso del HDC destella. Si al cabo de 60 segundos sigue pisando el embrague, la luz de información se apaga y la luz de aviso de 'fallo' del HDC destella al desactivarse gradualmente el sistema.

## **AVISO**

***En modelos con caja de cambios manual, no pise el pedal de embrague mientras desciende por una pendiente pronunciada; reducirá el control que ejerce sobre el vehículo, y el HDC dejará de funcionar.***

---

En circunstancias extremas, el sistema HDC puede hacer que la temperatura de los frenos exceda del límite predefinido. En este caso, la luz de información se apaga y la luz de aviso de 'fallo' del HDC (AMARILLO) se pone a destellar. Pare el vehículo y desacople el HDC. Si el HDC sigue funcionando y la temperatura de los frenos continúa subiendo, el sistema HDC se desactiva gradualmente y la luz de aviso de 'fallo' sigue destellando hasta que los frenos se enfrían.

## **Desactivación gradual del HDC**

La desactivación gradual del HDC reduce gradualmente su acción de frenado, y en consecuencia aumenta la rapidez de bajada por la pendiente. En este caso destellará una o las dos luces de aviso del HDC durante el período de desactivación gradual del mismo. Una vez terminado el descenso, el HDC quedará completamente inactivo.

Si fuera necesario (por ejemplo, si el ángulo de descenso disminuyera significativamente) la desactivación gradual puede imponerse a propósito, desacoplando el HDC mientras el sistema está en funcionamiento o saliendo de la marcha que lo hace funcionar. En este caso destella la luz verde de información. La desactivación gradual también sucede si se pisa el pedal de embrague durante más de 60 segundos, en cuyo caso destella la luz de fallo amarilla.

Si se detecta un fallo en el sistema HDC, o si el sistema de frenos alcanza una temperatura predefinida en condiciones extremas, el HDC se desactiva gradualmente de forma automática (destella la luz amarilla de fallo).

# Control de descenso de pendientes

---

## Luces de aviso del HDC



### Luz de información del HDC;

**VERDE:** Al girar la llave de contacto a la posición 'II', la luz se ilumina

brevemente para indicar el correcto funcionamiento de la bombilla y del sistema. Si se acopla el HDC estando seleccionada una de las velocidades que lo activa (1ª o marcha atrás; posición '1' o 'R' en caso de transmisión automática), la luz permanece encendida. Si se acopla el HDC estando seleccionada una marcha que no lo activa, la luz destella para informar al conductor de que el HDC está acoplado, pero que no está funcionando. La luz destella también para indicar que el HDC se está desactivando gradualmente.



### Luz de 'fallo' del HDC; AMARILLO:

Al girar la llave de contacto a la posición 'II', la luz se ilumina

brevemente para indicar el correcto funcionamiento de la bombilla y del sistema. La luz destella si los frenos están a punto de sobrecalentarse, y sigue destellando hasta que la temperatura de los frenos haya bajado a tal punto que permita la activación del HDC.

En modelos de transmisión manual, la luz también destella si el embrague se desacopla durante más de 60 segundos mientras el sistema se desactiva.

Si la luz se enciende en cualquier otro momento, hay un fallo en el sistema. Si esto sucede, desconecte el HDC y consulte al concesionario Land Rover.

# Programador de velocidad

## PROGRAMADOR DE VELOCIDAD\*

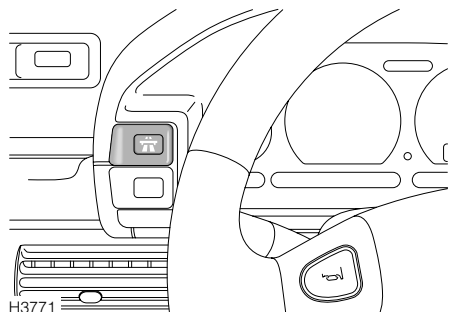

El programador de velocidad permite al conductor circular a una velocidad constante, sin necesidad de usar el pedal acelerador. Esto es particularmente útil para conducir a velocidad de cruce en autopista o para cualquier viaje donde puede mantenerse una velocidad constante durante un largo período.

El sistema de programación de velocidad tiene tres interruptores; el interruptor principal en el costado izquierdo del cuadro de instrumentos y dos interruptores de control con la inscripción 'SET +' y 'RES', montados en el volante de dirección.

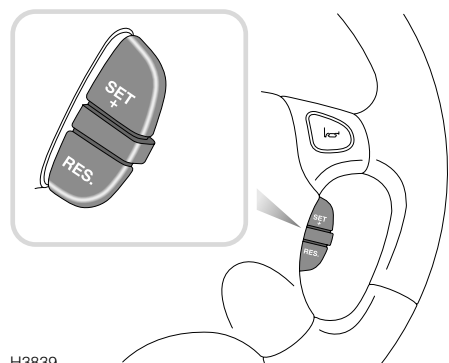

### IMPORTANTE

Tome siempre las precauciones siguientes:

- NO use el programador de velocidad cuando seleccione marcha atrás ('R' en el caso de transmisión automática).
- NO use el programador de velocidad en caminos sinuosos o resbaladizos, ni en condiciones de tráfico donde no se pueda mantener una velocidad constante.
- Se recomienda no usar el modo 'deportivo' (Sport) en vehículos con caja de cambios automática, cuando tenga seleccionado el programador de velocidad.
- En vehículos con motor de gasolina, NO descance su pie debajo del pedal acelerador estando activo el programador de velocidad; su pie podría quedar atrapado.
- Desconecte SIEMPRE el interruptor principal cuando ya no piense utilizar más el programador de velocidad.

# Programador de velocidad

---

## Funcionamiento

1. Pulse el interruptor principal (la luz de aviso del interruptor y la luz de aviso en el cuadro de instrumentos se encienden al pulsar el interruptor a la posición de 'conectado').
2. Acelere hasta alcanzar la velocidad deseada. La misma debe ser superior a la velocidad mínima de 45 km/h.
3. Pulse el interruptor 'SET +' para establecer la velocidad del vehículo en la memoria del sistema. El programador de velocidad mantendrá esa velocidad en carretera, sin necesidad de accionar el pedal acelerador.

Mientras el programador de velocidad está en funcionamiento, la velocidad puede ser aumentada con el uso del acelerador, por ejemplo para adelantar. Al soltar el acelerador, el vehículo volverá a marchar a la velocidad de crucero programada. En vehículos con motor diesel, el programador de velocidad es desactivado si se acciona el acelerador durante más de 30 segundos; pulse 'RES' para reactivarlo.

**NOTA:** Si el plazo de 30 segundos es excedido, el programador de velocidad se desconecta automáticamente. Pulse el interruptor "RES" para activarlo de nuevo.

### **Para reducir la velocidad de crucero:**

Pulse el interruptor 'RES' hasta que el vehículo marche a la velocidad deseada. Entonces pulse el interruptor 'SET +' para establecer la nueva velocidad de crucero (recuerde que el programador de velocidad no funciona a velocidades inferiores a 45 km/h).

### **Para aumentar la velocidad de crucero programada:**

Pulse y mantenga presionado el interruptor 'SET +', el vehículo acelerará automáticamente. Suelte el interruptor cuando alcance la velocidad deseada.

Otra solución sería aumentar la velocidad preestablecida gradualmente, accionando el interruptor 'SET +' a 'golpecitos'. Cada pulsación del interruptor aumenta la velocidad en 1,5 km/h, aproximadamente.

### **Desactivación del programador de velocidad**

En vehículos con caja de cambios manual, el programador de velocidad se desactiva automáticamente al pisar el pedal de freno o el pedal de embrague. En vehículos con caja de cambios automática, el programador de velocidad se desactiva al mover el selector de velocidades a la posición de punto muerto, o al pisar el pedal de freno. El programador de velocidad también puede desactivarse pulsando el interruptor 'RES'.

Para reanudar el funcionamiento del programador de velocidad a la última velocidad programada, pulse el interruptor 'RES'.

**NOTA:** La velocidad almacenada en la memoria del programador de velocidad se anulará cuando se desconecte el interruptor principal del programador de velocidad, o el interruptor de arranque.



# Frenos

---

## FRENO DE PIE

Para mayor seguridad, el sistema de frenos dispone de dos circuitos hidráulicos. Sin embargo, en caso de fallo de los frenos en que sólo quede un circuito en funcionamiento, el vehículo debe conducirse sólo a baja velocidad al concesionario Land Rover más próximo. En estas circunstancias tenga MUCHO CUIDADO y recuerde que deberá pisar el pedal de freno con mucha más fuerza, y que las distancias de frenado serán mucho más largas.

## Servoasistencia

El sistema de frenos es servoasistido, pero SOLO cuando el motor está en marcha. Sin esta asistencia, se necesitará un mayor esfuerzo de frenado para controlar bien el vehículo, lo que daría por resultado unas mayores distancias de frenado. Tome siempre las precauciones siguientes:

- No deje NUNCA que el vehículo marche desembragado con el motor parado.
- Tenga SIEMPRE sumo cuidado al ser remolcado con el motor parado.
- Si el motor se para por algún motivo estando en marcha el vehículo, deténgase en cuanto las condiciones de circulación permitan hacerlo sin peligro.

## AVISO

***NUNCA mueva el vehículo sin que esté funcionando el motor, porque los frenos no tendrán servoasistencia. El freno de pie seguirá funcionando, pero habrá que pisar el pedal con más fuerza para frenar.***

---

## Pastillas de freno

Las pastillas y forros de los frenos necesitan un período de asentamiento. Durante los primeros 300 km, evite situaciones en que necesite usar los frenos intensivamente.

No olvide que las atenciones de servicio periódicas son indispensables para asegurar que los componentes del sistema de frenos sean examinados en busca de desgaste a los intervalos correctos, y que sean cambiados cuando proceda, a fin de garantizar la seguridad a largo plazo y el óptimo rendimiento.

## AVISO

***NO apoye el pie en el pedal de freno al conducir porque podrían recalentarse los frenos, reduciendo la eficacia de los mismos y produciendo un desgaste excesivo.***

---

## Luz de aviso de frenos



Si durante la marcha se enciende la luz de aviso en el cuadro de instrumentos, estando el freno de mano suelto, indica un fallo en el sistema de frenos. Compruebe el nivel del líquido de frenos; si la luz sigue iluminada, busque ayuda especializada antes de seguir.

## AVISO

***Si la luz de aviso de los frenos se enciende mientras el vehículo está en marcha, detenga el vehículo en cuanto las condiciones de circulación permitan hacerlo sin peligro, y busque ayuda especializada antes de continuar.***

---

## Condiciones húmedas

La conducción en agua o incluso con lluvia intensa puede reducir la eficacia de los frenos. Seque siempre las superficies de frenado mediante la aplicación ligera e intermitente de los frenos, habiéndose cerciorado de que está a una distancia prudente de otros vehículos.

# Frenos

## FRENO DE MANO

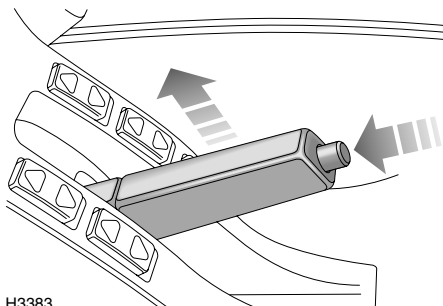

H3383

El freno de mano actúa solamente sobre las ruedas traseras y no debe requerir ajuste.

Para echar el freno de mano, tire de la palanca hacia arriba hasta el tope.

Para soltar el freno de mano, tire de la palanca ligeramente hacia arriba, apriete el botón (indicado con flecha en la ilustración) y baje la palanca.

Al estacionar en una pendiente, no se fie sólo del freno de mano para inmovilizar el vehículo. En los modelos con cambio manual, el vehículo se debe estacionar con marcha adelante corta acoplada cuando el vehículo esté orientado hacia arriba, y con la marcha atrás seleccionada cuando esté orientado hacia abajo.

En los modelos con cambio automático, asegúrese de que se haya trabado el trinquete de estacionamiento de la caja de cambios. Para ello suelte el pedal de freno y deje que el vehículo 'bascule' a la posición 'P' (estacionamiento).

### AVISO

**Eche siempre totalmente el freno de mano al aparcar el vehículo.**

**NO conduzca con el freno de mano puesto; eso podría dañar los frenos traseros e impedir el funcionamiento correcto del sistema de frenos antibloqueo.**

## FRENOS ANTIBLOQUEO

### AVISO

**El ABS no puede superar las limitaciones físicas al intentar parar el vehículo en una distancia demasiado corta o tomar una curva a velocidad excesiva, ni el peligro del acuaplaneo, es decir cuando una capa de agua impide el contacto adecuado entre los neumáticos y la superficie de la carretera.**

**El hecho de que el vehículo está provisto de ABS no debe inducir nunca al conductor a correr riesgos en detrimento de su seguridad o de la de otros usuarios de la carretera. En todas circunstancias el conductor sigue estando obligado a conducir dentro de los márgenes normales de seguridad, teniendo en cuenta el clima y las condiciones de circulación.**

**El conductor debe tener siempre en cuenta el estado de la superficie sobre la cual conduce, y el hecho de que las reacciones del pedal de freno serán distintas de aquéllas de vehículos sin ABS.**

El propósito del sistema antibloqueo de frenos (ABS) es permitir un frenado eficaz, sin que se bloqueen las ruedas; de modo que el conductor no pierda el control de la dirección del vehículo.

En condiciones de frenado normales (cuando existe suficiente adherencia a la superficie de la carretera para detener con seguridad el vehículo sin que se bloqueen las ruedas), no se activa el sistema de ABS. No obstante, si la fuerza de frenado excediera la adherencia entre los neumáticos y la superficie de la carretera, motivando el bloqueo de una o más ruedas, el sistema ABS actuará automáticamente. Esto se reconoce por la pulsación rápida que se detecta a través del pedal de freno.

# Frenos

**NOTA:** Inmediatamente después de poner el motor en marcha se escucha un breve 'zumbido' de tono bajo; esto es producido por el cebado del sistema de ABS, y no es motivo de preocupación.

## Frenos antibloqueo en acción

Si durante el uso normal en carretera surge un caso de emergencia, deberá aplicarse el máximo esfuerzo de frenado, incluso cuando la superficie de la carretera sea resbaladiza. El sistema antibloqueo controla constantemente la velocidad de giro de cada rueda, y varía la presión de frenado según el grado de adherencia disponible, a fin de garantizar de que no se bloquee ninguna de las ruedas.

Cualquiera que sea el esfuerzo de aplicación del freno, podrá continuar maniobrando el vehículo normalmente.

- NO bombee nunca el pedal de freno; eso interrumpe el funcionamiento del sistema, y puede aumentar la distancia de frenado.
- NO ponga alfombras no homologadas, ni permita la introducción de otros objetos debajo del pedal de freno. Eso limita el recorrido del pedal y, por tanto, reduce la eficacia de los frenos.

**NOTA:** En superficies blandas, como las de nieve en polvo, arena o gravilla, las distancias de frenado pueden ser mayores que las que se consiguen con un vehículo sin frenos antibloqueo. Esto se debe a que al bloquearse las ruedas en superficies blandas se acumula delante de ellas una cuña del material de la superficie, lo cual contribuye a detener el vehículo. Sin embargo, incluso en estas circunstancias, el sistema de frenado antibloqueo proporcionará una mejor estabilidad y control de la dirección.

## Luz de aviso



El sistema de frenos antibloqueo incorpora un sistema de control que verifica el buen funcionamiento de todos los componentes eléctricos en cuanto se pone la llave de contacto en posición 'II' y, asimismo, a intervalos frecuentes durante el viaje.

La luz de aviso en el cuadro de instrumentos constituye una parte importante de este sistema. La luz de aviso debe encenderse durante un segundo, aproximadamente, al girar la llave de contacto a la posición "II", y luego apagarse. Si la luz no se apaga es porque hay una avería en el sistema ABS y deberá consultar a su concesionario Land Rover cuanto antes.

Si la luz no se apaga o si se enciende de nuevo mientras se está conduciendo, es porque el sistema de autocontrol ha detectado una avería y el ABS posiblemente no funcione; consulte al concesionario a la mayor brevedad posible.

El sistema de frenos normal sigue funcionando plenamente, y no es afectado por la pérdida parcial o total del ABS. No obstante, las distancias de frenado podrían aumentar.

# Frenos

---

## **Conducción 4 x 4**

Aunque los frenos antibloqueo fueron proyectados para funcionar con la misma eficacia en condiciones 'fuera de carretera', en algunas superficies no conviene depender totalmente del sistema; tenga en cuenta que en circunstancias normales el sistema antibloqueo de frenos sólo funciona DESPUES de que el conductor ha perdido el control. No compensa con fiabilidad los errores o inexperiencia del conductor en superficies difíciles fuera de carretera.

Tome nota de lo siguiente:

- El vehículo, cuando se detiene en una pendiente muy pronunciada y con poca adherencia podría deslizarse con las ruedas bloqueadas, porque al no girar éstas se suspenden las señales de movimiento al ABS. Para contrarrestar este efecto, suelte el freno brevemente para que puedan girar las ruedas, y vuelva a frenar para que el ABS pueda recuperar el control.
- Antes de conducir fuera de carretera, lea y asegúrese de que comprenda bien la sección '*Conducción 4 x 4*' de este manual.

# Control de tracción

---

## CONTROL ELECTRONICO DE TRACCION

El objeto del control electrónico de tracción es ayudar a la tracción cuando una de las ruedas patina mientras la otra todavía tiene buen agarre (por ejemplo, si un lado del vehículo está sobre hielo mientras el otro está en el asfalto).

El sistema funciona aplicando el freno a la rueda que patina para que el par de giro se transfiera al otro lado del puente.

**NOTA:** El control de tracción sólo funciona por debajo de 50 km/h, aproximadamente.

### Luz de aviso



La luz de aviso en el cuadro de instrumentos se enciende cada vez que se activa el sistema (durante 2 segundos, aproximadamente), y también para probar la bombilla (durante 4 segundos, aproximadamente) al girar la llave de contacto a la posición 'II'.

Si la luz de aviso permanece encendida estando el control de tracción inactivo, existe una avería en el sistema; busque ayuda especializada.

La luz también acusa sobrecalentamiento: destella cada vez que se necesite el control de tracción, pero se ha perdido porque los frenos están sobrecalentados.

# Capota trasera plegable

## PLEGADO Y DESPLEGADO DE LA CAPOTA REPLEGABLE\*

### Plegado

#### AVISO

*Antes de plegar la capota trasera, se recomienda desplazar la antena de radio hacia la posición vertical, o desmontarla (vea 'ANTENA DE LA RADIO', página 69), para evitar lesiones por accidentes.*

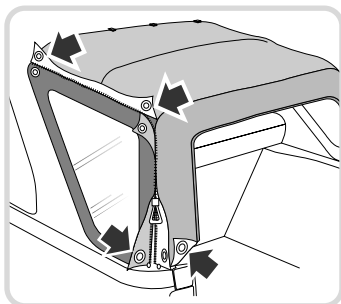
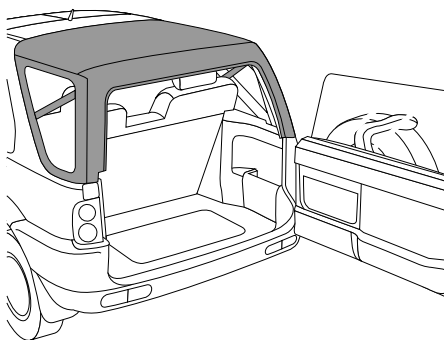

H3384

1. Desabroche los cierres de velcro, cremallera y presillas.

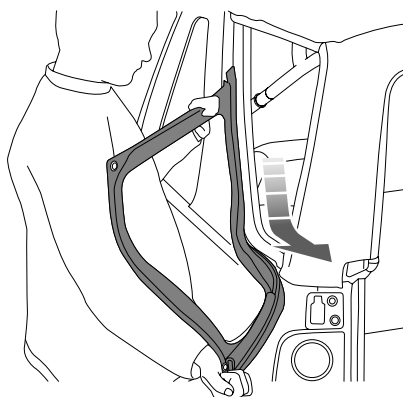

H3385

2. Deslice la ventanilla hacia abajo y sáquela de su guía de sujeción.

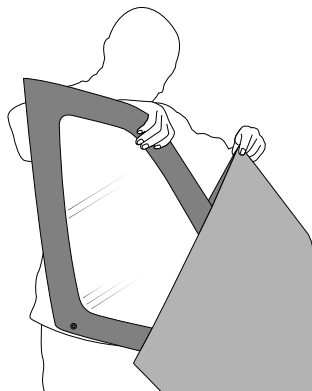

H3386

3. Cuando desmonte las ventanillas laterales, guárdelas en la bolsa protectora; antes de guardarlas, asegúrese de que las ventanillas estén secas.

## Capota trasera replegable

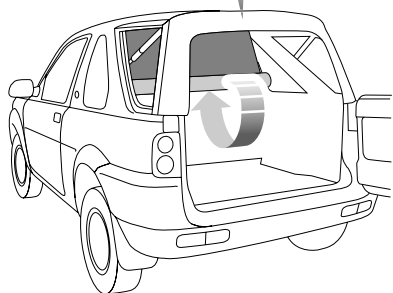
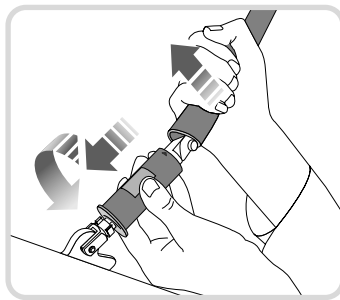
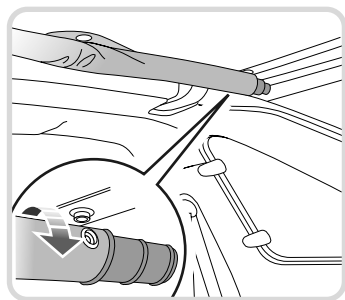

H3388

4. Desabroche la cubierta protectora, y deje que se desenrolle.

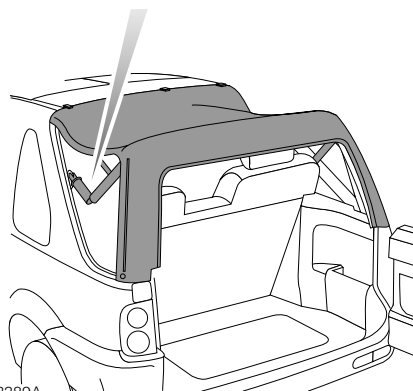

H3389A

5. Empuje y gire el collarín de bloqueo para soltarlo de la riostra articulada, y deje que las riostras pivoten hacia abajo.

## Capota trasera plegable

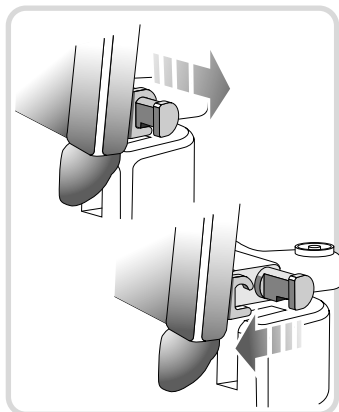
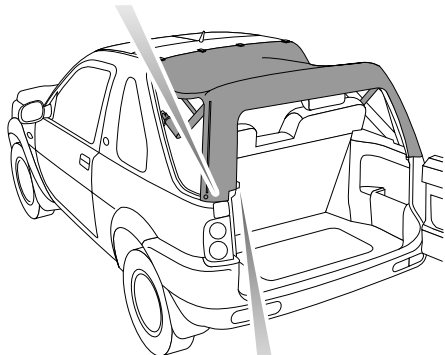
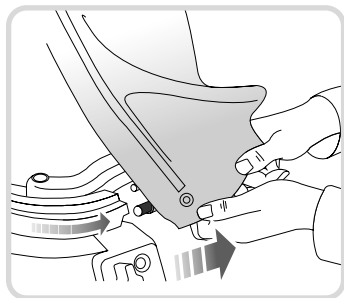

H3391

6. Tire del ribete para sacarlo de su guía en el pilar de esquina. Tire de los pilares hacia el centro del vehículo, seguidamente hacia atrás para soltarlos.

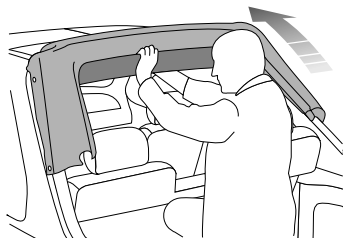
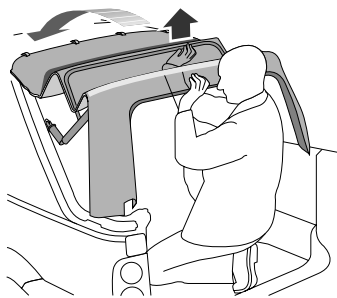

H3392

7. Mientras empuja la cercha central hacia arriba, pliegue la capota hacia adelante.

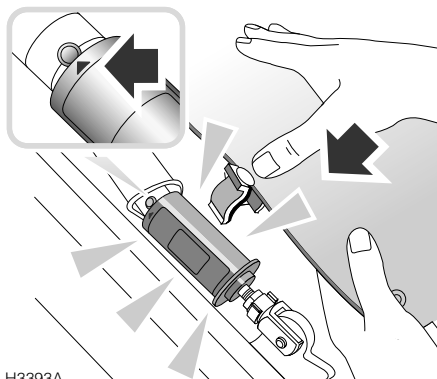

H3393A

8. Enderece la riostra articulada hasta que el collarín de bloqueo 'salte' hacia arriba, y la flecha de posición moldeada en el collarín gire hasta alinearse con el centro del remache en la riostra (vea el recuadro). Sujete las fijaciones de la riostra articulada al collarín de bloqueo.



## Capota trasera replegable

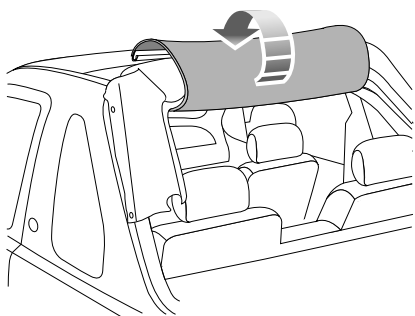

H3394

- 9.** Envuelva la cubierta protectora sobre el conjunto de capota trasera.

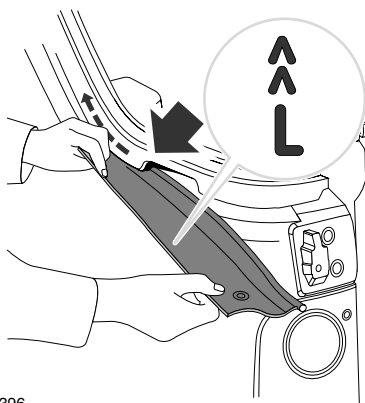

H3396

- 11.** Introduzca la cubierta lateral que corresponda ('L' o 'R') en la guía de sujeción, en dirección de las flechas.

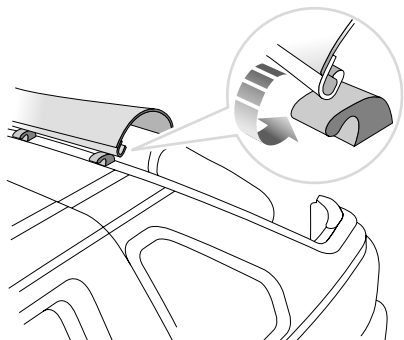

H3395

- 10.** Enganche el borde delantero de la cubierta protectora en los cuatro ganchos.

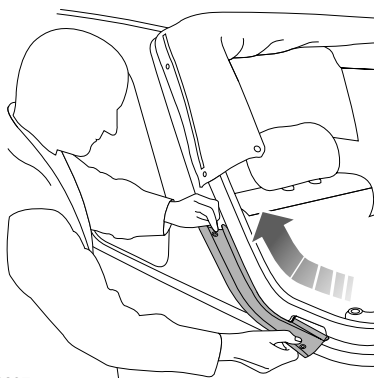

H3397

- 12.** Deslice la cubierta lateral hacia arriba por la guía de sujeción.

# Capota trasera replegable

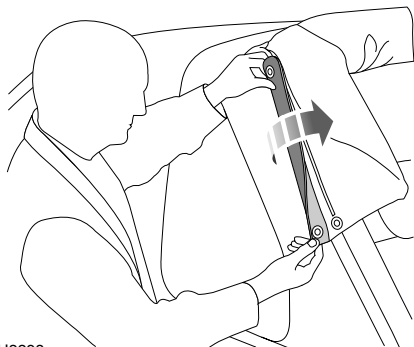

H3398

13. Enganche las presillas y cierres de velcro.

## Desplegado

### AVISO

*Antes de desplegar la capota trasera, se recomienda desplazar la antena de radio hacia la posición vertical, o desmontarla (vea 'ANTENA DE LA RADIO', pagina 69), para evitar lesiones por accidentes.*

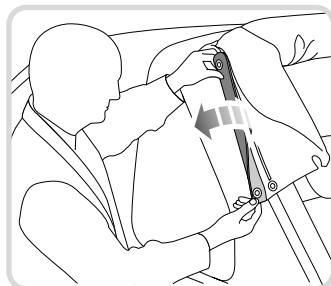
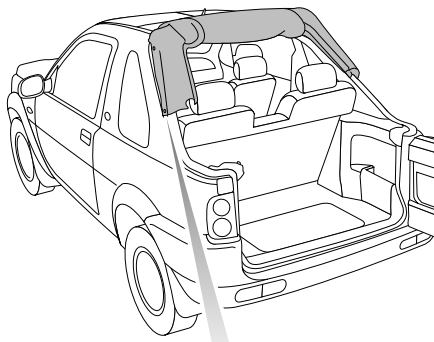

H3399

1. Desabroche las presillas y cierres de velcro de la cubierta lateral.

# Capota trasera replegable

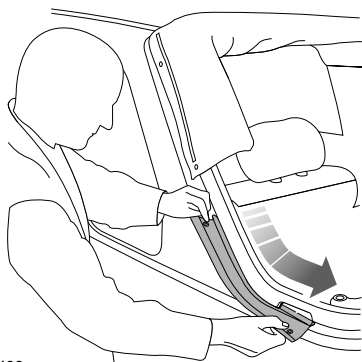

H3400

2. Deslice la cubierta lateral fuera de la guía de sujeción.

**NOTA:** Una vez desplegada la capota trasera, guarde las cubiertas laterales en el cofre con cerradura o en los bolsillos laterales del espacio de carga.

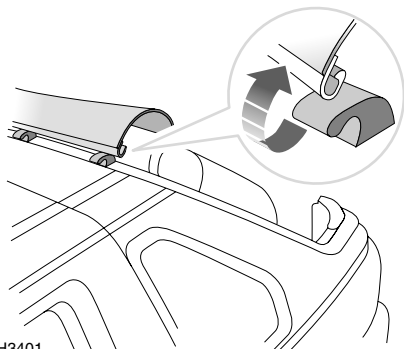

H3401

3. Desenganche la cubierta protectora.

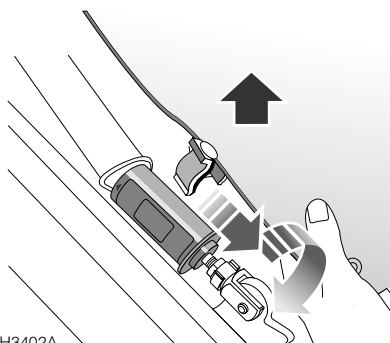

H3402A

4. Desprenda las fijaciones de los pilares de esquina. Empuje y gire el collarín de bloqueo de la riostra articulada.



H3403

5. Despliegue la capota trasera hacia atrás.

# Capota trasera replegable

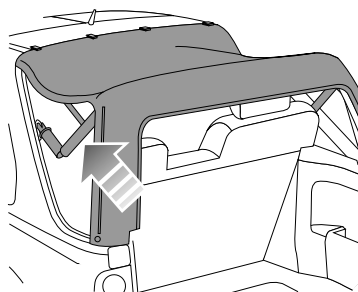
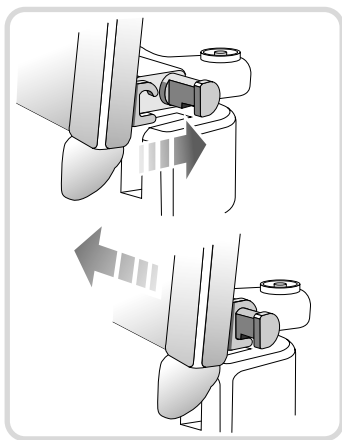

H3405

7. Para enderezar el codo, empújelo hacia arriba (donde se indica con una flecha).

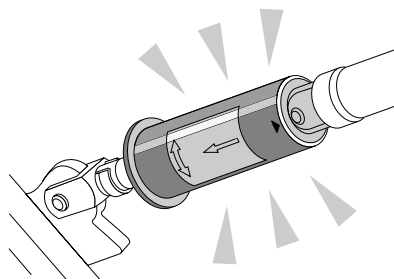
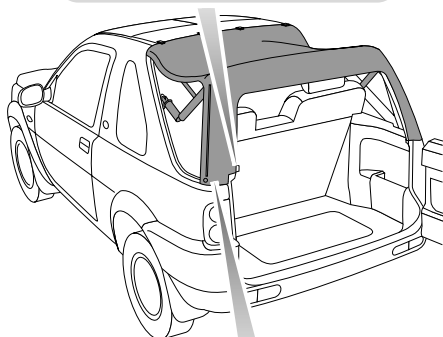

H3406A

8. Asegúrese de que el collarín de bloqueo de la riostra articulada 'salte' hacia arriba, y que la flecha de posición moldeada en el collarín se alinee con el remache en la riostra.

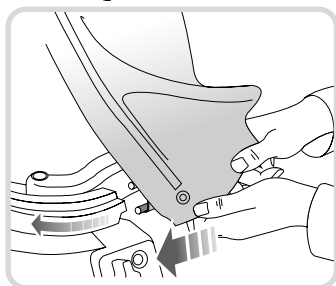

H3404

6. Enganche el fiador del pilar de esquina, y empújelo en dirección opuesta al centro del vehículo para bloquearlo. Introduzca el ribete del pilar de esquina en la guía de sujeción.

## Capota trasera replegable

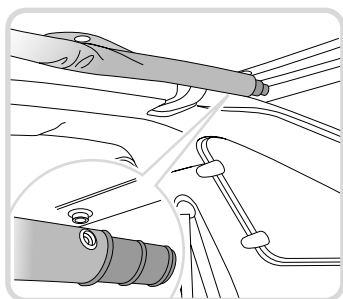
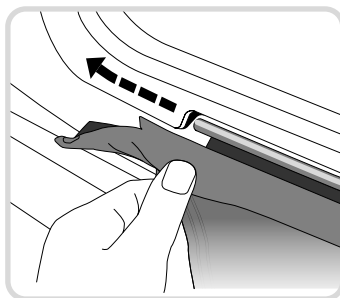
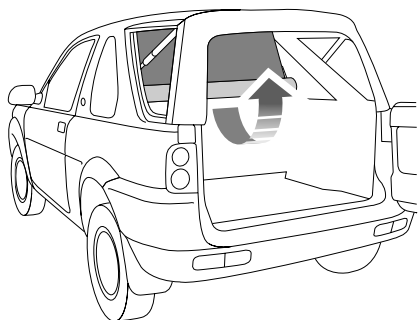

H3407

- 9.** Envuelva la cubierta protectora y sujétela con las tres presillas.

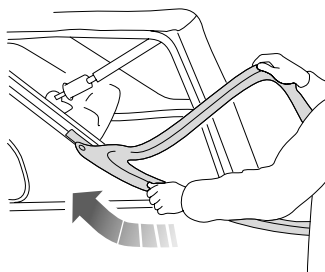

H3408

- 10.** Introduzca el ribete de la cubierta lateral en la guía de sujeción, y deslice la ventanilla hacia arriba a su sitio.

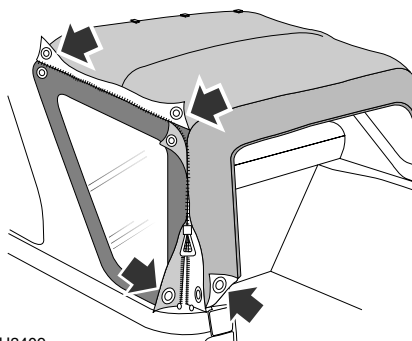

H3409

- 11.** Enganche las presillas, y cierres de cremallera y de velcro.

# Capota trasera plegable

## DESMONTAJE Y MONTAJE DE LA CAPOTA TRASERA PLEGABLE\*

### Desmontaje

**NOTA:** Desmonte la capota trasera sólo cuando esté completamente plegada.

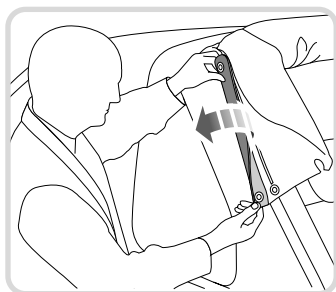
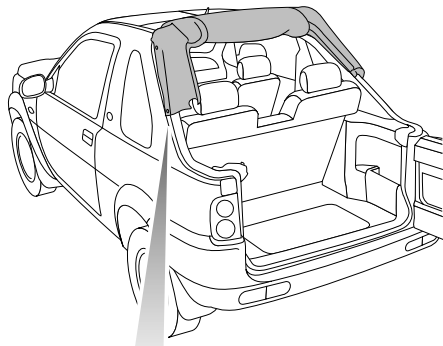

H3410

1. Desabroche las presillas y el cierre de velcro de la cubierta lateral.

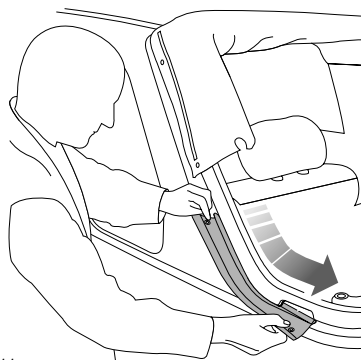

H3411

2. Deslice la cubierta lateral fuera de la guía de sujeción.

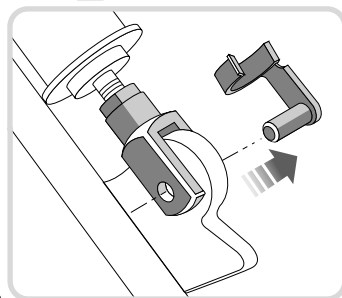
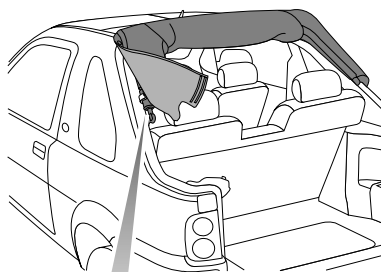

H3412

3. Quite el fiador de la riostra articulada.

# Capota trasera replegable

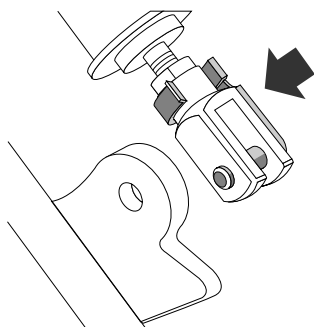

H3413

4. Levante la riostra articulada, apartándola de su soporte, y meta el pasador en la riostra para bloquearla.

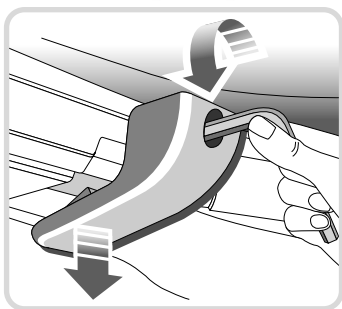
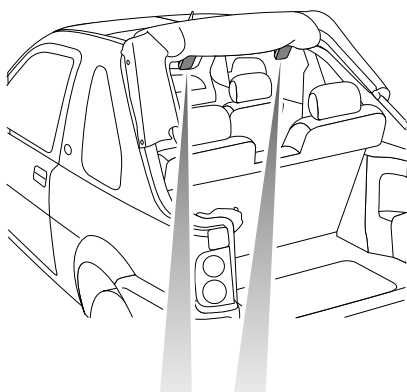

H3414A

5. Use una llave Allen de tamaño adecuado para aflojar las grapas de la traviesa delantera hasta que se caigan adelante. No apriete las grapas.

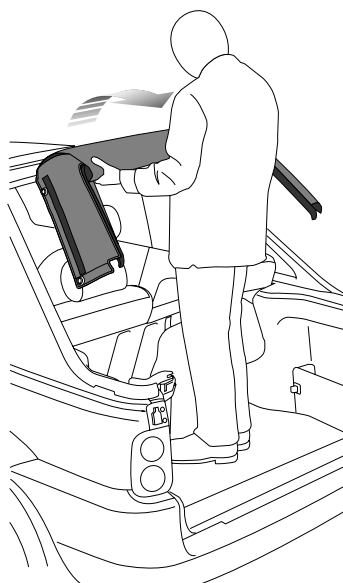

H3415

6. Desmonte la capota trasera del vehículo y guárdela en un lugar fresco y seco.

**NOTA:** Al desmontar la capota trasera por un plazo prolongado (por ejemplo, para montar el techo rígido), se recomienda fijar las cubiertas laterales a sus presillas y cierres de velcro en la capota trasera.

Para evitar el posible rayado de las ventanillas laterales, NO guarde las cubiertas laterales en la bolsa protectora de ventanillas laterales.

# Capota trasera replegable

## Montaje

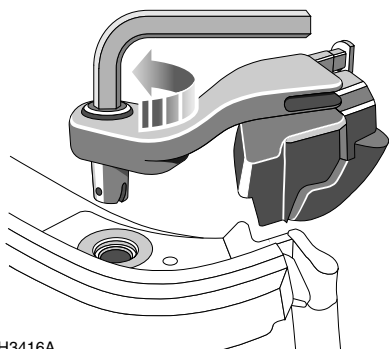

H3416A

7. Usando la llave Allen, afloje y desmonte las grapas de esquina.

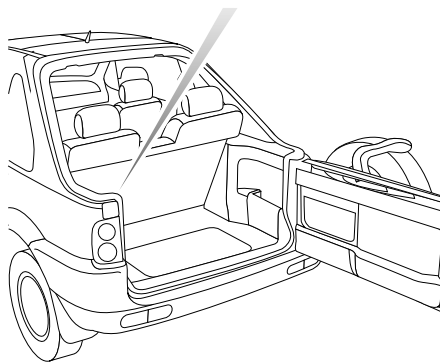
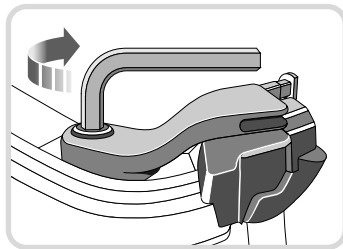

H3417A

1. Encaje las grapas de esquina, y bloquéelas en su sitio con una llave Allen.

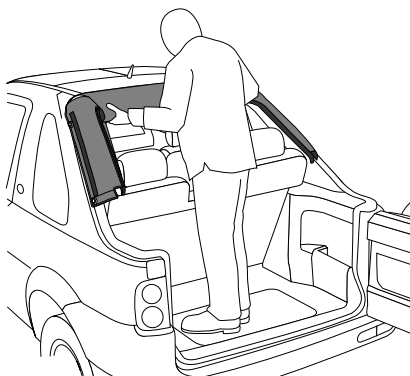

H3418

2. Posicione la capota trasera en el vehículo.



## Capota trasera replegable

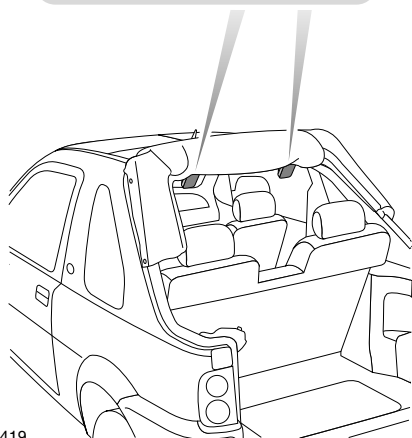
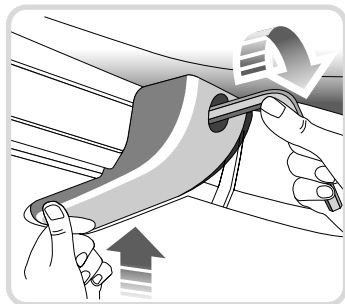
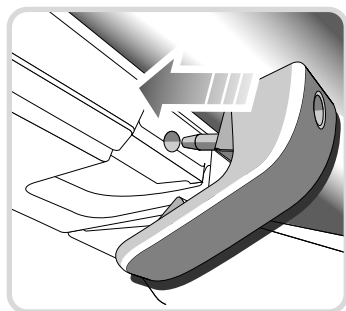

H3419

- 3.** Introduzca la grapa de cabecera en los agujeros de fijación del techo.

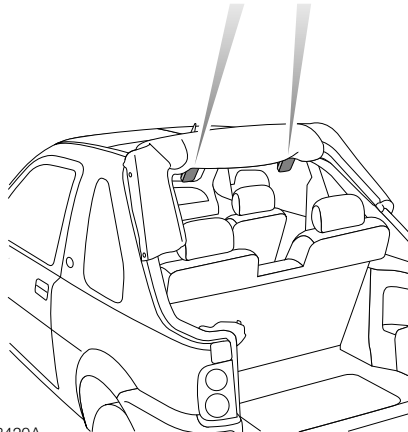

H3420A

- 4.** Empuje la parte delantera de la grapa hacia arriba, y apriétela con una llave Allen.

# Capota trasera replegable

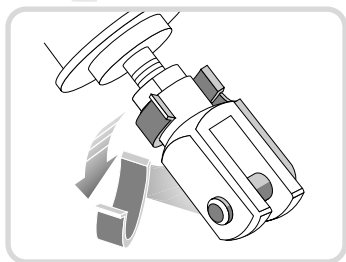
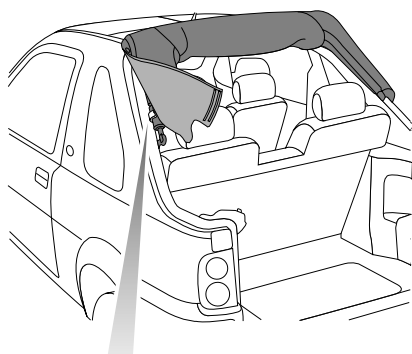

H3421

5. Quite el pasador de bloqueo de la riostra articulada

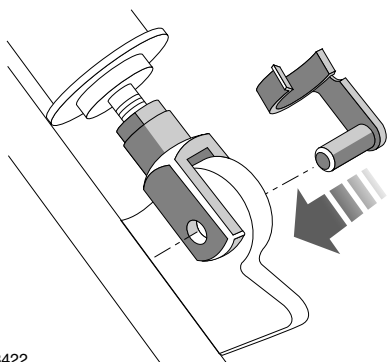

H3422

6. Encaje la riostra articulada en su soporte. Introduzca el pasador de bloqueo.

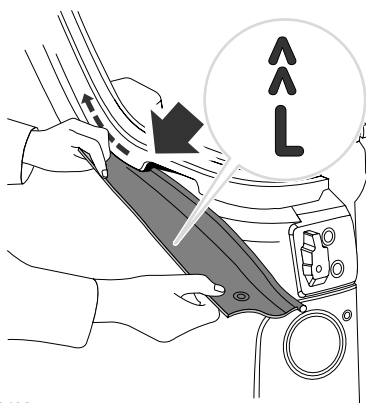

H3423

7. Introduzca el ribete de la cubierta lateral pertinente ('L' o 'R') en la guía de sujeción.

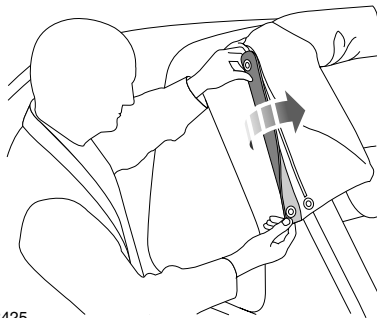

H3425

8. Deslice la cubierta lateral hacia arriba por la guía de sujeción, y abroche las presillas y cierre de velcro.

# Techo rígido

## DESMONTAJE Y MONTAJE DEL TECHO TRASERO RIGIDO\*

### Desmontaje

**NOTA:** Para evitar daños al vehículo, es mejor que el desmontaje/montaje del techo rígido sea realizado por dos personas. Es **IMPRESINDIBLE** que se desmonten las barras transversales de techo\* antes de desmontar el techo rígido (vea 'DESMONTAJE Y MONTAJE DE LAS BARRAS DEL TECHO\*', pagina 117).

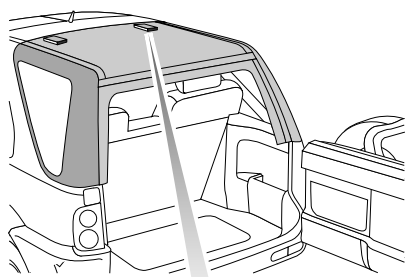

H3426

1. Pulse el botón del fiador, entonces empuje el fiador hacia adelante y déjelo caer.

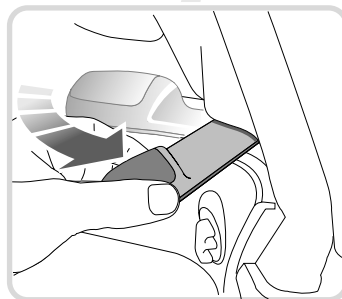
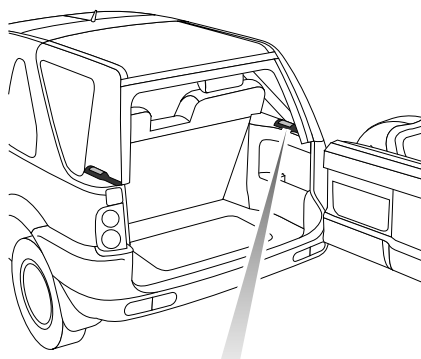

H3427

2. Pivote las palancas de bloqueo traseras 90° hacia atrás.

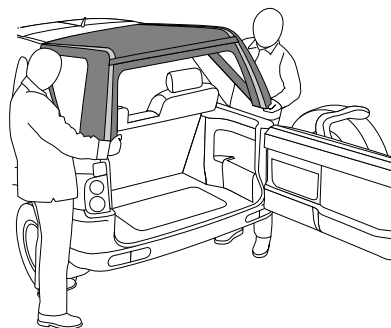

H3428

3. Trabajando con un ayudante, desmonte el techo rígido (empezando por la parte trasera) del vehículo.

# Techo rígido

## Montaje

**NOTA: \*** Es imprescindible que las barras del techo sean desmontadas antes de montar la capota trasera (vea 'DESMONTAJE Y MONTAJE DE LAS BARRAS DEL TECHO\*', pagina 117).

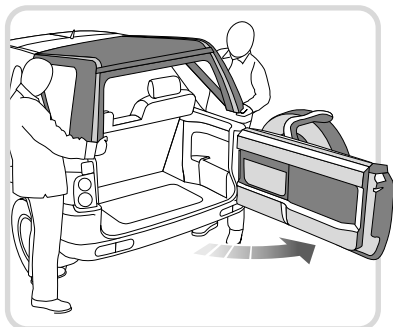

H3429

1. Abra el portón trasero, trabajando con un ayudante, incline el techo rígido como se ilustra y móntelo en el vehículo.

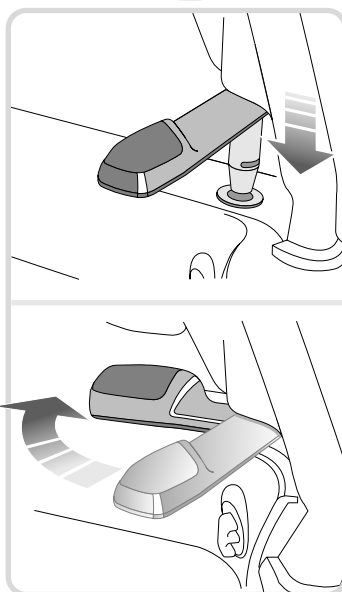
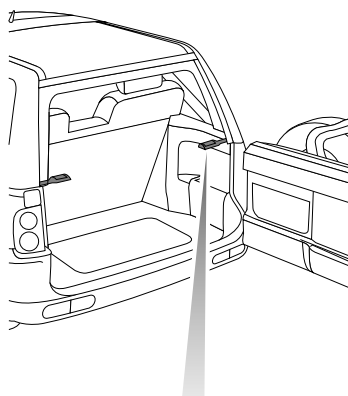

H3430

2. Encaje los pasadores de bloqueo traseros, y pivote ambas palancas de bloqueo 90° hacia adelante.

## Techo rígido

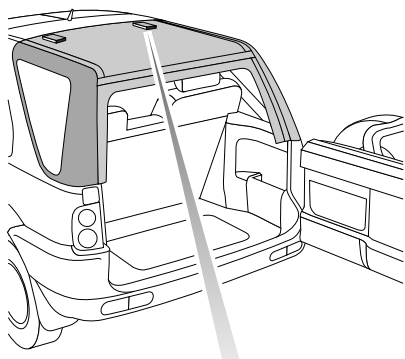

3. Empuje la parte delantera del fiador de cabecera hacia arriba, deslízcela hacia atrás y empuje la parte trasera del fiador hacia arriba hasta fijarla a presión.

### AVISO

***No conduzca el vehículo mientras con los fiadores de cabecera desenganchados.***

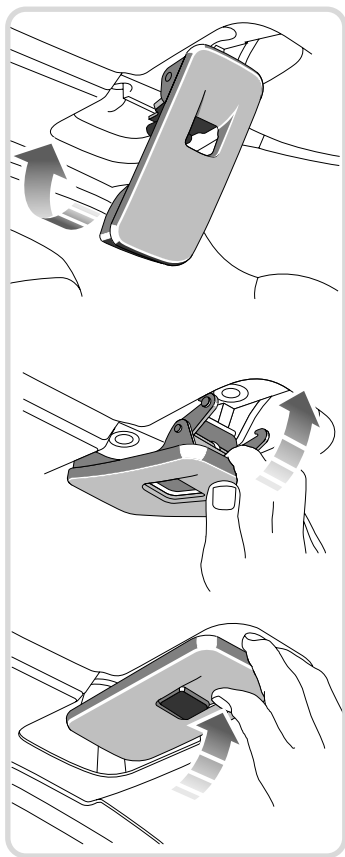

H3431

# Barras transversales de techo

## DESMONTAJE Y MONTAJE DE LAS BARRAS DEL TECHO\*

### Desmontaje

#### AVISO

**NO quite ni ajuste ningún perno, aparte de aquéllos identificados en las siguientes ilustraciones.**

**NOTA:** Para evitar daños accidentales al vehículo, es mejor que el desmontaje/montaje de las barras del techo sea realizado por dos personas.

El siguiente procedimiento debe repetirse en el lado derecho de las barras de techo.

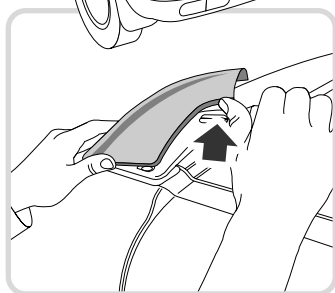
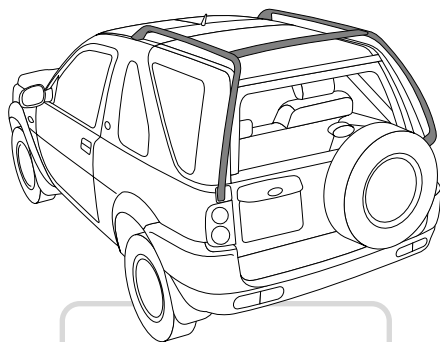

H3432

1. Desmonte el embellecedor delantero; empuje hacia arriba donde se señala con una flecha.

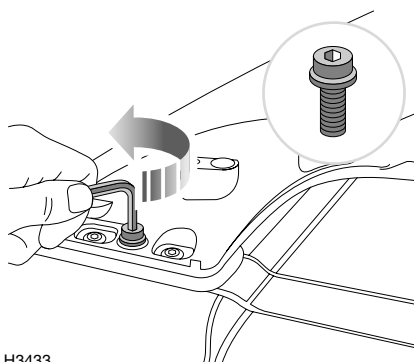

H3433

2. Desenrosque el perno de fijación delantero, usando la llave Torx provista en la bolsa protectora de barras transversales.

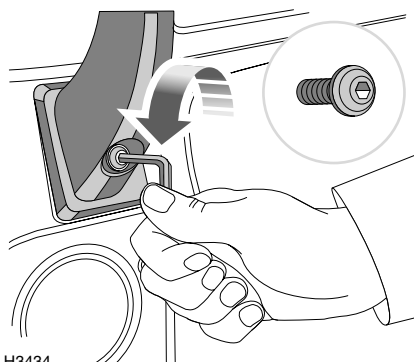

H3434

3. Desenrosque el perno de fijación trasero.

# Barras transversales de techo

## Montaje

**NOTA:** El siguiente procedimiento debe repetirse en el lado derecho de las barras de techo.

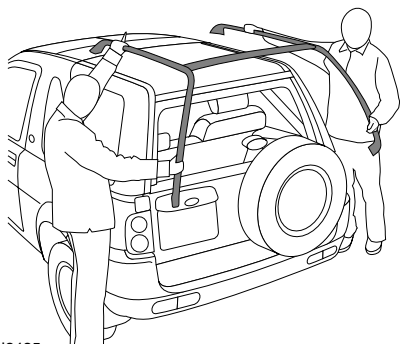

H3435

4. Trabajando con un ayudante, desmonte las barras transversales levantándolas y desplazándolas hacia atrás.

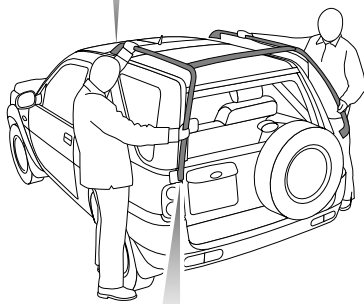
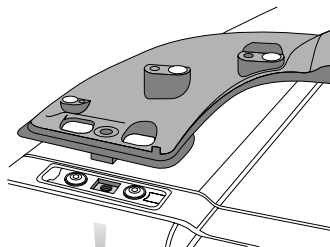

H3436

1. Trabajando con un ayudante, posicione las barras transversales cuidadosamente en el vehículo.

## Barras transversales de techo

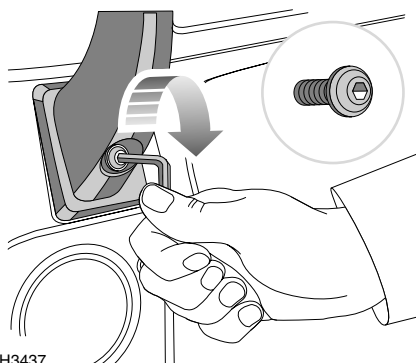

H3437

2. Enrosque el perno correcto en la fijación trasera, usando la llave Torx provista en la barra protectora de barras transversales.

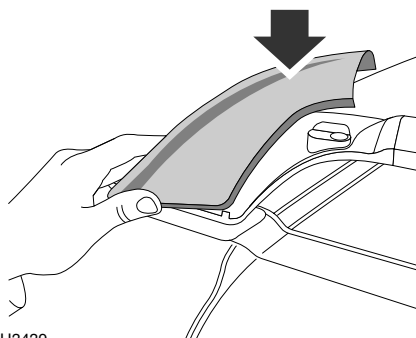

H3439

4. Alinee las espigas en la parte inferior del embellecedor delantero con los agujeros en la parte delantera de la barra de techo, y empuje hacia abajo para encajarlas.

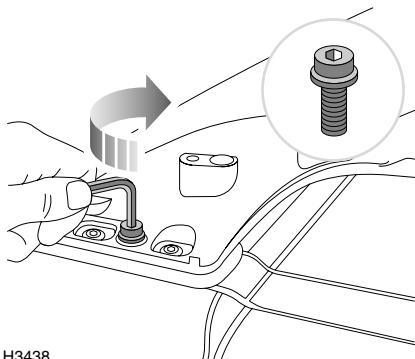

H3438

3. Enrosque el perno correcto en la fijación delantera.



# Capacidad de carga

## PORTAOBJETOS LATERALES DEL ESPACIO DE CARGA

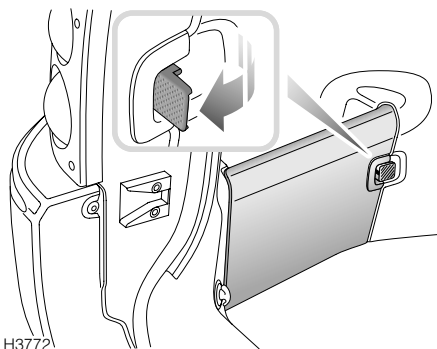

**Modelos de 3 puertas:** Los paneles portaobjetos laterales\* en el espacio de carga (ilustración arriba) pueden desmontarse para dar cabida a objetos anchos; esto se logra tirando del dispositivo de suelta hacia la parte trasera del vehículo (vea el recuadro).

## PUNTOS PARA ANCLAR EL EQUIPAJE

El piso del espacio de carga trasero dispone de cuatro puntos de fijación, los cuales sirven para sujetar firmemente los bultos de mayor tamaño. Land Rover provee una gama de accesorios homologados para sujetar equipajes.

### AVISO

**NO transporte equipos, herramientas o equipaje sin sujetarlos, de modo que puedan moverse y causar lesiones en caso de accidente o maniobra de emergencia, tanto en carretera como fuera de carretera.**

## COFRE BLOQUEABLE

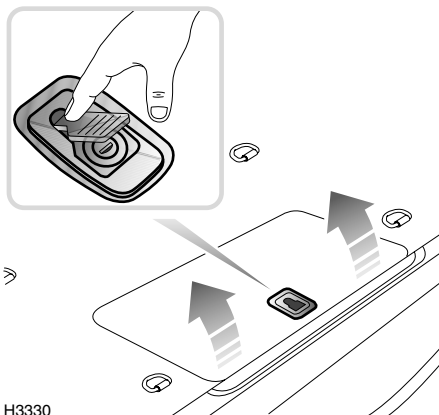

Este cofre, instalado en el piso del espacio de carga, sirve para alojar artículos pequeños o de valor.

**Para desbloquear:** Presione la trampilla (vea el recuadro) para acceder a la cerradura. Introduzca la llave de contacto y gírela 90° a derechas. Para abrir, levante la tapa.

**Para bloquear:** Gire la llave a izquierdas y sáquela.

**NOTA:** En algunos vehículos la tapa se sujeta con tensores en vez de la cerradura.

**NOTA:** El cofre puede calentarse durante la marcha - no guarde en el cofre artículos que pudieran resultar dañados por el calor.

**NOTA:** No guarde artículos mojados en el cofre durante largo tiempo; la condensación podría dar lugar a la formación de moho.

# Capacidad de carga

## PLEGADO DE LOS ASIENTOS TRASEROS

En vehículos sin asientos traseros divididos en proporción de 60/40, el asiento completo puede plegarse hacia adelante para aumentar el espacio de carga. En vehículos con asientos traseros divididos en proporción de 60/40, puede plegarse una o ambas partes del asiento.

**NOTA:** Antes de plegar los asientos traseros, asegúrese de que el cinturón de seguridad trasero central está desabrochado.

### AVISO

**Asegúrese de que los respaldos de los asientos traseros queden enganchados de manera segura en posición vertical cuando se vayan a ocupar, y cuando transporte equipaje en la zona de equipaje.**

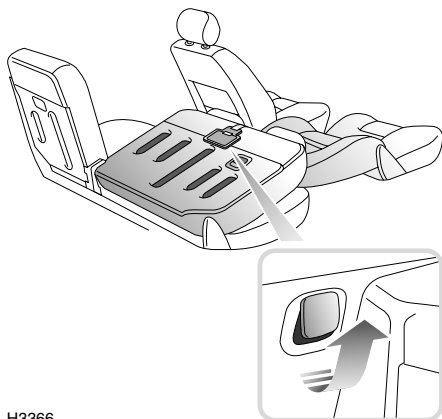

H3366

Levante las palancas de desenganche (vea el recuadro) para soltar el respaldo (levante ambas palancas simultáneamente en vehículos sin asientos divididos 60/40), y pliegue el respaldo hacia adelante.

### AVISO

**NO transporte equipos, herramientas o equipaje sin sujetarlos, de modo que puedan moverse y causar lesiones en caso de accidente o maniobra de emergencia; cuando sea posible, use los cinturones de seguridad para fijar objetos de equipaje que hayan de llevarse encima de los asientos.**

### Introducción de cargas largas

Desmonte los reposacabezas de los asientos del acompañante y de los asientos traseros (vea 'Desmontaje del reposacabezas', página 20), desplace el asiento del acompañante hasta su tope delantero, y recline el respaldo del todo. Por último, ponga el respaldo (o la parte pertinente del respaldo, en el caso de asientos divididos 60/40) en posición horizontal como se ve en la figura.

Aquellas cargas cuya longitud impida transportarlas en el interior del vehículo, deberán transportarse en el techo (vea 'BACA DE TECHO', página 123).

Antes de transportar una carga que sobresale del portón trasero o de la luneta del portón trasero, impóngase de la reglamentación local relacionada con la longitud de tales cargas.

Además, EVITE que la carga descansa sobre el cristal de la luneta parcialmente abierta. Podría dañarse el cristal o el mecanismo de la ventanilla.

### AVISO

**Se aconseja NO transportar cargas que exijan conducir dejando abierta el portón o su luneta, ¡los gases tóxicos del escape se introducirán en el habitáculo! Si la conducción del vehículo en ese estado fuera inevitable, ponga el mando del calefactor en posición de nivel de cara con todos los aireadores abiertos, cierre el techo solar y las ventanillas y ponga el mando del ventilador en posición 4.**

# Capacidad de carga

## Máximo espacio para equipaje

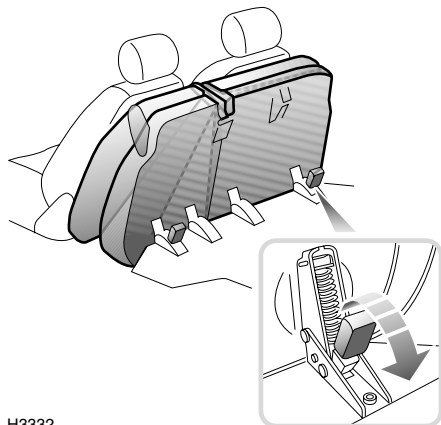

H3332

Para crear un espacio de equipaje más grande que lo normal:

1. Levante las palancas de desenganche del asiento para soltar su respaldo y pliegue el respaldo del asiento hacia adelante.
2. Vuelque el conjunto de asiento entero hacia adelante, tal como se indica en la figura, y ajuste los asientos delanteros a gusto.

Para devolver los asientos a su posición normal; empuje las palancas de desenganche de la base de los asientos (indicadas en el recuadro inferior) hacia atrás para desbloquear las bases, y despliegue los asientos.

Compruebe que los respaldos de asientos están debidamente sujetos, empujándolos hacia adelante: no se debe notar ningún movimiento.

## Testigo de 'Pestillo bloqueado'

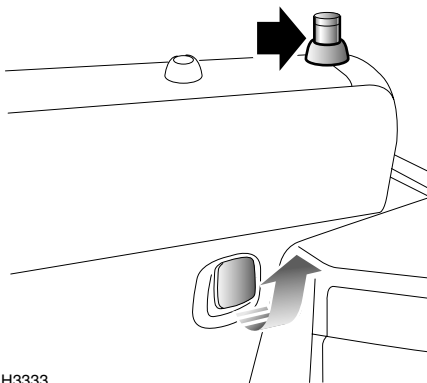

H3333

El indicador de 'pestillo bloqueado', montado en la parte superior del lado derecho del respaldo del asiento trasero, salta hacia arriba al soltarse el fiador y revela una banda roja.

Al volver a poner el asiento en su posición vertical, asegúrese de que el indicador vuelva a introducirse en el respaldo, y que la banda roja desaparezca; esto confirma que la parte mayor del respaldo está firmemente enganchada.

**NOTA:** El indicador de 'pestillo bloqueado' *NO* indica si está bloqueada la sección menor del respaldo dividido 60/40; la misma debe comprobarse por separado.

**NOTA:** Cuando devuelva los asientos a su posición vertical, asegúrese de que los cinturones de seguridad no queden atrapados!

# Capacidad de carga

## PESOS DEL VEHICULO



H3523

Al cargar un vehículo hasta el máximo (peso bruto del vehículo), hay que tener en cuenta el peso en orden de marcha y la distribución de la carga útil para asegurarse de que la carga sobre cada puente no supere los valores máximos admitidos.

Es responsabilidad del conductor limitar la carga del vehículo de modo que no se sobrepase el peso bruto ni las cargas máximas sobre los puentes (vea 'PESOS', página 209).

### BACA DE TECHO

Se ofrece como accesorio una baca montada en fábrica, para modelos tanto de tres como de cinco puertas.

La carga total sobre la baca NUNCA debe exceder de la indicada en 'PESOS', página 209.

### AVISO

***NO permita que los pasajeros se sientan en la baca de techo, ni viajen de pie en la parte trasera del vehículo (aunque estén asidos de la baca de techo), mientras el vehículo está en marcha.***

### IMPORTANTE

- Limitase a llevar cargas sobre las barras transversales provistas; no sujete los bultos directamente a las barras de la baca.
- Se recomienda usar accesorios para transportar cargas homologados por Land Rover, pero si fuera necesario sujetar una carga directamente a las barras transversales, use correas tejidas (preferentemente con fijaciones de trinquete); no use correas o bandas elásticas.
- Todos los bultos deben estar uniformemente repartidos, y sujetos dentro de los confines de la baca.
- Posicione la baca de techo y la carga de modo que no impidan la apertura del techo solar.
- Una baca cargada puede reducir la estabilidad del vehículo, especialmente en las curvas y con viento de costado.
- Si fuera necesario llevar equipaje en la baca cuando conduce fuera de carretera, es IMPRESCINDIBLE que descargue todo ese equipaje antes de conducir a través de una pendiente.
- Después de recorrer 50 km, compruebe que tanto la baca como la carga estén firmemente sujetos.

# Capacidad de carga

## Montaje de las barras transversales

Si se montó la baca, estará provista de dos barras transversales y de las llaves necesarias para su montaje. Monte las barras antes de transportar una carga en la baca.

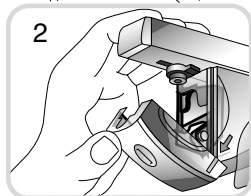
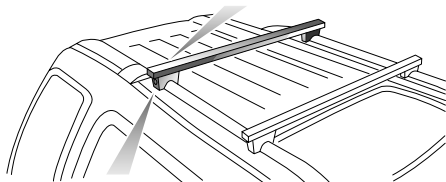
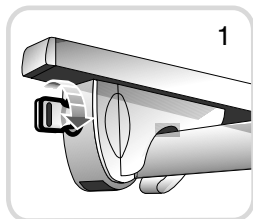

H3338

Desbloquee las fijaciones (1) (gire la llave en la cerradura un cuarto de vuelta a derechas) situadas a cada extremo de la barra transversal, y tire de las tapas de las fijaciones hacia abajo (2).

Posicione las barras transversales sobre la baca. El borde exterior de goma de cada fijación debe estar en contacto con la baca. Si no, afloje el perno (3) con la pequeña llave Allen provista, y deslice el conjunto de fijación a lo largo de la barra transversal hasta el punto correcto, entonces apriete el perno.

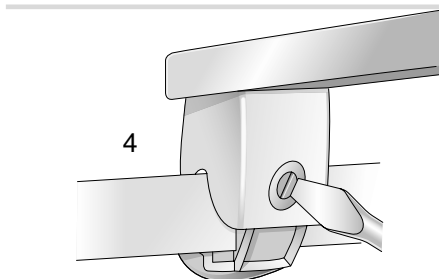
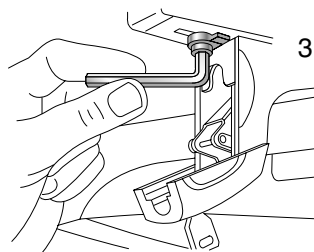

H3339

**NOTA:** Se recomienda que en modelos de 3 puertas las barras transversales se posicionen hacia la parte delantera de las barras de la baca, a fin acercar el peso a la parte central del vehículo.

Una vez que la barra alcance la posición deseada, empuje las tapas de las fijaciones hacia arriba. Si no siente ninguna resistencia en el punto elegido para el montaje en el costado de la carcasa de la fijación (vea el recuadro 2), apriete el tornillo (4) hasta que sienta una resistencia.

**NOTA:** No sobreapriete este tornillo, porque será imposible cerrar la tapa de la fijación.

Empuje la tapa de la fijación hasta su tope superior, asegúrese de que la barra no pueda moverse, y bloquéela con la llave (gírela un cuarto de vuelta a izquierdas).

# Remolque

---

## GANCHOS DE REMOLQUE

### AVISO

**Monte sólo accesorios de remolque homologados por Land Rover.**

---

## Arrastre de un remolque

### AVISO

**NO use las argollas de amarre traseras o las argollas de remolque de recuperación para arrastrar un remolque, el vehículo podría resultar gravemente dañado.**

**Por razones de seguridad, no se debe exceder del peso máximo permisible del remolque, la carga máxima sobre el puente trasero, el peso bruto con remolque y el peso sobre la bola (vea 'PESO DE REMOLQUE', página 210).**

---

Es responsabilidad del conductor asegurarse de que el vehículo y el remolque estén cargados y equilibrados de modo que el conjunto marche estabilizado.

Cuando prepare el vehículo para remolcar, preste cuidadosa atención a las recomendaciones del fabricante del remolque y a las siguientes instrucciones orientativas:

- Compruebe que los neumáticos del vehículo y del remolque estén inflados a la presión recomendada por sus respectivos fabricantes.
- Compruebe que en la caja de fusibles se ha montado la unidad de intermitencia de remolque correcta (consulte al concesionario), y compruebe el funcionamiento de los frenos y luces del remolque.
- Para lograr la máxima estabilidad conviene que la carga esté debidamente sujeta, y que no pueda desplazarse de un sitio a otro durante el tránsito. Además, coloque los bultos de manera que la mayor parte del peso esté cerca del suelo y, cuando sea posible, justo encima o cerca del puente o puentes del remolque.
- Después de cargar el remolque, compruebe que el peso en el punto de enganche (el llamado peso vertical sobre la bola de remolque, o sobre el extremo delantero del remolque) no exceda de 140 kg.
- Estando el vehículo remolcador y el remolque cargados, es imprescindible que el remolque esté nivelado. Es decir, el remolque debe estar paralelo con el suelo, con el gancho del vehículo remolcador y la barra del remolque a la misma altura. Ajuste la altura del punto de enganche, si fuera necesario.
- Cuando la carga pueda repartirse entre el remolque y el vehículo, cargando más peso sobre el vehículo puede, generalmente, mejorar la estabilidad del conjunto. No obstante, asegúrese de que no se excedan los pesos bruto del vehículo y máximo sobre el puente trasero, y que el remolque quede paralelo con el suelo.

# Remolque

---

- Los pesos máximo sobre el puente trasero y bruto del vehículo con remolque no deben excederse una vez que el remolque está enganchado, y tanto el vehículo remolcador como el remolque están cargados.

Si el peso del remolque supera 1800 kg, hay que limitar la carga útil en el vehículo remolcador (es decir, a un peso inferior al peso máximo del vehículo), a fin de asegurarse de que en total no supere el límite de peso bruto con remolque. Para ello puede ser necesario restar pasajeros y/o equipaje del vehículo.

**NOTA:** *La reglamentación en materia de remolques varía de un país a otro. Por eso es muy importante observar la reglamentación nacional relativa a pesos y límites de velocidad cuando se usen remolques (pida información a la organización automovilística nacional pertinente). Los pesos remolcados máximos permisibles indicados en 'PESO DE REMOLQUE', página 210, remítase a las limitaciones de diseño del vehículo, y NO a una determinada ordenanza regional.*

## **Remolque en cuestas empinadas con carga máxima**

El peso máximo de remolque (MMR) permisible es el peso máximo del vehículo, más el remolque (vea 'PESO DE REMOLQUE', página 210). Si un viaje incluye cuestas empinadas, asegúrese de que la rejilla y el radiador estén libres de obstrucciones, y use sólo combustible de alta calidad. Esto permite que el motor y el sistema de refrigeración funcionen con mayor eficiencia.

La selección de la velocidad correcta mejora el rendimiento del vehículo: en vehículos con transmisión manual, seleccione la velocidad más larga que pueda mantenerse sin sobrecargar el motor. En vehículos equipados con transmisión automática, seleccione 'D' (marcha adelante) y, si fuera posible, mantenga una velocidad que reduzca al mínimo los cambios de velocidad automáticos.

Si hubiera que subir cuestas empinadas a gran altura y a elevada temperatura ambiente (30° C o más), el peso bruto con remolque efectivo será reducido hasta 300 kg. Por consiguiente, tal vez sea necesario reducir el peso del vehículo y/o el peso del remolque para tener en cuenta el reducido rendimiento del motor, causado por la atmósfera enrarecida encontrada a elevadas alturas.

# Conducción 4 x 4

---

## Conducción 4 x 4

|  |     |
|--|-----|
| ANTES DE CONDUCIR .....                            | 131 |
| TECNICAS TODOTERRENO BASICAS .....                 | 131 |
| DESPUES DE CONDUCIR FUERA DE LA<br>CARRETERA ..... | 134 |
| NECESIDADES DE MANTENIMIENTO .....                 | 134 |

## Técnicas de conducción

|   |     |
|---|-----|
| CONDUCCION POR SUPERFICIES BLANDAS Y<br>ARENA SECA .....                              | 135 |
| CONDUCCION EN SUPERFICIES RESBALADIZAS<br>(hielo, nieve, barro o hierba mojada) ..... | 135 |
| SUBIDA DE CUESTAS FUERTES .....   | 136 |
| DESCENSO DE PENDIENTES FUERTES .....  | 137 |
| CONDUCCION A TRAVES DE UNA PENDIENTE .....  | 137 |
| CRUCE DE UN BARRANCO EN 'V' .....   | 138 |
| CONDUCCION EN RODERAS .....   | 138 |
| CRUCE DE UNA LOMA .....   | 138 |
| CRUCE DE UNA ZANJA .....  | 138 |
| VADEO .....   | 139 |







# Conducción 4 x 4

## ANTES DE CONDUCIR

Antes de salir de la carretera, es **imprescindible** que los conductores sin experiencia se familiaricen por completo con los mandos, y también conviene estudiar las técnicas de conducción 4 x 4 que se describen en las páginas siguientes.

### AVISO

***¡La conducción fuera de asfalto puede ser peligrosa! Familiarícese con las técnicas de conducción recomendadas para reducir al mínimo los riesgos para usted mismo, su vehículo y los demás ocupantes.***

***NO se exponga a riesgos innecesarios, y esté preparado para emergencias en todo momento.***

### IMPORTANTE

Use siempre el cinturón de seguridad para protección personal en todas las condiciones de marcha fuera de carretera. NO conduzca si el nivel del combustible está bajo; las ondulaciones del terreno y las pendientes fuertes podrían interrumpir la alimentación del combustible al motor, y dañar el convertidor catalítico en consecuencia.

## TECNICAS TODOTERRENO BASICAS

Estas técnicas básicas de conducción son una introducción al arte de conducir por el campo, y no debe esperarse que proporcionen la información necesaria para superar con éxito cada situación que se presente.

Se recomienda encarecidamente a los propietarios que piensen conducir frecuentemente por el campo, que procuren obtener tanta información adicional y experiencia práctica como sea posible.

Antes de conducir por el campo, es importante comprobar el estado de las llantas y neumáticos, y que la presión de los mismos sea correcta. Los neumáticos desgastados o incorrectamente inflados afectan adversamente el rendimiento, estabilidad y seguridad del vehículo.

### Selección de velocidades: caja de cambios manual

El uso correcto del cambio de velocidades es tal vez el factor más importante para conducir con seguridad y acierto por el campo. Aunque sólo la experiencia señala cuál es la marcha correcta que conviene en cada tramo, hay que respetar las siguientes reglas básicas:

- No cambie NUNCA de velocidad ni desembrague mientras esté maniobrando en terreno difícil; la resistencia al giro de las ruedas puede dar lugar a que el vehículo se pare al pisar el pedal del embrague, y luego puede ser difícil ponerlo de nuevo en movimiento.
- Por lo general, y sobre todo cuando prevalezcan las condiciones de suelo resbaladizo o blando, cuanto más larga sea la marcha seleccionada mejor.
- Al bajar una pendiente muy pronunciada, seleccione siempre primera velocidad y active el Control de Descenso de Pendientes (HDC).

# Conducción 4 x 4

---

A los conductores inexpertos se les recomienda parar el vehículo antes de decidir qué marcha será la más adecuada para cada maniobra, antes de continuar.

## Desembrague parcial

El uso excesivo del pedal de embrague para hacer que resbale y evitar así que se cale el motor, dará lugar al desgaste prematuro del embrague. Seleccione siempre una velocidad que sea lo bastante corta para que el vehículo marche sin necesidad de hacer resbalar el embrague.

NO conduzca con su pie apoyado sobre el pedal de embrague; mientras conduce por un terreno accidentado, podría pisar el pedal de embrague por error y perder el control del vehículo.

## Selección de velocidades: caja de cambios automática

En los modelos con cambio automático, teniendo la palanca selectora principal en 'D', la caja de cambios proporciona automáticamente la velocidad correcta para la mayoría de las condiciones fuera de carretera. Recuerde que la posición '1' mantendrá el cambio en primera para obtener el máximo efecto de frenado del motor cuando se necesite.

Al bajar una pendiente muy pronunciada, seleccione siempre la posición '1' y el Control de Descenso de Pendientes (HDC).

## Frenado

La velocidad del vehículo debe controlarse hasta donde sea posible por la selección de la velocidad correcta y el uso del Control de Descenso de Pendientes (HDC). El uso del pedal de freno debe reducirse al mínimo. En realidad, si se ha seleccionado la velocidad correcta y el HDC, serán muy pocas las ocasiones en que necesite usar el freno.

Si pisara el pedal de freno estando el HDC activo, éste queda neutralizado y los frenos funcionan normalmente. Si soltara entonces el pedal de freno el HDC vuelve a funcionar, si fuera necesario.

## Control de descenso de pendientes (HDC)

Durante el descenso, si el efecto de frenado del motor es insuficiente para controlar la velocidad del vehículo, el HDC (una vez seleccionado) acciona automáticamente los frenos para reducir la velocidad del vehículo y mantener una velocidad relativa a la posición del pedal acelerador

Cuando se conduce fuera de carretera, el HDC puede estar permanentemente seleccionado, a fin de asegurarse de no perder el control cada vez que se selecciona la 1ª velocidad o marcha atrás ('1' o 'R' en vehículos con transmisión automática). El ABS y el control de tracción siguen plenamente activos, y funcionan si se presenta la oportunidad.

**NOTA:** Cuando el HDC está seleccionado, los cambios de velocidad pueden realizarse normalmente.

## Aceleración

Accione el acelerador prudentemente; cualquier embalamiento brusco del motor podría producir el patinaje de las ruedas con la consecuente pérdida de control del vehículo.

# Conducción 4 x 4

## Dirección



H2410A

### AVISO

***NO sostenga el volante con los pulgares por dentro del aro; una sacudida brusca del volante al pasar el vehículo por una carrilera o por encima de una piedra puede lesionarlos gravemente. Agarre SIEMPRE el volante por fuera del aro (como se indica) cuando se desplace por terreno accidentado.***

## Estudie el terreno antes de conducir

Antes de rodar por un terreno difícil, es prudente recorrerlo primero a pie. Esto reducirá al mínimo el riesgo de que el vehículo se vea en dificultades debido a un peligro previamente inadvertido.

## Altura libre sobre el suelo

Tenga siempre en cuenta la altura libre sobre el suelo de la carrocería y de los parachoques delantero y trasero. Recuerde que los brazos de la suspensión están situados por debajo de la carrocería. También hay que tener en cuenta que hay otras partes del vehículo que pueden entrar en contacto con el suelo; evite embarrancar el vehículo.

La altura libre sobre el suelo es particularmente importante al llegar al fondo de una pendiente pronunciada, cuando las roderas son muy profundas o cuando se presenten cambios bruscos de la inclinación del suelo.

Procure SIEMPRE evitar obstáculos con los que puedan tropezar los bajos del vehículo.

## Pérdida de tracción

Si el vehículo está inmovilizado debido a la pérdida de adherencia de las ruedas, pueden ser útiles las siguientes sugerencias:

- Es mejor despejar obstáculos que forzar al vehículo a pasar por encima de ellos.
- Desatasque el dibujo de la banda de rodadura de los neumáticos.
- Retroceda lo más que pueda e intente una aproximación a mayor velocidad; con el impulso adicional puede que supere el obstáculo.
- Poniendo broza, arpillera o cualquier material similar delante de los neumáticos puede mejorar el agarre de los mismos.

## Cambiador automático de CD

Se le recomienda no reproducir un CD mientras maniobra por terrenos muy accidentados. Las fuertes sacudidas del vehículo pueden perturbar el funcionamiento del cambiador automático, provocando el 'salto o desplazamiento' del disco.

# Conducción 4 x 4

---

## DESPUES DE CONDUCIR FUERA DE LA CARRETERA

### IMPORTANTE

Antes de volver a la carretera pública o de conducir a velocidades sobre 40 km/h, preste atención a lo siguiente:

- Limpie las llantas y neumáticos de barro, y examínelos en busca de daño.
- Si no se limpian las llantas y neumáticos correctamente, podrían resultar dañadas las llantas, neumáticos, sistema de frenos y componentes de la suspensión.
- Examine los discos y pinzas de freno, y quite las piedras o gravilla que pudieran afectar la eficiencia del frenado.

## NECESIDADES DE MANTENIMIENTO

Los vehículos que se usen en condiciones duras, sobre todo en terreno polvoriento, barroso o mojado, y vehículos que efectúen vadeos frecuentes o en agua profunda, necesitarán atención más frecuente. Vea *'MANTENIMIENTO POR EL PROPIETARIO'*, *pagina 142* y póngase en contacto con un concesionario Land Rover para obtener asesoramiento.

Después de vadear agua salada o marchar sobre playas arenosas, use una manguera con agua dulce para lavar los bajos y los paneles expuestos de la carrocería. Esto le ayudará a proteger el aspecto cosmético del vehículo.

# Técnicas de conducción

---

## **CONDUCCION POR SUPERFICIES BLANDAS Y ARENA SECA**

La técnica ideal para conducir por arena blanda consiste en mantener en movimiento el vehículo en todo momento; la arena blanda ejerce una resistencia excesiva al giro de las ruedas, que da lugar a una pérdida rápida de movimiento, una vez perdido el impulso de la marcha. Por este motivo, deben evitarse los cambios de velocidad (especialmente en vehículos con caja de cambios manual).

Seleccione la velocidad más larga posible y **MANTENGASE** en ella hasta llegar a una superficie firme.

### **Detención del vehículo en terreno blando, en arena o en pendiente**

Si se viera obligado a parar el vehículo en estas condiciones, recuerde que:

Puede resultar difícil poner en marcha el vehículo en una pendiente o en suelo blando o arenoso. Aparque siempre en un sitio firme y nivelado, o con el vehículo mirando cuesta abajo.

Para evitar que patinen las ruedas, seleccione segunda o tercera velocidad ('D' con caja de cambios automática) y utilice la aceleración **MINIMA** necesaria para poner en movimiento el vehículo.

Si pierde el movimiento de avance, evite usar el acelerador excesivamente; eso hará patinar las ruedas y tenderá hacer que el vehículo se hunda en la arena. Aparte la arena de alrededor de los neumáticos y cerciórese de que la carrocería no está apoyada en la arena, antes de intentar poner de nuevo en movimiento el vehículo.

Si se han hundido las ruedas, habrá que emplear un dispositivo de elevación a base de bolsa de aire, o un gato de bastante altura para levantar el vehículo y echar arena debajo de sus ruedas, de modo que esté de nuevo sobre suelo nivelado. Si no es posible poner el vehículo en movimiento de nuevo, ponga esteras para arena o escaleras de mano debajo de las ruedas.

## **CONDUCCION EN SUPERFICIES RESBALADIZAS (hielo, nieve, barro o hierba mojada)**

- Seleccione la marcha más larga posible.
- Inicie la marcha haciendo el **MINIMO** uso posible del acelerador.
- Conduzca despacio en todo momento, manteniendo al mínimo el uso de los frenos y evitando movimientos bruscos del volante.

# Técnicas de conducción

---

## SUBIDA DE CUESTAS FUERTES

Siga SIEMPRE la línea de la pendiente; el desplazamiento en diagonal puede dar lugar a que el vehículo se deslice de costado por la pendiente.

Seleccione 1ª velocidad ('1' con transmisión automática) y active el control de descenso de pendientes (HDC). Si la superficie está suelta o resbaladiza, use suficiente velocidad en la velocidad más larga posible para aprovechar el impulso del vehículo. No obstante, la marcha a una velocidad demasiado elevada por una superficie muy accidentada puede dar lugar a que se desprenda una rueda del suelo y el vehículo pierda tracción. En este caso pruebe una aproximación más lenta. La tracción también puede mejorarse reduciendo la aceleración justo antes de perder el movimiento de avance.

Si el vehículo no consigue superar una pendiente, no intente virar en redondo mientras está en la pendiente. En lugar de eso adopte el procedimiento siguiente para recular cuesta abajo hasta llegar al pie de la pendiente.

1. Mantenga parado el vehículo con los frenos de pedal y de mano.
2. Ponga el motor en marcha de nuevo, si fuera necesario.
3. Seleccione marcha atrás ('R' en el caso de cambio automático).
4. Seleccione el control de descenso de pendientes (HDC), si no lo ha seleccionado aún.
5. Suelte el freno de mano. Suelte después el freno de pie y el embrague (si procede) y deje que el vehículo retroceda cuesta abajo, aprovechando el efecto de frenado del motor y el HDC para controlar la velocidad de descenso.

6. A menos que sea necesario parar el vehículo para quitar obstáculos, NO use los pedales de freno o de embrague durante el descenso.
7. Si el vehículo empieza a patinar, acelere un poco para que los neumáticos recobren el agarre.

Cuando el vehículo esté de nuevo en suelo nivelado, o donde pueda recuperar la tracción, efectuando la aproximación con más rapidez podrá superar probablemente la pendiente. No obstante, EVITE exponerse a riesgos innecesarios; si la pendiente es muy empinada, busque otro camino.

## AVISO

***NO intente retroceder cuesta abajo con el motor parado, porque no dispondrá del HDC y del efecto de frenado de la caja de cambios.***

---

# Técnicas de conducción

## DESCENSO DE PENDIENTES FUERTES

### AVISO

*La falta de observación de estas instrucciones puede dar lugar a que vuelque el vehículo.*

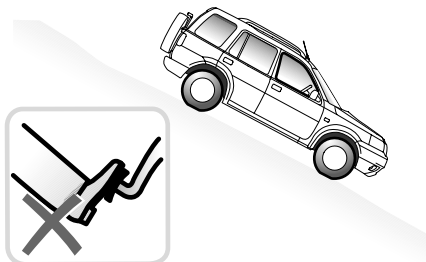

H3446

- Pare el vehículo a una distancia del comienzo de la pendiente equivalente a la longitud del vehículo, por lo menos, y seleccione la primera velocidad ('1' con cambio automático) y el control de descenso de pendientes (HDC).
- A menos que sea necesario parar el vehículo para quitar obstáculos, NO pise los pedales de freno o de embrague (según el caso) durante el descenso; el motor y HDC limitarán la velocidad, manteniendo un control perfecto del vehículo, siempre que estén girando las ruedas delanteras. Si el vehículo empieza a resbalar significa que se ha alcanzado el límite de adherencia, y tal vez sea imposible mantener la velocidad mínima en relación a la velocidad seleccionada. En este caso, el HDC puede acelerar el vehículo automáticamente para mantener la estabilidad direccional. NO use el acelerador o los frenos ni intente ningún cambio de velocidades. El HDC reducirá automáticamente la velocidad del vehículo en cuanto sea posible.

- Una vez que llegue a suelo nivelado, seleccione una marcha conveniente para el siguiente tramo del viaje.

## CONDUCCION A TRAVES DE UNA PENDIENTE

### AVISO

*La falta de observación de estas instrucciones puede dar lugar a que vuelque el vehículo.*

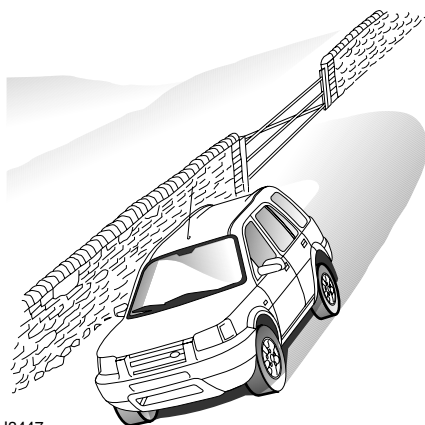

H3447

Antes de conducir a través de una pendiente, observe SIEMPRE las siguientes precauciones:

- Compruebe que el suelo está firme y no resbaladizo.
- Compruebe que es improbable que las ruedas del lado bajo del vehículo caigan en alguna hondonada del terreno y que las ruedas del costado alto no pasen por encima de pedruscos, raíces de árboles u obstáculos similares que pudieran aumentar de repente el ángulo de inclinación.



# Técnicas de conducción

- Asegúrese de que el peso de los ocupantes está repartido uniformemente, que ha quitado todo el equipaje de la baka y que todos los demás bultos están bien sujetos y puestos lo más bajos que sea posible. Recuerde siempre; el desplazamiento repentino de la carga podría provocar el vuelco del vehículo.
- Los ocupantes de los asientos traseros deben ir sentados en el lado cuesta arriba del vehículo o, en situaciones extremas, deben salir de él hasta que se haya atravesado de manera segura el terreno en pendiente.

## CRUCE DE UN BARRANCO EN 'V'

¡Tenga sumo cuidado! Al subir por uno de los costados del barranco el costado del vehículo puede quedar atrapado contra el costado opuesto.

## CONDUCCION EN RODERAS

Dentro de lo posible conviene dejar que el vehículo se guíe por sí mismo por el fondo de las roderas. No obstante, hay que tener siempre bien agarrado el volante para impedir que gire libremente.

De modo particular en terreno mojado, si se deja que gire libremente el volante el vehículo puede parecer que marcha en línea recta dentro de las roderas, cuando en realidad (debido a la falta de tracción a causa del terreno mojado) está desplazándose con las ruedas vueltas del todo a la derecha o a la izquierda, sin darse cuenta de ello el conductor. Entonces, al llegar a suelo nivelado, o si se pasa por un tramo seco, las ruedas obtienen tracción y hacen virar el vehículo de repente a la izquierda o a la derecha.

## CRUCE DE UNA LOMA



H3448

Acérquese en ángulo recto de modo que ambas ruedas delanteras crucen juntas la loma; el acercarse oblicuamente podría ocasionar la elevación simultánea del suelo de las ruedas diagonalmente opuestas.

## CRUCE DE UNA ZANJA



H3449

Atraviese las zanjas oblicuamente, de modo que haya siempre tres ruedas en contacto con el suelo. Si se acerca a una zanja de frente, las dos ruedas delanteras caerán juntas en la zanja, con la consecuente posibilidad de que la carrocería y el parachoques delantero se queden atrapados en lados opuestos de la zanja.

# Técnicas de conducción

---

## VADEO

### AVISO

***La máxima profundidad de vadeo aconsejable es de 0,4 m.***

***Pueden producirse graves daños a la instalación eléctrica si se deja parado el vehículo durante algún tiempo, estando el nivel del agua por encima del cerco inferior de las puertas.***

---

Si es probable que la profundidad del agua supere 0,4 m, deberán observarse las siguientes precauciones:

- Sujete una lámina de plástico por delante de la parrilla frontal para evitar que el agua empape el motor y el barro atasque el radiador.
- Asegúrese de que el lecho sedimentoso bajo el agua está lo bastante firme para sustentar el peso del vehículo y proporcionar suficiente tracción.
- Cerciórese de que la toma de aire del motor está por encima del nivel del agua.
- Seleccione una velocidad corta, y mantenga suficiente aceleración para que el motor no se cale. Esto es particularmente importante si el tubo de escape está bajo el agua.
- Entre despacio en el agua y acelere a una velocidad que haga formarse una ola frontal; conserve entonces esa velocidad.

Mantenga todas las puertas firmemente cerradas en todo momento.

### Después de vadear

- Conduzca el vehículo una corta distancia y accione los frenos de pedal para comprobar que funcionan con plena eficacia.
- NO confíe en el freno de mano solo para mantener parado el vehículo, hasta que se hayan secado por completo los frenos; mientras tanto, deje el vehículo estacionado con una velocidad seleccionada ('P' en el caso de vehículos con caja de cambios automática).
- Quite la cubierta de protección que haya puesto delante de la parrilla frontal.
- Si el agua fuera especialmente fangosa, despeje las posibles obstrucciones (hojas y barro) del radiador a fin de reducir el riesgo de sobrecalentamiento.
- Si hay que pasar por agua profunda con regularidad, examine todos los aceites para ver si hay síntomas de contaminación de agua; el aceite contaminado puede identificarse por su aspecto 'lechoso'. Además, hay que comprobar el elemento del filtro de aire por si ha entrado agua, y cambiarlo si está mojado; consulte a un concesionario Land Rover, si fuera necesario.
- Si vadea agua salada con frecuencia, lave meticulosamente los bajos y los paneles de la carrocería con agua dulce.

***NOTA:*** *Los vehículos usados para vadear con frecuencia o en agua profunda requieren que el mantenimiento se haga con mayor frecuencia. Contacte con un concesionario Land Rover para obtener asesoramiento.*



# Mantenimiento por el propietario

---

## Mantenimiento

|  |     |
|--|-----|
| MANTENIMIENTO PERIODICO . . . . .                          | 143 |
| MANTENIMIENTO POR EL PROPIETARIO . . . . .                 | 144 |
| SEGURIDAD EN EL TALLER . . . . .                           | 145 |
| CONTROL DE EMISIONES . . . . .                             | 146 |
| PRUEBAS CON DINAMOMETROS ('rodillos de pruebas') . . . . . | 146 |

## Apertura del capó

|                             |     |
|-----------------------------|-----|
| APERTURA DEL CAPO . . . . . | 147 |
|-----------------------------|-----|

## Compartimento motor

|                                 |     |
|---------------------------------|-----|
| MOTOR DIESEL 2.0 . . . . .      | 148 |
| MOTOR DE GASOLINA 1.8 . . . . . | 149 |
| MOTOR DE GASOLINA 2.5 . . . . . | 150 |

## Motor

|                           |     |
|---------------------------|-----|
| ACEITE DE MOTOR . . . . . | 151 |
|---------------------------|-----|

## Sistema de refrigeración

|  |     |
|--|-----|
| COMPROBACION Y REPOSICION DEL REFRIGERANTE . . . . . | 153 |
| ANTICONGELANTE . . . . .                             | 154 |

## Frenos

|                             |     |
|-----------------------------|-----|
| LIQUIDO DE FRENOS . . . . . | 155 |
|-----------------------------|-----|

## Dirección asistida

|   |     |
|---|-----|
| LIQUIDO DE DIRECCION ASISTIDA . . . . . | 157 |
|---|-----|

## Difusores

|                          |     |
|--------------------------|-----|
| LAVAPARABRISAS . . . . . | 159 |
|--------------------------|-----|



## **Escobillas de limpiaparabrisas**

|   |     |
|---|-----|
| CAMBIO DE ESCOBILLAS DE<br>LIMPIAPARABRISAS ..... | 160 |
|---|-----|

## **Batería**

|   |     |
|---|-----|
| MEDIDAS DE SEGURIDAD RELACIONADAS CON LA<br>BATERIA ..... | 161 |
| MANTENIMIENTO DE LA BATERIA .....                         | 161 |
| LOS EFECTOS DE DESCONEXION DE LA<br>BATERIA .....         | 163 |

## **Neumáticos**

|                                 |     |
|---------------------------------|-----|
| CUIDADO DE LOS NEUMATICOS ..... | 164 |
| CADENAS PARA NIEVE .....        | 166 |

## **Limpeza y cuidado del vehículo**

|                             |     |
|-----------------------------|-----|
| LAVADO DEL VEHICULO .....   | 167 |
| LIMPIEZA DEL INTERIOR ..... | 170 |

## **Números de identificación**

|   |     |
|---|-----|
| COMUNICACION CON SU CONCESIONARIO ..                  | 171 |
| SITUACIONES DE LOS NUMEROS DE<br>IDENTIFICACION ..... | 171 |
| NUMERO DE IDENTIFICACION DEL VEHICULO                 | 172 |

## **Recambios y accesorios**

|                              |     |
|------------------------------|-----|
| RECAMBIOS Y ACCESORIOS ..... | 173 |
|------------------------------|-----|

# Mantenimiento

---

## **MANTENIMIENTO PERIODICO**

El mantenimiento sistemático periódico es la clave para garantizar la fiabilidad y el rendimiento continuos de su vehículo.

El mantenimiento es responsabilidad del propietario, quien debe encargarse de que las operaciones de mantenimiento por el propietario, los cambios del líquido de frenos y refrigerante sean realizados oportunamente y de acuerdo con las recomendaciones del fabricante.

El mantenimiento periódico requerido por su vehículo aparece en la Cédula de Servicio. La mayor parte de este mantenimiento en taller requiere conocimientos y equipos especiales, y conviene confiarlo a un concesionario Land Rover.

## **Cédula de servicio**

La Cédula de Servicio ofrece también un registro completo de los servicios que se realizan en el vehículo. Esta sección del manual también contiene un espacio para que el concesionario anote los cambios de líquido de frenos y de la correa de distribución, y además el montaje de módulos de airbag de recambio.

Asegúrese de que el concesionario firme y selle la cédula después de cada servicio.

## **Cambio del líquido de frenos y refrigerante**

El líquido de frenos y el refrigerante motor (mezcla de anticongelante y agua) deben cambiarse cada 60.000 km o 36 meses, siendo efectivo el plazo que suceda antes. Su concesionario cambiará el líquido de frenos y el refrigerante cuando haga los servicios periódicos.

# Mantenimiento

## MANTENIMIENTO POR EL PROPIETARIO

Además de los servicios de rutina recién descritos, debe realizarse con más frecuencia una serie de sencillas comprobaciones. Estas comprobaciones puede efectuarlas usted mismo, y en las páginas siguientes encontrará consejos para ello.

**Toda caída importante o súbita del nivel de un líquido, o el desgaste desigual de los neumáticos, deberá comunicarse inmediatamente con un concesionario.**

### **Comprobaciones diarias**

- Funcionamiento de las luces, bocina, intermitentes de dirección, limpia y lavaparabrisas, y luces de aviso.
- Funcionamiento de los cinturones de seguridad y de los frenos.
- Busque señales de líquido en el suelo debajo del vehículo, que podrían indicar una fuga de líquido.

### **Comprobaciones semanales (o cada 400 km)**

- Nivel del aceite de motor.

**NOTA:** El nivel del aceite de motor deberá comprobarse con más frecuencia si el vehículo es conducido durante largos períodos de tiempo a alta velocidad.

- Nivel del refrigerante.
- Nivel del líquido de lavado.
- Presión y estado de los neumáticos.
- Haga funcionar el acondicionador de aire\* .

### **Comprobaciones mensuales**

- Nivel del líquido de frenos.
- Nivel del líquido de dirección asistida.

## IMPORTANTE

### **Condiciones especiales de funcionamiento**

Cuando el vehículo funciona en condiciones muy laboriosas o sobre terrenos polvorientos, húmedos o barrocos, habrá que realizar las atenciones de servicio con más frecuencia. Por ejemplo: si tiene que usar su vehículo para cruzar vados profundos puede ser necesario hacer las revisiones hasta DIARIAMENTE, para asegurarse de que el vehículo continúe estando en condiciones de funcionamiento seguro y fiable. Contacte con un concesionario Land Rover para obtener asesoramiento.

# Mantenimiento

## SEGURIDAD EN EL TALLER

### AVISO

***Los ventiladores de refrigeración pueden continuar funcionando después de haberse parado el motor. Cuando el motor está caliente, los ventiladores de refrigeración pueden también EMPEZAR a funcionar después de pararse el motor, y seguir haciéndolo durante 8 minutos. Manténgase alejado de todos los ventiladores mientras trabaja en el compartimento motor.***

Si necesita realizar cualquier trabajo de mantenimiento en su vehículo, observe en todo momento las siguientes precauciones de seguridad:

- Mantenga las manos y ropas alejadas de toda correa o polea de accionamiento.
- Si el vehículo acaba de ser conducido, NO TOQUE ningún componente del sistema de escape o refrigeración hasta que el motor esté frío.
- NO TOQUE los cables o componentes eléctricos mientras el motor esté funcionando, o con el interruptor de encendido conectado.
- No deje NUNCA funcionando el motor en una zona no ventilada; los gases de escape son tóxicos y extremadamente peligrosos.
- NO trabaje debajo del vehículo con el gato del mismo como único medio de apoyo.
- Asegúrese de que toda fuente de chispas y luces sin protección se mantengan alejadas del compartimento motor.
- Use ropa protectora y, si fuera factible, guantes hechos de un material impermeable.

- Antes de trabajar en el compartimento motor, quítese todas las pulseras y sortijas metálicas.
- NO deje nunca que las herramientas o componentes metálicos del coche entren en contacto con los cables o terminales de la batería.

### Líquidos tóxicos

Los líquidos usados en vehículos motorizados son tóxicos, y no deben ingerirse ni entrar en contacto con heridas abiertas. Estos incluyen: ácido de las baterías, anticongelante, líquidos de frenos y dirección asistida, gasolina, gasóleo, aceite de motor y aditivos de lavaparabrisas.

Para su propia seguridad, lea y siga SIEMPRE todas las instrucciones que se dan en los depósitos y etiquetas.

### Aceite de motor usado

El contacto prolongado con aceite de motor puede producir serios daños a la piel, incluso la dermatitis y el cáncer. Lávese bien CADA VEZ que entre en contacto con aceite.



*Es ilegal contaminar las alcantarillas, los cursos de agua o la tierra. Use los puntos autorizados para deshacerse de aceites usados y de productos químicos tóxicos.*



# Mantenimiento

---

## CONTROL DE EMISIONES

Su vehículo está equipado con diversos equipos de control de emisiones y evaporación, diseñados en cumplimiento de requisitos territoriales específicos. Tenga en cuenta que la sustitución, modificación o manipulación no autorizadas de estos equipos por parte del propietario o de un taller de reparaciones puede ser ilegal y objeto de sanciones.

Tampoco deben alterarse los reglajes del motor. Los mismos fueron establecidos para que el vehículo cumpla con una exigente reglamentación en materia de emisiones de gases. Los reglajes incorrectos del motor pueden afectar adversamente a esas emisiones, al rendimiento del motor y al consumo de combustible, además de dar lugar a temperaturas elevadas capaces de dañar el convertidor catalítico y el vehículo.

## AVISO

***Por ningún motivo se confiará el desmontaje o cambio de parte alguna del sistema de combustible a una persona que no sea un técnico de vehículos motorizados debidamente cualificado. Si esta instrucción es pasada por alto puede resultar en un derrame de combustible y en el consiguiente grave riesgo de incendio.***

---

## PRUEBAS CON DINAMOMETROS ('rodillos de pruebas')

Debido a que el vehículo está provisto de sistema de frenado antibloqueo y tracción a las cuatro ruedas permanente, es imprescindible que toda prueba con dinamómetro sea efectuada SOLO por una persona capacitada, que esté familiarizada con el uso de dinamómetros y los procedimientos de seguridad que observan los concesionarios Land Rover. Para más información, consulte a su concesionario Land Rover.

# Apertura del capó

## APERTURA DEL CAPO

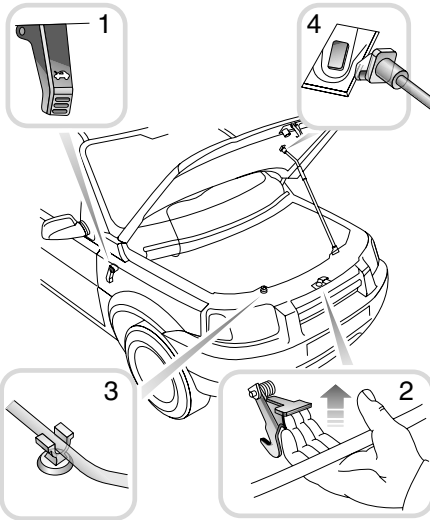

H3450

1. Tire de la manilla de apertura del capó situada en el interior del vehículo, del lado derecho (vea la ilustración).
2. Levante la palanca del seguro y levante el capó.
3. Desenganche la varilla de soporte del capó.
4. Aloje la varilla de soporte en la hendidura inferior del capó.

## Cómo cerrar el capó

### AVISO

***NO conduzca con el capó sujeto por el fiador de seguridad solamente.***

Vuelva a colocar la varilla de deporte en su abrazadera de retención, entonces baje el capó, dejándolo caer durante los últimos 30 cm., aproximadamente.

Después de cerrar el capó compruebe que ha quedado totalmente bloqueado, intentando levantarlo por su borde delantero. No debe moverse en absoluto.

# Compartimento motor

## MOTOR DIESEL 2.0

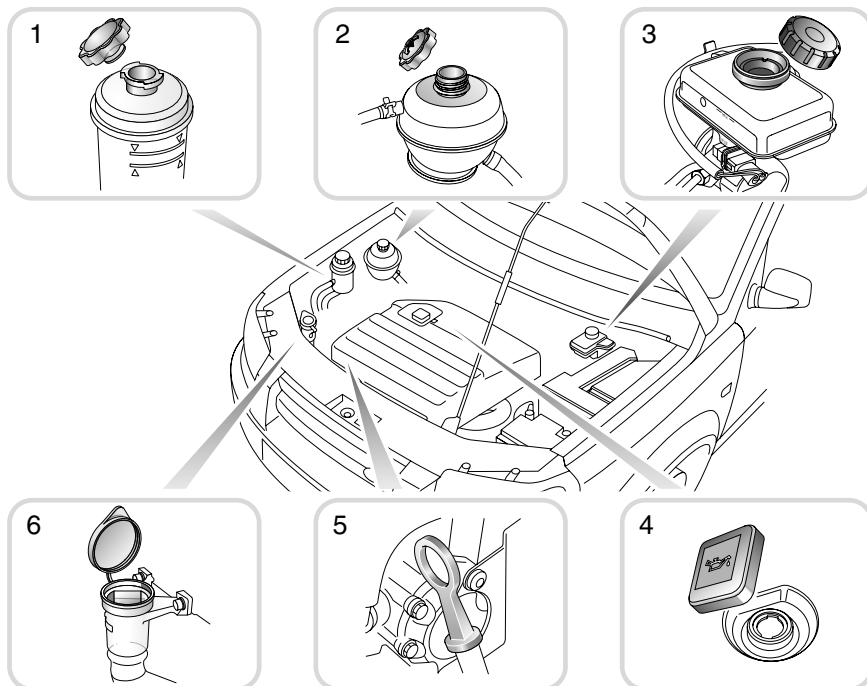

H3513A

1. Depósito de dirección asistida.
2. Depósito del sistema de refrigeración.
3. Depósito de líquido de frenos.
4. Tapón de llenado de aceite del motor.
5. Varilla de nivel del aceite de motor (amarillo).
6. Depósito de lavado.

### AVISO

***Mientras trabaja en el compartimento motor, observe SIEMPRE las precauciones de seguridad detalladas en 'SEGURIDAD EN EL TALLER', página 143.***

# Compartimento motor

## MOTOR DE GASOLINA 1.8

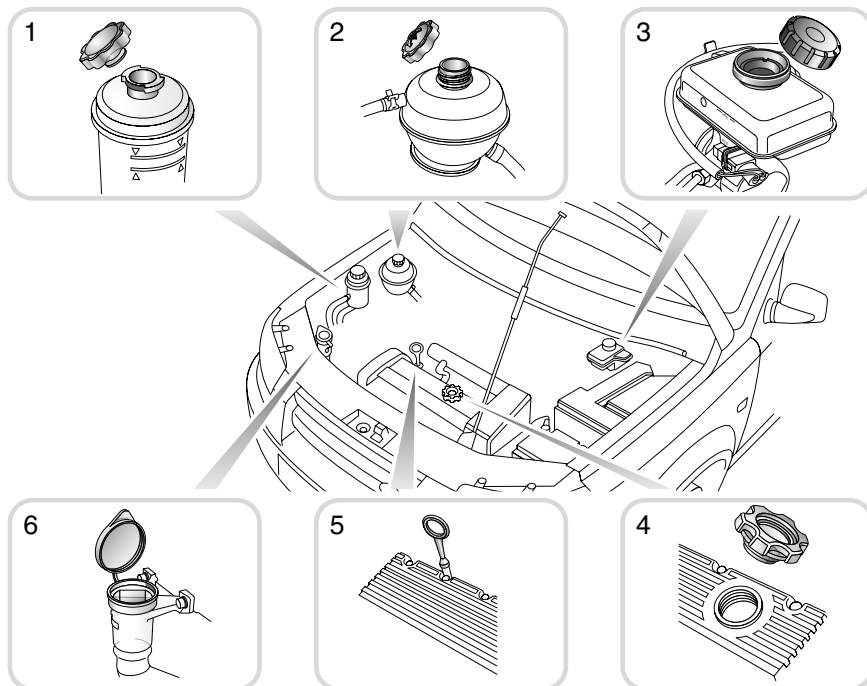

H3514A

1. Depósito de dirección asistida.
2. Depósito del sistema de refrigeración.
3. Depósito de líquido de frenos.
4. Tapón de llenado de aceite del motor.
5. Varilla de nivel del aceite de motor.
6. Depósito de lavado.

### AVISO

**Mientras trabaja en el compartimento motor, observe SIEMPRE las precauciones de seguridad detalladas en 'SEGURIDAD EN EL TALLER', página 143.**

# Compartimento motor

## MOTOR DE GASOLINA 2.5

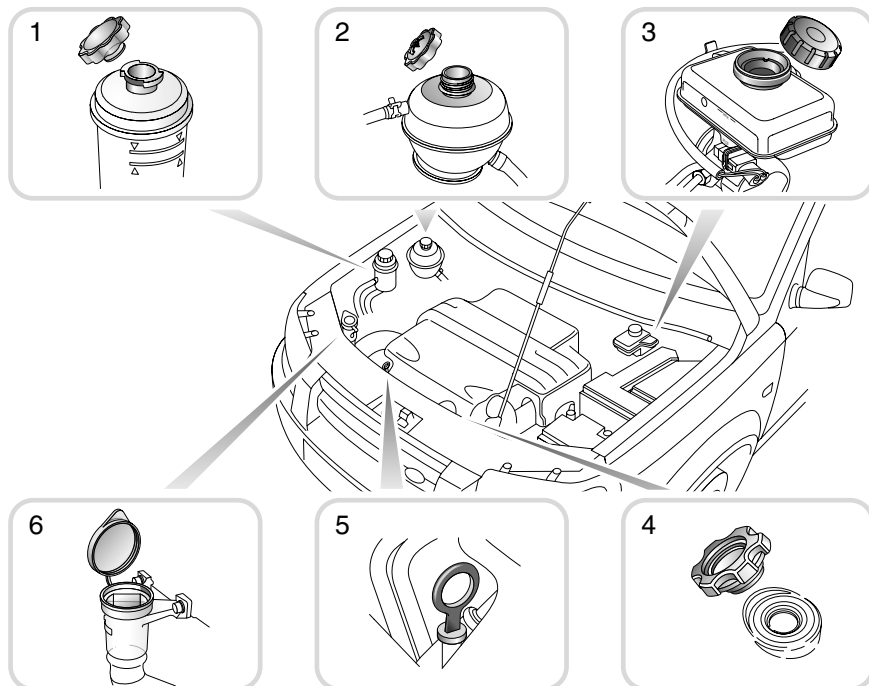

H3515A

1. Depósito de dirección asistida.
2. Depósito del sistema de refrigeración.
3. Depósito de líquido de frenos.
4. Tapón de llenado de aceite del motor.
5. Varilla de nivel del aceite de motor.
6. Depósito de lavado.

### AVISO

***Mientras trabaja en el compartimento motor, observe SIEMPRE las precauciones de seguridad detalladas en 'SEGURIDAD EN EL TALLER', pagina 143.***

# Motor

---

## ACEITE DE MOTOR

Compruebe el nivel del aceite semanalmente, o cada 400 km. El nivel del aceite debe comprobarse, de preferencia, cuando el motor está frío y el vehículo parado en un suelo horizontal. Si el motor está caliente espere por lo menos dos minutos después de parar el motor, antes de comprobar el nivel.

**NOTA:** *Si el vehículo es conducido durante largos períodos de tiempo a alta velocidad, compruebe el aceite de motor con más frecuencia.*

## Especificaciones del aceite

---

**Motores de gasolina:** Aceite de motor 10W/40 conforme a ACEA A2.

**Motores diesel:** Aceite de motor 10W/40 o 15W/40, según las especificaciones de ACEA A3 y ACEA B3.

---

**NOTA:** *Se recomienda no mezclar aditivos de aceite con el aceite de motor, porque podrían dañar el motor.*

Los aceites fabricados según estas especificaciones son adecuados para su empleo en la gama de temperaturas entre -20° C y +30° C (si la temperatura ambiente excede estos límites, consulte a su concesionario).

# Motor

## Comprobación y reposición del nivel de aceite

### AVISO

**Evite derramar aceite de motor sobre un motor caliente, -podría provocar un incendio! Limpie el derrame inmediatamente con un paño.**

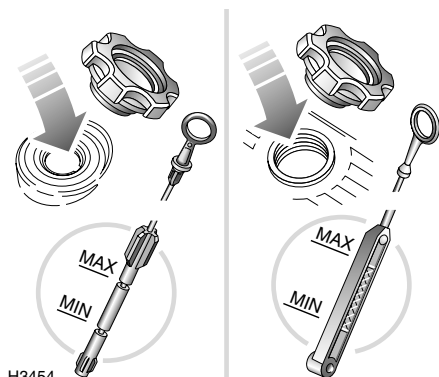

H3454

Motores de gasolina

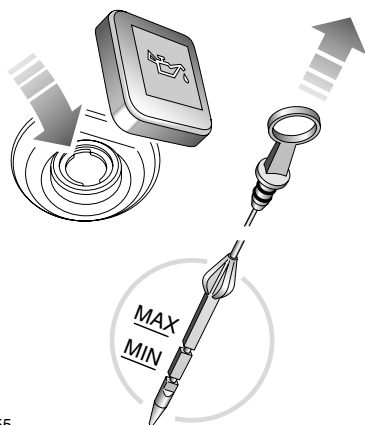

H3455

Motores diesel

1. Saque la varilla de nivel y límpiela con un paño.
2. Introduzca la varilla de nivel lentamente y extráigala para comprobar el nivel, que **NUNCA** debe bajar de la marca inferior en la varilla.
3. Para reponer el nivel de aceite, quite el tapón de llenado y vierta suficiente cantidad de aceite para que el nivel quede entre las marcas superior e inferior de la varilla. Por regla general, si el nivel indicado en la varilla está:
  - más cerca de la marca superior que de la inferior, no añada aceite.
  - más cerca de la marca inferior que de la superior, añada medio litro de aceite.
  - sobre o por debajo de la marca inferior, añada un litro de aceite.

### AVISO

**La conducción del vehículo con el nivel del aceite de motor por ENCIMA de la marca superior o por DEBAJO de la marca inferior de la varilla de nivel daña el motor.**

4. Espere cinco minutos y compruebe el nivel de nuevo, añadiendo más aceite, si fuera necesario, ¡NO LLENE EN EXCESO!
5. Por último, no olvide reponer la varilla de nivel y el tapón de llenado.

**NOTA:** Si el consumo de aceite parece excesivo, examine el sistema en busca de fugas y póngase en contacto con su concesionario.

# Sistema de refrigeración

## COMPROBACION Y REPOSICION DEL REFRIGERANTE

El nivel del refrigerante en el depósito de expansión se debe comprobar por lo menos semanalmente (o con más frecuencia si el kilometraje del vehículo es elevado, o si se usa en condiciones muy laboriosas). Compruebe siempre el nivel CUANDO EL SISTEMA ESTA FRIO y con el vehículo en suelo nivelado.

### AVISO

**NUNCA quite el tapón de llenado mientras el motor está caliente; el vapor o el agua hirviendo que escapan pueden causar lesiones corporales graves.**

Si fuera necesario quitar el tapón de llenado antes de que el sistema se haya enfriado por completo, afloje el tapón lentamente y deje que la presión del aire escape poco a poco.

**NOTA:** El anticongelante daña las superficies pintadas; limpie cada derrame inmediatamente con un paño absorbente, y lave la zona con una mezcla de champú para coches y agua.

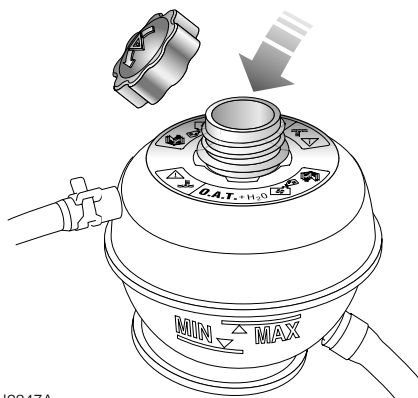

H2347A

Rellene con una mezcla compuesta de 50% de anticongelante y 50% de agua (vea 'Especificación del refrigerante', página 152) hasta que la superficie del refrigerante alcance el indicador de 'MAX' en el costado del depósito.

### AVISO

**Evite derramar el anticongelante sobre el motor caliente; podría provocar un incendio. Limpie el derrame inmediatamente con un paño.**

**NOTA:** NO añada inhibidores anticorrosivos ni otros aditivos al refrigerante - los mismos pueden ser incompatibles con el refrigerante o con los componentes del motor.

Si el nivel del refrigerante ha descendido notablemente, sospeche una fuga o sobrecalentamiento y confíe la revisión del coche a un concesionario.

### AVISO

**NO llene el depósito en exceso, y no haga funcionar nunca el motor sin líquido refrigerante.**

Si va a rellenar el sistema de refrigeración antes de inmovilizar el vehículo durante el invierno, mezcle bien el anticongelante con el agua ANTES de añadirlos al sistema de refrigeración.

Después de rellenar, asegúrese de que el tapón está bien apretado.



# Sistema de refrigeración

---

## ANTICONGELANTE

### AVISO

***El anticongelante es tóxico, y su ingestión puede tener consecuencias fatales; mantenga los envases sellados y fuera del alcance de los niños. Si se sospecha una ingestión accidental, hay que conseguir atención médica apropiada inmediatamente.***

***Evite contaminarse la piel o los ojos con anticongelante. Si esto sucediera, enjuáguese inmediatamente con agua en abundancia.***

---

El anticongelante contiene importantes inhibidores anticorrosivos. El contenido de anticongelante en el refrigerante debe mantenerse entre 50% y 60% durante todo el año (no sólo en tiempo frío). A fin de asegurar la conservación de las propiedades anticorrosivas del refrigerante, el contenido de anticongelante debe comprobarse una vez al año (sin consideración al kilometraje), y cambiarse completamente cada 3 años o 60.000 km, siendo efectivo el plazo que suceda antes. Si no lo hace, puede dar lugar a la corrosión del radiador y de los componentes del motor.

El peso específico de una solución con 50% de anticongelante a 20° C es de 1,075, y protege contra heladas hasta de - 36° C.

## Especificación del refrigerante

---

Use SOLO Havolene Extended Life Coolant (XLC), o cualquier anticongelante a base de etilenglicol (sin metanol) con inhibidores anticorrosivos fabricados haciendo uso exclusivo de la Tecnología de Acidos Orgánicos (OAT).

---

En una emergencia, y sólo si este tipo de anticongelante no estuviera disponible, rellene el sistema de refrigeración con agua limpia, pero tenga en cuenta que la protección contra la congelación será reducida en consecuencia. NO reponga el nivel ni rellene con anticongelantes de fórmula convencional. Si tiene alguna duda, consulte a un distribuidor Land Rover.

# Frenos

---

## LIQUIDO DE FRENOS

### AVISO

***El líquido de frenos es sumamente tóxico: mantenga los envases sellados y fuera del alcance de los niños. Si se sospecha que alguien ha ingerido el líquido accidentalmente, hay que conseguir atención médica apropiada inmediatamente.***

***Si el líquido de frenos entrara en contacto con la piel o con los ojos, enjuáguese inmediatamente con agua en abundancia.***

---

### IMPORTANTE

El líquido de frenos debe cambiarse totalmente cada 60.000 km o 36 meses, siendo efectivo el plazo que suceda antes.

### Comprobación

El nivel del líquido bajará ligeramente durante el uso como resultado del desgaste de las pastillas de freno, pero no debe permitirse que descienda por debajo de la marca 'MIN'. Si el nivel bajara apreciablemente en poco tiempo, consulte a su concesionario. **NO conduzca si el nivel del líquido está debajo de la marca de nivel mínimo en el depósito.**

### AVISO

***Si la carrera del pedal de freno es demasiado larga, o si el nivel del líquido de frenos baja apreciablemente, contacte con su concesionario inmediatamente.***

---

Compruebe el nivel de líquido por lo menos una vez por semana (con mayor frecuencia en condiciones laboriosas o de gran kilometraje). Compruebe visualmente el nivel por el costado del depósito transparente, sin quitar el tapón de llenado.

## Especificación del líquido de frenos

---

Sólo use líquido de frenos Shell Donax YB DOT 4 o bien, si no pudiera conseguirlo, use un líquido de frenos de las mismas especificaciones.

---

# Frenos

## Reposición del nivel

### AVISO

**Evite derramar el líquido sobre el motor caliente; podría provocar un incendio. Limpie el derrame inmediatamente con un paño.**

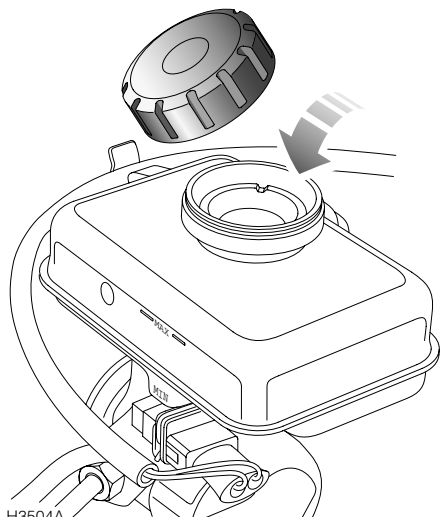

Limpie el tapón de llenado antes de quitarlo para evitar que entre suciedad en el depósito. Desenrosque el tapón y rellene el depósito hasta la marca 'MAX' con un líquido recomendado.

Use sólo líquido nuevo procedente de un envase hermético (el líquido viejo almacenado en envases abiertos o líquido purgado del sistema contiene humedad, lo cual afecta adversamente el rendimiento de los frenos, y NO debe usarse). **¡NO LLENE EN EXCESO!**

**NOTA:** El líquido de frenos daña las superficies pintadas: limpie cada derrame inmediatamente con un paño absorbente, y lave la zona con una mezcla de champú para coches y agua.

# Dirección asistida

## LIQUIDO DE DIRECCION ASISTIDA

### AVISO

***El líquido de dirección asistida es sumamente tóxico; mantenga los envases sellados y fuera del alcance de los niños. Si se sospecha que alguien ha ingerido el líquido accidentalmente, hay que conseguir atención médica apropiada inmediatamente.***

***Si el líquido de dirección asistida contaminara su piel o sus ojos, enjuáguese inmediatamente con agua en abundancia.***

***Evite derramar el líquido de dirección asistida sobre el motor caliente; podría provocar un incendio. Limpie el derrame inmediatamente con un paño.***

### Compruebe y reponga el nivel

Compruebe y reponga el nivel de líquido SOLO cuando esté frío el motor. Asegúrese además de que las ruedas delanteras estén en posición de marcha en línea recta, antes de parar el motor y comprobar el nivel de líquido.

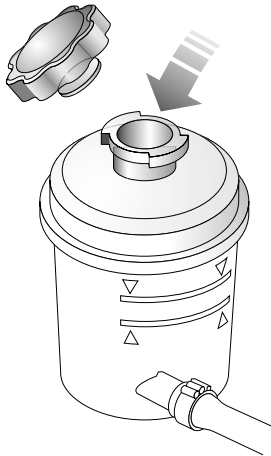

H2346

Compare el nivel del líquido con las marcas en el costado del depósito.

Si falta líquido, primero limpie el tapón de llenado con un paño, para evitar la entrada de polvo en el depósito, luego gire el tapón un cuarto de vuelta a izquierdas y tire de él para quitarlo.

Llene el depósito hasta la marca de nivel superior con un líquido recomendado. **¡NO LLENE EN EXCESO!**

**NOTA:** El líquido de dirección asistida daña las superficies pintadas: limpie cada derrame inmediatamente con un paño absorbente, y lave la zona con una mezcla de champú para coches y agua.

### Funcionamiento en caso de emergencia

Cualquier descenso grande o brusco del nivel del líquido debe ser investigado inmediatamente por un concesionario especializado.

Si logra determinar a ciencia cierta que la pérdida de líquido es lenta, puede rellenar el depósito hasta la marca de nivel superior, a fin de llevar el vehículo hasta el concesionario especializado más próximo para que lo examine.

Si el nivel del líquido ha descendido por debajo de la marca de nivel inferior, rellene el depósito antes de poner en marcha el motor, o podría ocasionar graves daños a la bomba de dirección.

# Dirección asistida

---

## Especificación del líquido

---

Use únicamente líquidos conformes con la especificación Dexron IID o III.

---

Los aceites fabricados según estas especificaciones son adecuados para su empleo en la gama de temperaturas entre -20° C y +30° C (en climas cuyas temperaturas excedan o sean inferiores de estos límites, consulte a su concesionario).

**NOTA:** *El color de los líquidos comercialmente disponibles puede ser distinto al líquido de dirección asistida usado para llenar el sistema durante la fabricación. Esto no debe ser motivo de preocupación.*

# Difusores

## LAVAPARABRISAS

### Reposición del nivel de líquido

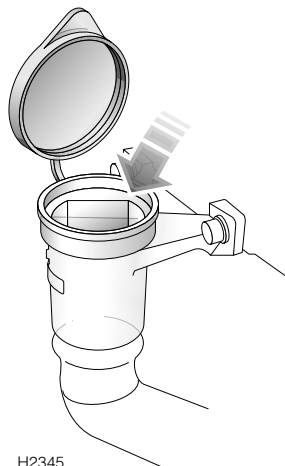

H2345

El depósito del lavaparabrisas alimenta los difusores de lavado tanto del parabrisas como de la luneta trasera.

Compruebe el nivel en el depósito por lo menos semanalmente y, a fin de impedir que el líquido se congele en tiempo frío, rellene con una mezcla de agua y un líquido lavaparabrisas recomendado. Antes de rellenar el sistema, es preferible mezclar las cantidades recomendadas de agua y lavacrystales en un recipiente separado, y respetar siempre las instrucciones en el envase del lavacrystales.

**NOTA:** NO use un anticongelante o solución de agua/vinagre en el depósito del lavaparabrisas; el anticongelante daña las superficies pintadas y el vinagre puede dañar la bomba del lavaparabrisas.

### Lavaparabrisas

Use el lavaparabrisas Land Rover STC8249, o cualquier lavaparabrisas de buena calidad.

## AVISO

**Algunos productos lavaparabrisas son inflamables, especialmente cuando están muy concentrados y sin diluir en presencia de chispas. No permita que el líquido lavacrystales entre en contacto con llamas desnudas o fuentes de encendido.**

**Si se derrama líquido lavaparabrisas sobre los paneles de la carrocería, los mismos pueden sufrir descoloración. Evite derrames, especialmente si está usando líquido lavacrystales sin diluir o muy concentrado. Si se produce un derrame, lave la zona afectada inmediatamente con agua.**

### Difusores de lavado

Accione los mandos de lavado periódicamente para comprobar si los difusores están despejados y correctamente orientados.

Los difusores de lavado se regulan en la fábrica, y no requieren ajuste. No obstante, si alguna vez hubiera que ajustarlos, introduzca una aguja en el orificio del difusor y haga palanca con cuidado hasta posicionar cada difusor de modo que el chorro se dirija hacia el centro del parabrisas.

Si se obstruye un difusor del lavaparabrisas, introduzca una aguja o alambre delgado en el orificio para despejar la obstrucción.

**NOTA:** El difusor de lavado de la luneta es parte integral del brazo limpialuneta, y no requiere ajuste.

# Escobillas de limpiaparabrisas

## CAMBIO DE ESCOBILLAS DE LIMPIAPARABRISAS

### IMPORTANTE

- La grasa, los productos silicónicos y derivados del petróleo reducen la capacidad de limpieza de las escobillas. Lave las escobillas en agua jabonosa templada, y compruebe regularmente su estado.
- Si las escobillas dan señales de dureza o agrietamiento de la goma, o si dejan rayas o zonas sin limpiar en el parabrisas durante su uso, es hora de cambiarlas.
- Limpie el parabrisas regularmente con un limpiacristales homologado, y asegúrese de que queda bien limpio antes de montar escobillas de recambio.

### Escobillas del limpiaparabrisas

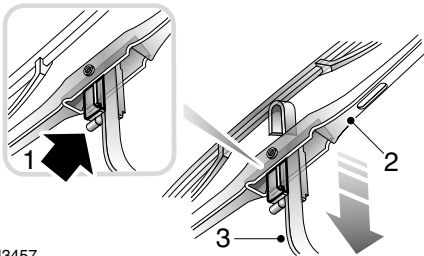

H3457

Levante el brazo, separándolo del parabrisas. Con la escobilla a 90° respecto al brazo como se ilustra, suéltela presionando la lengüeta de bloqueo (1) y deslizando la escobilla (2) hacia abajo por el brazo (3).

La escobilla se monta siguiendo el procedimiento de desmontaje al revés; coloque el nuevo conjunto de escobilla en el brazo de limpiaparabrisas, y deslice la escobilla hacia el extremo curvo del brazo hasta encajarla en su sitio. Compruebe que la escobilla ha quedado firmemente sujeta, antes de colocar el conjunto en el parabrisas.

Monte sólo escobillas limpiaparabrisas de especificaciones idénticas a las originales.

### Escobillas de limpialuneta

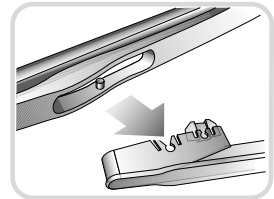
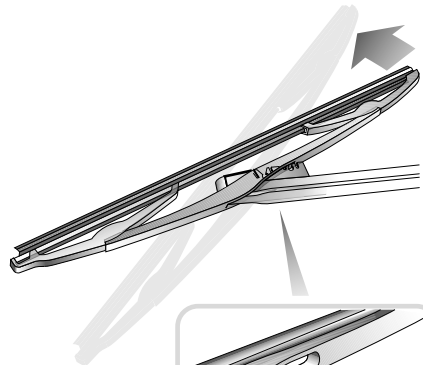

H3458

Separe el brazo de la luneta trasera hasta que tope contra el soporte de la rueda de repuesto. Gire el conjunto de escobilla en dirección opuesta al brazo (indicada por la flecha), y haga palanca hasta que los dos tetones de fijación salgan de sus ranuras en el extremo del brazo. Devuelva el brazo cuidadosamente a su posición de alojamiento.

Para montar la escobilla, introduzca el brazo en la abertura central del conjunto de escobilla, alinee los tetones de fijación con las ranuras correspondientes en el brazo, y empuje firmemente hasta enganchar la escobilla en su sitio.

# Batería

## MEDIDAS DE SEGURIDAD RELACIONADAS CON LA BATERIA

### AVISO

*Las baterías contienen ácido sulfúrico, que es tanto corrosivo como tóxico. Si se produce un derrame:*

- *Sobre la ropa o la piel; quítese la ropa contaminada inmediatamente, lávese la piel con agua en abundancia y acuda al médico con urgencia.*
- *En los ojos; lávese con agua limpia inmediatamente durante por lo menos 15 minutos. Acuda al médico con urgencia.*
- *La ingestión del ácido de la batería puede ser fatal, si no se adoptan medidas preventivas INMEDIATAMENTE; acuda al médico con urgencia.*

*Durante el funcionamiento normal, las baterías emiten gas hidrógeno explosivo; asegúrese de que toda fuente de chispas y luces sin protección se mantengan alejadas del compartimento motor.*

*Para su seguridad, quítese todas las pulseras y sortijas antes de trabajar en el compartimento motor, y no deje NUNCA que los bornes de la batería o cables del vehículo tengan contacto con herramientas o las piezas metálicas del vehículo.*

## MANTENIMIENTO DE LA BATERIA

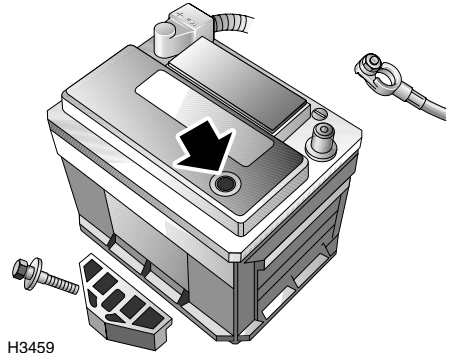

La batería es de tipo libre de mantenimiento, de modo que no precisa rellenado. En su parte superior la batería lleva un indicador de su estado (señalado por una flecha en la ilustración). Examine el indicador periódicamente para comprobar el estado de la batería. Cuando el indicador indica:

- VERDE; la batería está en buen estado de carga.
- OSCURO (volviéndose negro); hay que cargar la batería.
- CLARO (o amarillo claro) - deberá cambiar la batería. No cargue la batería ni empuje el vehículo para hacerlo arrancar en estas condiciones.

Si falta el punto verde, hay que cargar la batería.

**NOTA:** Si fuera necesario, limpie la parte superior de la batería para ver claramente. A falta de luz natural, use una linterna.

Si el indicador indica claro o amarillo, golpéelo ligeramente con el mango de un destornillador para dispersar las burbujas de aire. Si el color no cambia, sustituya la batería.



# Batería

## Desmontaje y montaje de la batería

### IMPORTANTE

- No invierta la polaridad de la batería; si conecta los cables de la batería a los terminales incorrectos, podría dañar el sistema eléctrico.
- No haga funcionar el motor con la batería desconectada, ni desconecte la batería mientras el motor está funcionando.
- Mantenga la batería siempre en posición vertical; si la batería fuera inclinada más de 45 grados, podría resultar dañada.

Antes de desconectar la batería desarme la alarma, y asegúrese de que el interruptor de encendido y todos los equipos eléctricos están apagados.

Para desmontar: desconecte primero el cable negativo ('-') y después el cable positivo ('+'). Cuando vuelva a conectar, conecte primero por el cable positivo y después el cable negativo. No deje nunca que los terminales de la batería entren en contacto con los componentes metálicos del vehículo.

Para soltar la batería del vehículo, quite el perno y desmonte la placa de fijación de la batería (vea la ilustración).

Cuando monte la batería, asegúrese de que está posicionada correctamente (bornes dirigidos hacia la parte trasera del vehículo), y que la placa de fijación está enganchada. Apriete el perno de la placa de fijación hasta eliminar todo movimiento de la misma, pero no la sobreapriete.

## Vertido de la batería



Las baterías usadas deben ser recicladas. Sin embargo, las baterías representan un peligro; consulte su vertido con un distribuidor Land Rover o con su ayuntamiento.

## Baterías de 'suelta rápida'\*

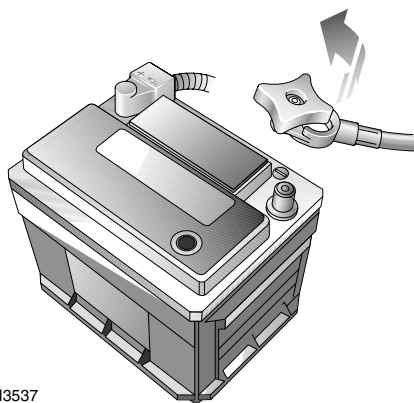

H3537

En ciertos mercados, el cable negativo ('-') está provisto de un terminal de 'suelta rápida'. Gire la ruedecilla a izquierdas para desconectar el cable negativo (tal como se ilustra).

## Baterías de recambio

Monte sólo una batería de recambio del mismo tipo y especificación que la de origen; otras baterías pueden tener diferente tamaño, o sus terminales pueden estar situados en una posición distinta, lo cual podría producir un posible riesgo de incendio al conectarlos al sistema eléctrico del vehículo.

## Carga de la batería

### AVISO

**No cargue la batería mientras se encuentra conectada al vehículo; esto podría dañar gravemente el sistema eléctrico del vehículo.**

**No cargue la batería si sospecha que está congelada.**

# Batería

Al envejecer la batería, puede que no retenga la carga tan efectivamente como cuando era nueva. En el caso de vehículos usados con frecuencia, o usados excesivamente para realizar viajes cortos o en tiempo frío, puede ser necesario cargar la batería con regularidad.

Antes de cargar la batería, compruebe siempre el indicador de su estado.

Las baterías desprenden gases explosivos, contienen ácido corrosivo y suministran una corriente eléctrica suficientemente alta para producir lesiones graves. Durante el procedimiento de carga, tome siempre las siguientes precauciones:

- Antes de cargar la batería, desconéctela y desmóntela del vehículo.
- Cerciórese de que los cables del cargador de baterías están bien conectados a los terminales de la batería, ANTES de poner en funcionamiento el cargador. No mueva los cables mientras el cargador está funcionando.
- Mientras está cargando, protéjase los ojos o evite inclinarse sobre la batería.
- Mantenga bien ventilada la zona alrededor de la parte superior de la batería.
- Mantenga las lámparas no protegidas lejos de la batería (las baterías desprenden hidrógeno inflamable durante y después de la carga).
- La batería estará cargada suficientemente cuando el indicador del estado se vuelva VERDE. Cuando se termine la carga, desconecte el cargador ANTES de quitar los cables de los terminales de la batería.

**NOTA:** *La batería tardará más tiempo en cargarse en un ambiente frío.*

Después de cargar la batería, déjela en reposo durante una hora antes de conectarla al vehículo; durante ese plazo los gases explosivos se dispersarán, reduciendo al mínimo el riesgo de incendio o explosión.

## LOS EFECTOS DE DESCONEXION DE LA BATERIA

La desconexión de la batería afecta algunos de los sistemas eléctricos del vehículo. Los mismos se listan a continuación, juntos con los síntomas que podrían manifestarse después de conectar la batería y las medidas que deben adoptarse para restablecer el funcionamiento.

### Autorradio

La desconexión de la batería puede borrar el código de la radio, e impedir que ésta funcione; esto será confirmado por el mensaje en la pantalla. Para restablecer el funcionamiento, introduzca el código de seguridad siguiendo el procedimiento descrito en el manual titulado '*Equipo de Sonido*'.

### Cristal del portón trasero

Si se ha desconectado la batería, habrá que recalibrar la luneta trasera. Si la alarma estaba armada cuando se desconectó (o descargó) la batería, desarme la alarma después de conectar la batería; la luneta trasera bajará hasta su tope inferior. Esto sucederá automáticamente si la alarma estaba desarmada cuando se desconectó la batería.

Después de conectar la batería, suba el cristal del portón trasero hasta su tope superior (si el cristal no está a tope, sonará una señal aguda de aviso); la luneta trasera ahora se encuentra calibrado.

### Sistema de alarma

El sistema de alarma volverá automáticamente al estado de funcionamiento en que se encontraba antes de desconectarse la batería, pero habrá que resincronizar el mando a distancia (vea '*Resincronización del mando a distancia*', página 18).

### Reloj

Habrá que poner el reloj en hora, vea '*RELOJ*', página 61.

# Neumáticos

---

## CUIDADO DE LOS NEUMATICOS

### AVISO

**¡LOS NEUMATICOS DEFECTUOSOS SON PELIGROSOS! No conduzca si uno de los neumáticos está dañado, excesivamente desgastado o inflado a una presión incorrecta.**

---

Conduzca siempre teniendo en cuenta el estado de los neumáticos, e inspeccione regularmente la banda de rodadura y los flancos en busca de deformación (protuberancias), cortes o desgaste.

Las causas más comunes de fallo de los neumáticos son:

- Golpes contra bordillos
- Marcha sobre baches profundos
- Conducción con los neumáticos altos o bajos de presión

**NOTA:** Si fuera posible, proteja los neumáticos contra la contaminación con aceite, grasa, combustible y otros líquidos para automóviles.

### Presiones de los neumáticos

La correcta presión de los neumáticos prolonga su vida útil y brinda una mayor comodidad de marcha, economía de combustible y maniobrabilidad.

Los neumáticos bajos de presión se desgastan más rápidamente, pueden afectar gravemente la maniobrabilidad y consumo de combustible del vehículo, y son más propensos a fallar. Los neumáticos altos de presión endurecen la marcha, se desgastan desigualmente y son más propensos a fallar.

Las presiones de inflado de los neumáticos se deben comprobar al menos una vez por semana para el uso normal en carretera, y DIARIAMENTE si el vehículo se conduce fuera de carretera.

Compruebe las presiones (incluso la rueda de repuesto), cuando los neumáticos están fríos; tenga en cuenta que con sólo 1,6 km de marcha los neumáticos se calientan a una temperatura capaz de afectar su presión de inflado.

**NOTA:** La presión del neumático de repuesto en vehículos equipados con llantas de acero puede comprobarse a través de la abertura en la cubierta de la rueda (siempre que la rueda está correctamente posicionada en su soporte).

La presión aumenta de forma natural en neumáticos calientes; si fuera necesario comprobar los neumáticos cuando están calientes (habiendo circulado con el vehículo un rato), las presiones habrán aumentado entre 0,3 y 0,4 bar. En este caso, NO desinfla los neumáticos para ajustarlos a las presiones recomendadas.

# Neumáticos

## AVISO

**Si el vehículo ha estado estacionado al sol o se ha usado en temperaturas ambiente elevadas, NO reduzca la presión de los neumáticos; en lugar de eso, ponga el vehículo a la sombra y deje que los neumáticos se enfríen antes de comprobarlos.**

Las presiones recomendadas para neumáticos fríos se indican en 'PRESIONES DE LOS NEUMATICOS', página 205.

## Desgaste de los neumáticos

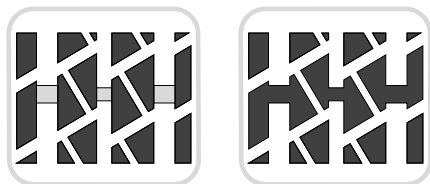
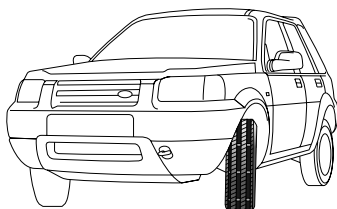

H3460

Los neumáticos montados de origen en su vehículo tienen indicadores de desgaste moldeados en el dibujo. Cuando la banda se ha desgastado hasta 1,6 mm, empiezan a aparecer los indicadores en la superficie del dibujo, produciendo el efecto de una franja continua que atraviesa el ancho del neumático.

Es IMPRESCINDIBLE que se cambie el neumático en cuanto aparezca la banda indicadora, o la profundidad del dibujo de la banda de rodadura alcance el límite mínimo permitido por la legislación.

**NOTA:** Si el desgaste de un neumáticos resulta desigual (solamente un lado del mismo), o anormalmente excesivo, confíe la comprobación de la alineación de las ruedas al concesionario.

La profundidad del dibujo de la banda de rodadura debe comprobarse periódicamente (en cada servicio de mantenimiento, o con más frecuencia). Cambie siempre los neumáticos antes de que la banda de rodadura alcance una profundidad de sólo 1,6 mm. NO conduzca con neumáticos desgastados hasta este límite, pues pondría en peligro la seguridad del vehículo y de sus ocupantes.

**NOTA:** Después del uso fuera de carretera, asegúrese de que los neumáticos no presentan deformaciones y protuberancias, ni está al descubierto la estructura de capas o cuerdas.

## Válvulas

Mantenga las tapas de válvulas firmemente apretadas; impiden la entrada de suciedad en la válvula. Cuando compruebe la presión de los neumáticos, examine la válvula en busca de fugas (preste atención al siseo que revela su presencia).

## Neumáticos pinchados

Su vehículo equipa neumáticos sin cámara, que no suelen perder el aire después de penetrar un objeto afilado en su carcasa, siempre que el mismo quede metido en el neumático. Si se da cuenta de que esto ha ocurrido, reduzca inmediatamente la velocidad y conduzca con cuidado hasta poder montar la rueda de repuesto.

Este tipo de pinchazo termina por desinflar el neumático, por eso es importante comprobar la presión de los neumáticos periódicamente (y con frecuencia). Los neumáticos pinchados o dañados deben repararse permanentemente o cambiarse a la mayor brevedad posible; si tiene alguna duda, busque ayuda especializada.

**-NO CONDUZCA CON UN NEUMATICO PINCHADO!**

# Neumáticos

---

## Neumáticos de recambio

Las llantas y neumáticos son seleccionados de acuerdo con las características de marcha del vehículo. Por motivos de seguridad, asegúrese SIEMPRE de que los neumáticos de recambio cumplen con las especificaciones de origen indicadas en 'LLANTAS Y NEUMATICOS', página 205, más adelante en este manual, y que los regímenes de carga y velocidad indicados en el flanco son iguales que los de origen. Para más información o ayuda, consulte al concesionario Land Rover.

Lo ideal sería cambiar los cuatro neumáticos juntos, pero si esto no fuera posible, cámbielos en parejas por puente. Cuando cambie los neumáticos en juegos por puente, monte siempre los neumáticos nuevos en el puente trasero.

Cada vez que cambie los neumáticos, encargue su equilibrado.

## AVISO

**Monte SIEMPRE neumáticos radiales de la misma marca y tipo, adelante y atrás. NO monte neumáticos de capas cruzadas, ni intercambie los neumáticos delanteros y traseros.**

**Su vehículo está provisto de llantas que NO aceptan neumáticos con cámaras. NO monte un neumático con cámara.**

**NO cambie las llantas por las de ningún otro tipo que no sean recambios Land Rover legítimos. Las llantas y los neumáticos están proyectados para uso tanto en carretera como fuera de ella, y ejercen una influencia muy importante sobre la maniobrabilidad del vehículo. No deben montarse otras ruedas que no satisfagan las especificaciones del equipo de origen.**

---

## CADENAS PARA NIEVE

Las cadenas para nieve aprobadas por Land Rover están diseñadas para usar en carretera sólo en condiciones de nieve extremas, y no se recomiendan para la marcha fuera de carretera. Si fuera necesario montar cadenas para nieve en su vehículo, observe SIEMPRE las recomendaciones siguientes:

- Las cadenas para nieve sólo pueden montarse en vehículos equipados con neumáticos 195/80 x 15.
- Para el montaje de cadenas sólo en las ruedas delanteras o en las cuatro ruedas, hay que usar SOLO cadenas homologadas por Land Rover; las mismas han sido proyectadas para su vehículo, y eliminan todo riesgo de daño a otros componentes.
- Siga siempre las instrucciones de montaje y tensado de las cadenas, y las recomendaciones sobre límites de velocidad recomendados para las diversas condiciones de la carretera. No exceda NUNCA de los 50 km/h.
- Evite el daño de los neumáticos, desmontando las cadenas en cuanto la carretera esté libre de nieve.

Para más información sobre cadenas para nieve homologadas, consulte al concesionario Land Rover.

## AVISO

**NO monte en las ruedas delanteras cadenas no homologadas; eso podría dañar los componentes de los frenos.**

---

# Limpieza y cuidado del vehículo

## LAVADO DEL VEHICULO

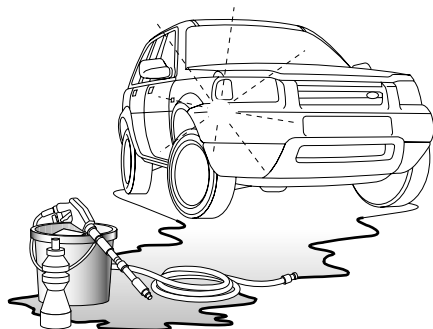

H3461

### AVISO

***Algunos de los sistemas de limpieza de alta presión tienen potencia suficiente para penetrar por las juntas de ventanas o puertas y dañar las tiras de goma y los mecanismos de cierre. No dirija el chorro de agua directamente hacia las tomas de aire del calefactor, juntas de la carrocería y del techo solar, la capota trasera plegable, ni tampoco hacia ninguno de los componentes que puedan dañarse fácilmente.***

### AVISO

***Antes de usar un producto de limpieza o lavado de coches, lea los avisos relacionados con su empleo.***

Si el vehículo está muy sucio, use una manguera para quitar el polvo y la suciedad de las superficies pintadas, antes de proceder a su lavado. Entonces lave el coche con agua fría o tibia que contenga un champú de lavado y encerado de buena calidad. Use siempre agua en abundancia, a fin de asegurarse de que el polvo es eliminado de la superficie y no quede incrustado en la pintura. Después del lavado, enjuague el vehículo con agua limpia y séquelo con una gamuza.

- ¡No use agua caliente!
- ¡No use jabones detergentes o líquido para lavar platos!
- En tiempo caluroso, no lave el vehículo bajo la luz solar directa.

Cuando use una manguera, no dirija el chorro a los conductos de entrada de aire de la calefacción, ni a través de las aberturas de los embellecedores de las ruedas hacia los componentes de los frenos, ni a las juntas de ventanillas, techo solar y puertas, ni a la capota trasera plegable\* donde el agua a presión podría penetrar por las juntas.

### Estación de lavado automático

Quite la antena antes de entrar en una estación de lavado automático (modelos de 5 puertas).

***NOTA: NO lave un modelo de 3 puertas en una estación de lavado automático.***

### Eliminación de manchas de alquitrán

Utilice aguarrás para quitar manchas de alquitrán y de grasa difíciles de desprender de la pintura. A continuación lave inmediatamente con agua jabonosa para eliminar todo resto de aguarrás.

### Mantenimiento de bajos de la carrocería

Los materiales corrosivos usados para quitar la nieve y el hielo, y para controlar el polvo, pueden acumularse en los bajos de la carrocería. Si no se quitan estos materiales, puede acelerarse el proceso de oxidación. Use una manguera para lavar regularmente los bajos de la carrocería con agua, prestando especial atención a la limpieza meticulosa de las zonas en que suele acumularse el barro y otras basuras.

Asimismo después de conducir fuera de carretera, desplazarse por lodazales o vadear agua salada, use una manguera para lavar los bajos de la carrocería y otras partes expuestas del vehículo.

# Limpieza y cuidado del vehículo

---

## Compartimento motor

El compartimento motor sólo debe limpiarse al vapor.

### AVISO

***NO lave el compartimento motor con una manguera de alta presión; podrían resultar dañados los sistemas electrónicos del vehículo.***

---

## Limpieza al vapor

Antes de limpiar al vapor el compartimento motor, cubra el depósito de dirección asistida para evitar la contaminación del líquido. Después de la limpieza al vapor no olvide proteger los componentes metálicos contra la corrosión con cera, especialmente la columna de dirección, los tubos del refrigerante del motor, las abrazaderas de manguitos y la grapa de la bobina del encendido.

## Capota trasera y techo rígido

- Use un cepillo blando para quitar el polvo y suciedad suelta de la capota o techo rígido (no de las ventanillas), entonces remójela con una solución de jabón suave y agua para ablandar el polvo incrustado y quitar las manchas, antes de proceder al lavado.
- Lave la capota o techo rígido con una solución de jabón suave y agua, y enjuague con agua limpia tibia o fría. Enjuague hasta eliminar todo indicio de jabón.
- No limpie nunca la capota, techo rígido y las ventanillas con alcohol, gasolina, agentes de limpieza a base de cloro o compuestos de lavado/encerado; las ceras impregnarían el acabado rugoso.
- No use nunca una estación de lavado automático o manguera de alta presión.
- No dirija el chorro de agua a los cierres de cremallera o a las juntas.
- Antes de plegar o desmontar la capota, asegúrese de que está seca.
- La limpieza incorrecta y la falta de cuidado pueden dañar la capota y los paneles de ventanilla, lo cual permitiría la entrada de agua.

# Limpieza y cuidado del vehículo

## Ventanillas de capota trasera o techo rígido

### AVISO

**NO limpie la capota o techo rígido, y menos aún sus ventanillas, con productos de limpieza abrasivos o solventes. Use sólo detergentes suaves.**

- Quite el polvo o suciedad con un paño blando húmedo.
- NO frote las ventanillas con un paño cuando están secas.
- Lave las ventanillas con una esponja o paño limpio y libre de partículas abrasivas, y una mezcla de detergente suave para lavar platos y agua fría o tibia. Enjuague las ventanillas meticulosamente, y límpielas con un paño blando húmedo.

**NOTA:** Las ventanillas desmontables de la capota son susceptibles de sufrir el rayado causado por polvo y partículas abrasivas. Por eso es importante lavarlas con frecuencia.

- Quite la escarcha, hielo y nieve con agua tibia; no use una rasqueta. Quite el hielo o la nieve de las ventanillas con cuidado, porque se rayan con facilidad y se pueden agrietar cuando están muy frías.
- No pegue etiquetas autoadhesivas (insignias, pegatinas, etc) en los paneles de ventanillas; eso podría causar daño y decoloración.

### Protección de la carrocería

Después del lavado, inspeccione la pintura para ver si se ha dañado. Todo desconchón, rotura o rayado profundo de la pintura debe repararse inmediatamente. El metal desnudo de oxida rápidamente, y con el tiempo puede requerir una reparación costosa.

Los desconchones y rayado pueden repararse con los materiales de retoque provistos por su concesionario. Las zonas extensamente dañadas deben ser reparadas profesionalmente de inmediato.

### Pulimentación

Proteja de vez en cuando la superficie pintada con un compuesto de pulimentación aprobado, que contenga las siguientes propiedades:

- Abrasivos muy suaves que eliminen la contaminación superficial sin quitar o dañar la pintura.
- Compuestos de relleno que tapan y disimulan las rayas.
- Cera que forme una capa protectora entre la pintura y la intemperie.

**NOTA:** NO aplique un agente pulimentador a los paneles del techo Targa\*, o a las molduras del parachoques; el pulimentador puede incrustarse en el acabado rugoso.

### Elevallunas y retrovisores

Limpie regularmente todas las ventanillas y retrovisores por dentro y fuera, usando un limpiacristales aprobado.

**Parabrisas:** En particular, limpie la superficie exterior del parabrisas con un limpiacristales después de lavar el vehículo con productos de lavado y encerado, y antes de colocar escobillas nuevas.

**Luneta trasera:** Limpie el interior con un paño suave y con un movimiento lado a lado para no dañar los elementos calefactores. NO raspe el cristal ni use líquido de limpieza abrasivo; eso dañaría los elementos calefactores.

**Retrovisores:** Lave con agua jabonosa. Use una rasqueta de plástico para quitar el hielo. NO use compuestos de limpieza abrasivos ni rasquetas metálicas.



# Limpieza y cuidado del vehículo

---

## Escobillas de limpiaparabrisas

Lave con agua jabonosa tibia. NO use productos de limpieza derivados de alcohol o petróleo.

## LIMPIEZA DEL INTERIOR

### AVISO

***Antes de usar un producto de limpieza o lavado de coches, lea los avisos relacionados con su empleo.***

---

## Materiales de plástico

Limpie las superficies cubiertas de plástico o de tejido con un producto idóneo, y frótelas con un paño limpio.

***NOTA:*** NO pule los componentes del salpicadero; por motivos de seguridad, deben conservar sus propiedades no reflectantes.

## Cuero

Los asientos, volante de dirección y guarnecidos de cuero deben limpiarse con agua tibia y jabón no detergente. Seque y pula el cuero con un paño seco y sin pelusa.

***NOTA:*** ¡NO use gasolina, detergentes, cremas o ceras para muebles!

## Moqueta y tejidos

Limpie con un producto para limpiar tapicerías de nylon diluido; pruebe primero una zona oculta.

## Cuadro de instrumentos, reloj y autorradio

Use un paño limpio humedecido ligeramente con agua.

### AVISO

***No use productos químicos o productos de limpieza domésticos. Mantenga toda clase de fluidos y líquidos alejados de la radio.***

---

## Esterillas de goma montadas en el salpicadero

Las esterillas pueden desmontarse para lavarlas; móntelas con cuidado.

## Cinturones de seguridad

Extienda los cinturones y límpielos con agua tibia y un jabón no detergente. Deje que los cinturones se sequen con el aire ambiente, y no los retraiga hasta que estén completamente secos.

### AVISO

***NO limpie los cinturones de seguridad con blanqueadores, tintes o solventes de limpieza.***

---

## Tapas de módulos de airbag

Para evitar que se dañe el SRS de airbags, limpie la tapa central del volante de dirección y la zona del salpicadero que contiene el airbag del acompañante SOLO con moderación, usando un paño húmedo y un producto para limpiar tapicería.

NO permita que estas zonas se inunden de líquido, y NO use gasolina, detergentes, ceras ni pulimentadores de muebles.

# Números de identificación

## COMUNICACION CON SU CONCESIONARIO

Cuando se comunique con el concesionario, cite siempre el Número de Identificación del Vehículo (VIN). Si la comunicación se refiere al motor o a la caja de cambios, podría ser necesario citar también estos números.

## SITUACIONES DE LOS NUMEROS DE IDENTIFICACION

1. Número de identificación del vehículo (VIN)

2. Número de motor

*Motor 2.0 diesel:* Estampado horizontalmente en la pestaña entre la carcasa motor y la caja de cambios.

*Motor de gasolina 1.8:* Estampado verticalmente en la superficie delantera central del bloque de cilindros.

*Motor de gasolina 2.5:* Estampado verticalmente en el costado derecho del bloque de cilindros (mirando desde la parte delantera).

3. Número de la caja de cambios

En una etiqueta fijada a la superficie superior de la carcasa de caja de cambios.

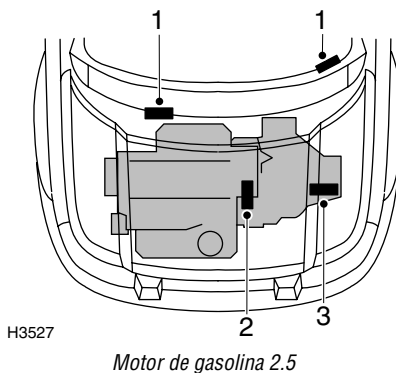
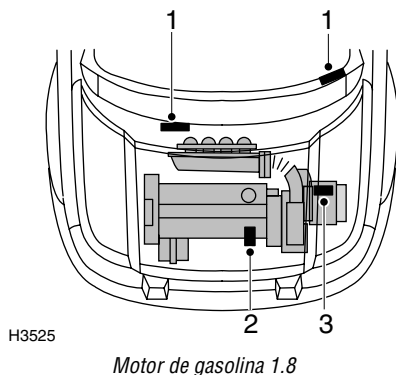
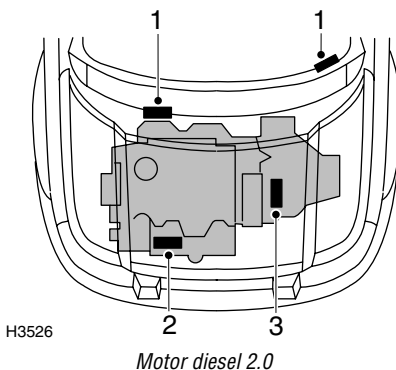

# Números de identificación

## NUMERO DE IDENTIFICACION DEL VEHICULO

El VIN (y los pesos máximos recomendados) están estampados en una chapa situada al pie del pilar de la puerta izquierda, y también en la parte superior del mamparo, dentro del compartimento motor. Además, para disuadir a los ladrones de coches y ayudar a la policía, el VIN se estampa también en una chapa visible a través de la esquina inferior izquierda del parabrisas.

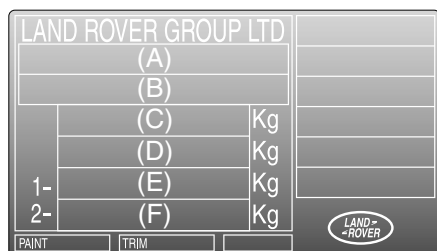

H3539

- A.** Contraseña de homologación (cuando proceda)
- B.** Número de identificación del vehículo (VIN)
- C.** Peso total del vehículo (cuando proceda)
- D.** Peso bruto con remolque (cuando proceda)
- E.** Carga máxima sobre el puente delantero (cuando proceda)
- F.** Carga máxima sobre puente trasero (cuando proceda)

# Recambios y accesorios

---

## RECAMBIOS Y ACCESORIOS

Su vehículo fue proyectado, construido y probado para hacer frente a una serie de condiciones de marcha fuera de carretera, algunas de las cuales pueden imponer las demandas más rigurosas posibles sobre los sistemas y componentes de control. Por este motivo, para garantizar la fiabilidad, la seguridad y las prestaciones continuadas de su vehículo, hay que montar recambios y accesorios que hayan sido desarrollados y probados de conformidad con normas tan rigurosas como aquéllas aplicadas a los componentes de origen.

Para aumentar las impresionantes prestaciones del vehículo, se ofrece la gama completa de recambios y accesorios homologada por Land Rover, que permiten al vehículo cumplir una gran variedad de funciones, realizándolo y protegiéndolo durante la ejecución de las diversas tareas a que puede ser destinado.

Los recambios Land Rover son los únicos recambios fabricados con arreglo a las especificaciones de los equipos de origen, y cuentan con la aprobación de los proyectistas de Land Rover; esto significa que cada uno de los recambios y accesorios ha sido rigurosamente sometido a prueba por el mismo equipo técnico que diseñó y fabricó el vehículo y, por tanto, puede ser garantizado por un plazo de doce meses sin límite de kilometraje.

El concesionario Land Rover tiene a disposición de los clientes una lista completa y descripción de todos los accesorios.

### AVISO

***El montaje de recambios y accesorios no homologados, o la realización de modificaciones no aprobadas, pueden ser peligrosos y afectar a la seguridad del vehículo y de sus ocupantes, así como anular las condiciones de su garantía.***

---

## Equipo eléctrico

Es sumamente peligroso montar recambios o accesorios, cuya instalación requiera desmontar partes del equipo eléctrico o del sistema de combustible, o hacer modificaciones a los mismos. Si su vehículo equipa un SRS de airbags, se le recomienda consultar a un concesionario Land Rover antes de montar un accesorio.

## Servicio postventa

El servicio postventa es importantísimo, tanto en Europa como en el resto del mundo. En Europa hay un gran número de concesionarios Land Rover autorizados, todos ellos enlazados por una red de ordenadores que agiliza el pedido de recambios y accesorios.

Además, con la red mundial de concesionarios existente en más de 100 países, Land Rover está en situación de prestar apoyo a su vehículo dondequiera que usted vaya.

Sólo los concesionarios Land Rover pueden facilitar la gama completa de recambios y accesorios recomendados que satisfacen las rigurosas normas Land Rover de seguridad, duración y rendimiento.

## Conducción en el extranjero

En algunos países es ilegal montar piezas no conformes a las especificaciones del fabricante del vehículo. Los propietarios deben asegurarse de que todo accesorio o pieza que se monte en el vehículo mientras viajan por el extranjero cumple también con las disposiciones de su propio país.



# Información de emergencia

---

## **Cambio de ruedas**

|                                     |     |
|-------------------------------------|-----|
| JUEGO DE HERRAMIENTAS .....         | 177 |
| RUEDA DE REPUESTO .....             | 178 |
| TUERCAS ANTIRROBO PARA RUEDAS ..... | 179 |
| ALZAMIENTO CON EL GATO .....        | 180 |
| CAMBIO DE UNA RUEDA .....           | 181 |

## **Arranque de emergencia**

|   |     |
|---|-----|
| PUESTA EN MARCHA CON LA BATERIA<br>DESCARGADA .....       | 183 |
| MEDIDAS DE SEGURIDAD RELACIONADAS<br>CON LA BATERIA ..... | 184 |

## **Transporte del vehículo**

|  |     |
|--|-----|
| ARGOLLAS DE REMOLQUE .....                             | 185 |
| REMOLQUE DE RECUPERACION .....                         | 186 |
| FIJACION AL VEHICULO O REMOLQUE DE<br>TRANSPORTE ..... | 186 |

## **Fusibles**

|   |     |
|---|-----|
| FUSIBLES .....                                    | 187 |
| CAJA DE FUSIBLES PRINCIPAL .....                  | 187 |
| CAJA DE FUSIBLES DEL COMPARTIMENTO<br>MOTOR ..... | 191 |
| CAJA DE FUSIBLES SUPLEMENTARIA .....              | 192 |

## **Cambio de bombillas**

|   |     |
|---|-----|
| CAMBIO DE BOMBILLAS .....   | 193 |
| FARO Y LUZ DE POSICION .....  | 194 |
| LUZ INTERMITENTE DELANTERA .....  | 195 |
| LUZ INTERMITENTE REPETIDORA .....   | 196 |
| GRUPO OPTICO TRASERO (luces de marcha atrás y<br>antiniebla traseras) ..... | 196 |



|   |     |
|---|-----|
| LUCES MONTADAS EN EL PARACHOQUES<br>(lucos intermitentes de dirección traseras y de<br>posición/pare) . . . . . | 197 |
| TERCERA LUZ DE PARE . . . . .   | 197 |
| LUCES DE MATRICULA . . . . .  | 198 |
| LUCES DE CORTESIA DELANTERA Y PARA<br>LECTURA DE MAPAS (modelos de 5 puertas) .                                 | 198 |
| LUZ DE CORTESIA TRASERA<br>(modelos de 5 puertas) . . . . .   | 199 |
| LUZ DE CORTESIA (modelos de 3 puertas) . . .  | 200 |
| LUZ DE GUANTERA . . . . .   | 200 |
| LUZ DEL ESPACIO DE CARGA . . . . .  | 201 |
| LUZ DEL ESPEJO DE CORTESIA . . . . .  | 201 |

# Cambio de ruedas

## JUEGO DE HERRAMIENTAS

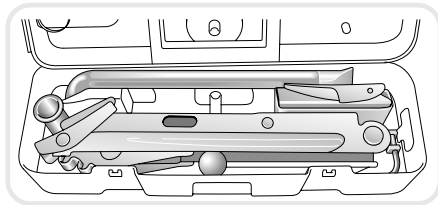
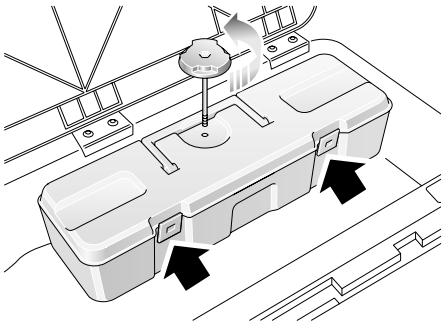

H3492

El juego de herramientas se aloja en una caja de herramientas situada en el cofre bloqueable del espacio de carga (vea 'COFRE BLOQUEABLE', página 120). Para sacar la caja de herramientas del cofre, desenrosque la grapa de retención.

Para abrir la caja de herramientas, levante sus dos fiadores.

**NOTA:** Después de usarlas, devuelva siempre las herramientas a la caja de herramientas, y sujete dicha caja firmemente en el cofre.

Cuando sujete la caja de herramientas, apriete la grapa sólo con los dedos.

### AVISO

**NO conduzca con las herramientas o caja de herramientas sueltas en el vehículo. En caso de choque, podrían convertirse en proyectiles peligrosos y ocasionar lesiones corporales graves.**

## Herramientas

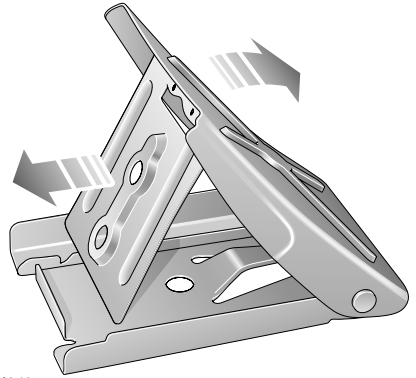

H3497

El juego de herramientas comprende el gato, calzo, berbiquí para tuercas de rueda, adaptador para la tuerca de seguridad y extractor\*.

El calzo para ruedas es plegable, y para usarlo hay que desplegarlo como puede apreciarse en la ilustración.

### Cuidado del gato

Examine el gato ocasionalmente, y limpie y engrase sus piezas móviles.

Después de usar el gato, repliéguelo y devuélvalo a la caja de herramientas.



# Cambio de ruedas

## RUEDA DE REPUESTO

### Desmontaje de la rueda de repuesto

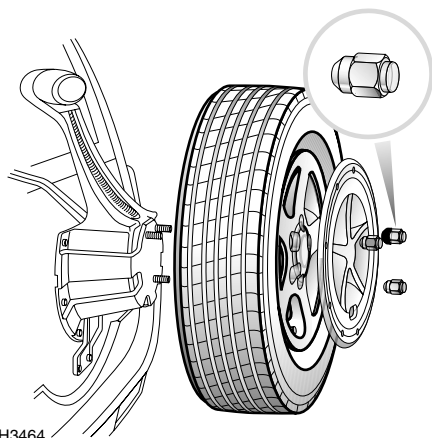

H3464

Los vehículos provistos de llanta de repuesto de acero llevan una tapa montada contra la llanta, y sujeta con las tuercas de rueda.

Use el berbiquí del juego de herramientas para quitar las tuercas que sujetan la rueda de repuesto a su soporte, y desmonte la rueda.

**NOTA:** En los vehículos con ruedas de aleación destinados a ciertos mercados, cada rueda dispone de una tuerca de seguridad, incluso la rueda de repuesto (vea 'TUERCAS ANTIRROBO PARA RUEDAS', página 177).

No se usan tuercas antirrobo con llantas de acero.

## AVISO

**NO utilice las tuercas de fijación de la rueda de repuesto en lugar de las tuercas de las ruedas normales del vehículo, ni use las tuercas de una rueda de marcha para sujetar la rueda de repuesto; las tuercas no son intercambiables.**

**Las ruedas son muy pesadas. Tenga cuidado al levantarlas y, sobre todo, al desmontar la rueda de repuesto de su soporte en el portón trasero.**

## Reposición de la rueda de repuesto

Posicione la rueda de repuesto contra su soporte.

En vehículos con llantas de acero, monte la cubierta de la rueda de repuesto. La tapa tiene una abertura en su parte inferior, por donde se puede comprobar la presión del neumático de repuesto sin quitar la tapa.

**NOTA:** Para que esto sea posible, coloque la rueda de repuesto en su soporte con su válvula dirigida hacia abajo.

Monte y apriete las tuercas que sujetan la rueda de repuesto a su soporte.

# Cambio de ruedas

## TUERCAS ANTIRROBO PARA RUEDAS

Los vehículos provistos de llantas de aleación pueden equipar una tuerca antirrobo en cada rueda (incluso la de repuesto). Los capuchones de las tuercas antirrobo son muy parecidas a las tuercas normales, pero se diferencian con una muesca cóncava en la superficie. Las tapas y tuercas antirrobo para ruedas sólo pueden quitarse con las herramientas especiales provistas, como sigue:

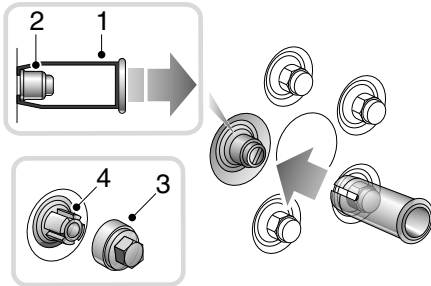

H3465

Empuje el extractor (1) firmemente sobre la tapa de acero inoxidable (2) de la tuerca.

Tire del extractor **directamente** en dirección contraria a la rueda, para quitar la tapa de la tuerca y dejar al descubierto la tuerca de seguridad de la rueda.

Encaje el adaptador (3) metálico sobre la tuerca de seguridad (4) y seguidamente, usando el berbiquí para tuercas de rueda, afloje la tuerca de la forma normal.

**NOTA:** Si por descuido se ha empujado el extractor sobre una tuerca de rueda normal, la **UNICA** forma de quitarlo es soltando y quitando la tuerca (deslice el berbiquí para tuercas de rueda por el centro del extractor y sobre la tuerca de rueda).

### IMPORTANTE

En la superficie del adaptador se estampa una letra de código. Asegúrese de que la letra de código está escrita en el espacio provisto al efecto en su tarjeta de información de seguridad; deberá saber este número para comprar recambios. Mantenga la tarjeta en lugar seguro, no en el vehículo.

# Cambio de ruedas

## ALZAMIENTO CON EL GATO

Si fuera posible, pare en un lugar seguro alejado de la vía pública principal. Pida siempre a los pasajeros que se apeen del vehículo y esperen en una zona segura, alejada del tráfico.

**NOTA:** Encienda las luces de emergencia para avisar a los demás conductores.

Antes de cambiar una rueda, asegúrese de que las ruedas delanteras estén en posición de marcha en línea recta, aplique el freno de mano y seleccione la primera velocidad ('P' en caso de coches con transmisión automática).

Apague el encendido y saque la llave de contacto. Observe las siguientes precauciones:

- Asegúrese de que el suelo en que está apoyado el gato sea firme y plano; NUNCA sobre un suelo blando, ni sobre rejillas metálicas o tapas de registro. NO ponga materiales adicionales entre el gato y el suelo, porque podrían poner en peligro la operación de elevación con el gato.
- Se recomienda NO usar el gato en una pendiente, pero si fuera inevitable calce la rueda diagonalmente opuesta a la que se va a desmontar, usando el calzo en el juego de herramientas.
- No levante NUNCA el vehículo con el gato habiendo personas dentro, ¡ni teniendo enganchado un remolque o caravana!

### AVISO

**NUNCA trabaje debajo del vehículo confiando en el gato como único medio de soporte. ¡El gato sólo está destinado al cambio de las ruedas!**

## Colocación del gato

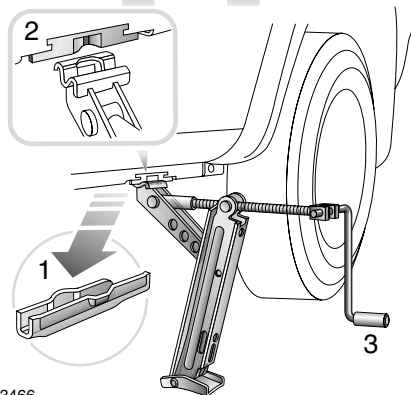
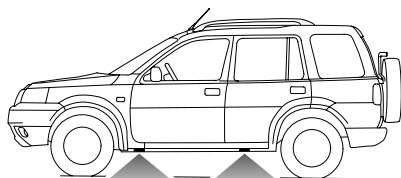

Use el extremo en cuña del berbiquí para tuercas, y quite apalancando la tapa del punto de apoyo (1) del gato.

Posicione el gato con su base situada directamente debajo del punto de apoyo (2) del gato más cercano a la rueda a desmontar, y dirija la manivela verticalmente hacia abajo hacia el suelo (3). Asegúrese de que el suelo en que está apoyado el gato sea firme y plano.

Gire el tornillo del gato en sentido horario para subir la plataforma del gato hasta ajustarla alrededor del centro del punto de apoyo.

### AVISO

**Levante el vehículo apoyando el gato SOLO contra los puntos de apoyo descritos, pues de lo contrario pueden ocasionarse daños al vehículo. Por ningún motivo use parte alguna del conjunto de bandeja inferior como punto de apoyo del gato.**

# Cambio de ruedas

## CAMBIO DE UNA RUEDA

### AVISO

**Evite el contacto accidental con los componentes de los bajos de la carrocería, en especial los componentes del escape.**

### Desmontaje

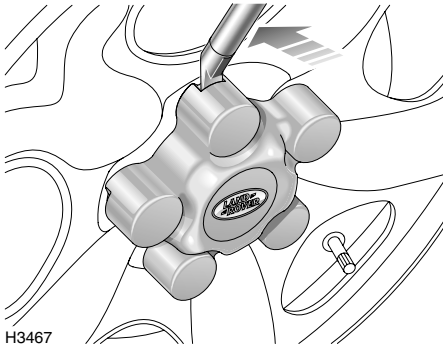

1. Desmonte latapa de tuerca\* (vehículos con llantas de acero) usando el extremo plano en forma de cuña del berbiquí para tuercas de rueda.
2. Use la llave de tuercas de rueda para aflojar las tuercas media vuelta a izquierdas.
3. Gire la manivela del gato en sentido horario para subir el vehículo hasta separar el neumático del suelo.
4. Quite las tuercas de rueda y póngalas en un lugar seguro para que no se extravíen.
5. Desmonte la rueda.

**NOTA:** Evite colocar las ruedas boca abajo sobre el suelo. Eso podría dañar la superficie de aleación o de acero.

### Montaje

1. En el caso de llantas de aleación, aplique un compuesto antiagarrotamiento al soporte central de la rueda. Esto reduce al mínimo la tendencia a adherirse la rueda a su soporte central. Si esto no fuera práctico a la hora de efectuar un cambio de rueda, reponga la rueda de repuesto temporalmente pero desmóntela y protéjala a la mayor brevedad posible.

### AVISO

**Evite que el compuesto contamine los componentes de frenos o las superficies planas de montaje.**

2. Monte la rueda de repuesto y apriete las tuercas de la rueda ligeramente (lado cónico hacia la rueda), apretándolas hasta que la rueda esté firmemente asentada contra la base.
3. Asegúrese de que el espacio debajo y alrededor del vehículo está libre de obstrucciones, entonces baje el vehículo y retire el gato.
4. Apriete las tuercas de rueda a fondo en orden alterno, hasta que todas estén apretadas. NO LAS SOBREPRIETE, pisando la llave con el pie o conectándole barras de extensión, ya que ello podría forzar demasiado los espárragos de la rueda.
5. Monte la tapa del punto de apoyo del gato.
6. En vehículos con llantas de acero, monte la tapa de la tuerca de rueda.

## Cambio de ruedas

---

7. Monte la rueda sustituida en el soporte de la rueda de repuesto (vea '*Reposición de la rueda de repuesto*', página 176).
8. Devuelva las herramientas a la caja de herramientas, y sujete la caja de herramientas a su soporte en el cofre bloqueable del espacio de carga trasero.

### AVISO

***Después de cambiar una rueda pruebe siempre la presión del neumático, y encargue cuanto antes la comprobación del apriete de las tuercas de la rueda a un concesionario!***

---

# Arranque de emergencia

## PUESTA EN MARCHA CON LA BATERIA DESCARGADA

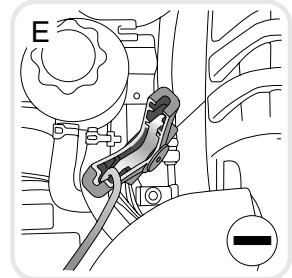
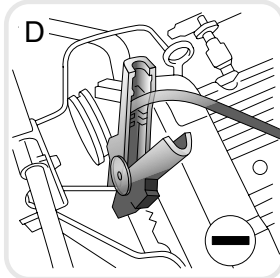
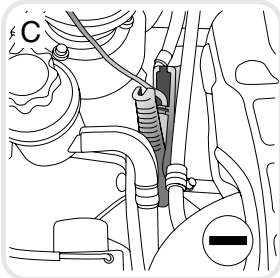
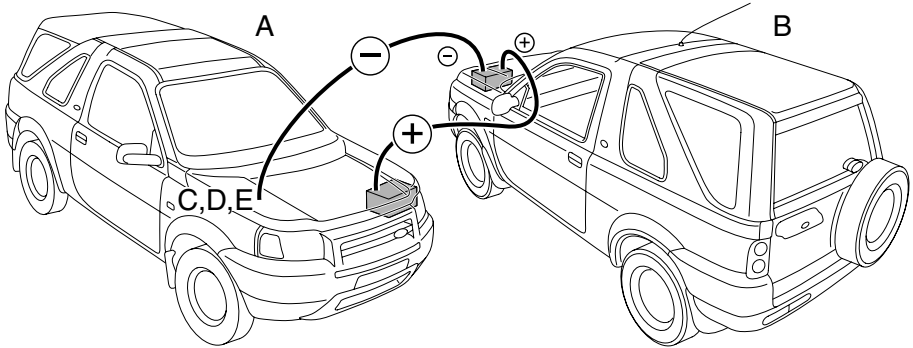

H3541

- A. Vehículo averiado
- B. Vehículo auxiliar
- C. Toma de masa del motor diesel 2.0
- D. Toma de masa del motor de gasolina de 1,8 litros
- E. Toma de masa del motor de gasolina 2.5

El uso de cables de ayuda (cables puente) conectados a una batería auxiliar o a la batería de otro vehículo, es la única forma aprobada de poner en marcha el motor cuando la batería está descargada. ¡Se recomienda NO empujar o remolcar el vehículo para poner en marcha el motor!

### AVISO

*Antes de usar los cables de ayuda, familiarícese con la información que aparece a continuación 'MEDIDAS DE SEGURIDAD RELACIONADAS CON LA BATERIA', pagina 182.*

### Adopte siempre el siguiente procedimiento:

Si va a usar la batería de otro vehículo, los dos vehículos tienen que ponerse de modo que sus baterías estén próximas entre sí. Asegúrese de que los vehículos no se toquen.

# Arranque de emergencia

Aplique el freno de mano de los dos vehículos, y asegúrese de que las palancas de cambio de ambos estén en punto muerto ('P' o Estacionamiento en caso de vehículos con transmisión automática).

Desconecte el interruptor de arranque y TODOS los equipos eléctricos de AMBOS vehículos.

Conecte el cable de ayuda ROJO entre el terminal positivo (+) de la batería auxiliar y el terminal positivo (+) de la batería descargada.

Conecte el cable de ayuda NEGRO entre el terminal negativo (-) de la batería auxiliar y una buena toma de masa (por ejemplo, un soporte del motor u otra superficie sin pintar), alejado por lo menos 0,5 m de la batería y muy separado de las tuberías de combustible y de frenos del vehículo averiado (remítase a los recuadros 'C', 'D' y 'E' en la página anterior).

## AVISO

***¡NO conecte un cable de ayuda al terminal negativo (-) de la batería descargada! Si tiene alguna duda, busque ayuda especializada.***

Compruebe que los cables de ayuda están separados de las partes móviles de ambos motores, acto seguido ponga en marcha el motor del vehículo auxiliar y déjelo funcionar al ralentí unos minutos.

A continuación ponga en marcha el motor del vehículo que tiene la batería descargada (NO accione el motor de arranque más de 15 segundos).

Cuando los dos motores estén funcionando normalmente, déjelos funcionar al ralentí durante dos minutos antes de parar el motor del vehículo auxiliar. NO active ningún circuito eléctrico del vehículo asistido hasta DESPUES de haber quitado los cables de ayuda.

La desconexión de los cables de ayuda tiene que hacerse invirtiendo EXACTAMENTE el procedimiento seguido para conectarlos, es decir: desconecte PRIMERO el cable NEGRO de la toma de masa del vehículo asistido.

## MEDIDAS DE SEGURIDAD RELACIONADAS CON LA BATERIA

### ¡AVISO!

Por motivos de seguridad:

- Durante el uso normal, las baterías emiten gas hidrógeno en cantidad suficiente para causar explosiones capaces de lesionar gravemente; mantenga chispas y lámparas no protegidas alejadas del compartimento motor.
- NO intente arrancar el motor si sospecha que el electrolito en la batería está congelado.
- Asegúrese de que LAS DOS baterías sean de la misma tensión (12 voltios) que los cables de ayuda tienen pinzas aisladas, y que están homologados para usar con baterías de 12 voltios.
- NO desconecte la batería descargada.
- NO conecte los terminales positivos (+) a los negativos (-), y asegúrese de que los cables de ayuda estén separados de cualquier componente móvil del compartimento motor.
- Tenga cuidado cuando trabaje cerca de las piezas giratorias del motor.
- ASEGURESE de que cada una de las conexiones es firme y de que no existe peligro de que las pinzas se deslicen accidentalmente o sean arrancadas de los terminales; eso podría causar chispas, que a su vez pueden provocar explosión o incendio.

# Transporte del vehículo

## ARGOLLAS DE REMOLQUE

### AVISO

*Los anillos de remolque en la parte delantera y trasera del vehículo fueron diseñados sólo para la recuperación del vehículo, NO para remolcar remolques o caravanas. No aplique una fuerza excesiva cuando el vehículo está siendo recuperado, o cuando recupere a otros vehículos con las argollas de remolque.*

### Adelante

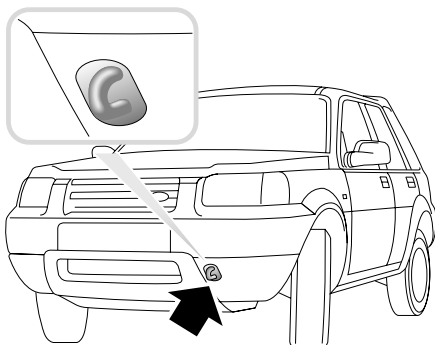

H3470A

La argolla de remolque única, situada en el paragolpes delantero, SOLO sirve para remolcar el vehículo con sus cuatro ruedas sobre el suelo.

**NO** use la argolla de amarre delantera para remolcar.

### Atrás

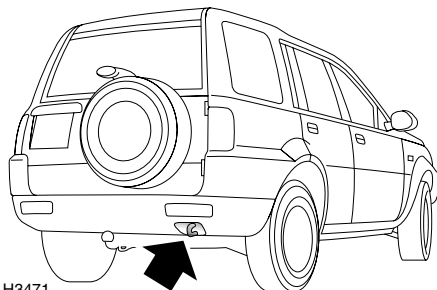

H3471

En la parte trasera del vehículo hay una argolla de remolque única, que SOLO sirve para remolcar a otros vehículos.



# Transporte del vehículo

## REMOLQUE DE RECUPERACION

La mayoría de los especialistas en recuperación de vehículos cargarán su vehículo en un remolque. Sin embargo, si fuera necesario remolcar el vehículo con las cuatro ruedas en el suelo, siga el siguiente procedimiento:

1. Sujete la cuerda de remolque del vehículo remolcador a la argolla de remolque delantera del vehículo a remolcar.
2. Estando el freno de mano aplicado, ponga la palanca de cambios en punto muerto ('N' en caso de transmisión automática).
3. Gire el interruptor de arranque a la posición 'I' para desbloquear la dirección, y después a la posición 'II' para permitir la activación de las luces de pare, el limpiaparabrisas y las luces intermitentes de dirección, si fuera necesario.
4. Suelte el freno de mano.

**NOTA:** Si debido a un accidente o fallo eléctrico se juzgara peligroso girar la llave de contacto, desconecte la batería antes de girar la llave.

### AVISO

**NO saque la llave de contacto ni la gire a la posición '0' mientras el vehículo esté en marcha; para desbloquear la dirección, hay que girar el interruptor de arranque a la posición 'I'.**

**No estando en marcha el motor, no se dispone de la ayuda del servofreno ni de la bomba de la dirección asistida; por consiguiente, mayor será el esfuerzo necesario para accionar el pedal de freno y girar el volante de dirección. Las distancias de parada serán también mayores.**

**NO permita que el vehículo sea remolcado más de 80 km, y limite la velocidad de remolque a 50 km/h.**

## Remolque suspendido

Si fuera necesario remolcar su vehículo con dos ruedas en el suelo (es decir, suspendido de una grúa), es imprescindible que antes de remolcar el árbol de transmisión conectado al puente en contacto con el suelo sea desconectado por personal especializado.

## FIJACION AL VEHICULO O REMOLQUE DE TRANSPORTE

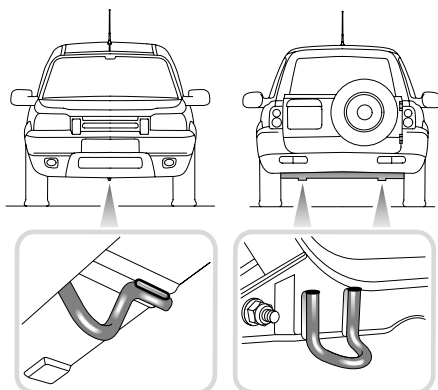

H3472

Se instalan argollas de amarre en los bajos del vehículo, como se aprecia en la ilustración.

Por ningún motivo deberá remolcarse o recogerse el vehículo fijando ligaduras al subchasis trasero. El subchasis y la carrocería podrían resultar gravemente dañados.

### AVISO

**Las argollas de amarre sirven para amarrar solamente, NO para remolcar.**

# Fusibles

## FUSIBLES

Los fusibles son sencillos dispositivos incorporados en los circuitos, que protegen los equipos eléctricos contra los efectos de corrientes excesivas.

Se reconoce que un fusible está averiado cuando dejan de funcionar los equipos eléctricos que protege.

### Colores de fusibles

Los fusibles se identifican por su color, el cual indica su amperaje:

|          |       |
|----------|-------|
| VIOLETA  | 3 A   |
| BEIGE    | 5 A   |
| MARRON   | 7,5 A |
| ROJO     | 10 A  |
| AZUL     | 15 A  |
| AMARILLO | 20 A  |
| BLANCO   | 25 A  |
| VERDE    | 30 A  |
| NARANJA  | 40 A  |

## CAJA DE FUSIBLES PRINCIPAL

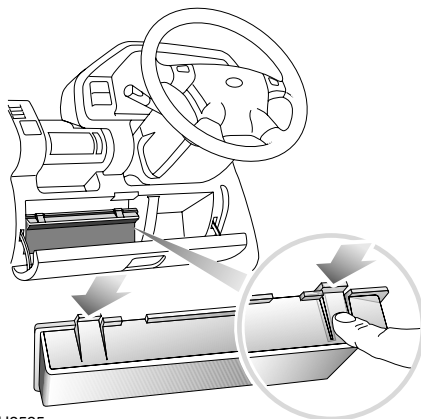

H3535

La caja de fusibles principal está situada detrás del cofre del conductor. Para acceder a los fusibles abra el cofre, oprima los dos fiadores señalados por una flecha en la ilustración, y desmonte la tapa de la caja de fusibles.

**NOTA:** La etiqueta en la tapa de la caja de fusibles indica los circuitos eléctricos protegidos, el valor de los fusibles y sus situaciones. También se listan más adelante en esta sección.

### Comprobación o cambio de un fusible

Antes de quitar un fusible, gire el interruptor de encendido a la posición '0' y apague el circuito eléctrico afectado.

### AVISO

**Monte sólo fusibles de recambio del mismo valor y tipo. Antes de cambiar un fusible, repare la causa del fallo. Busque ayuda especializada, si fuera necesario.**

# Fusibles

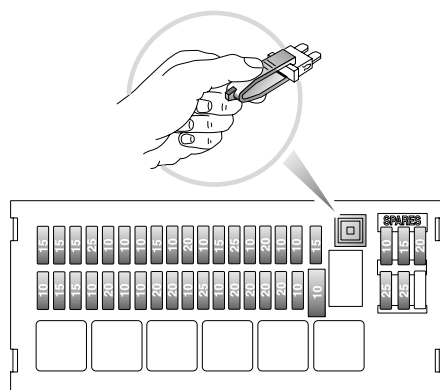

H3474A

Empuje la pinza de extracción de fusibles sobre la cabeza del fusible sospechoso (como se ilustra), y tire de ella para quitar el fusible. Si el hilo del fusible está roto, significa que el fusible se ha 'fundido', y que habrá que cambiarlo.

Cambie siempre un fusible por otro del mismo amperaje. No obstante, si el fusible de recambio se funde inmediatamente, es IMPRESCINDIBLE confiar el circuito a un concesionario autorizado.

**NOTA:** La caja de fusibles contiene una serie de fusibles de recambio (vea la etiqueta de la caja de fusibles).

# Fusibles

## Especificación de fusibles

| Número de fusible | Valor (amperios) | Circuitos protegidos   |
|-------------------|------------------|--|
| 1                 | 15               | Lavaluneta, retrovisores térmicos  |
| 2                 | 15               | Luces de pare, luces de marcha atrás                                     |
| 3                 | 20               | Lava/limpiaparabrisas  |
| 4                 | 25               | Ventilador del calefactor  |
| 5                 | 10               | Motor de arranque  |
| 6                 | 10               | Gestión del motor  |
| 7                 | 5                | Frenos antibloqueo   |
| 8                 | 15               | Luces intermitentes de dirección   |
| 9                 | 15               | Sistema de sonido  |
| 10                | 15               | Encendedor   |
| 11                | 10               | Sistema de sonido  |
| 12                | 15               | Techo solar*   |
| 13                | 20               | Enchufe de accesorios eléctricos   |
| 14                | 5                | Luces interiores, reloj, retrovisores eléctricos, enchufe de diagnóstico |
| 15                | 20               | Cierre centralizado de puertas   |
| 16                | 10               | Luces de posición: lado derecho  |
| 17                | 10               | Retrovisores eléctricos  |
| 18                | 15               | Luces de carretera: lado derecho   |
| 19                | 10               | Alternador   |
| 20                | 15               | Luces de carretera: lado izquierdo                                       |
| 21                | 15               | Luces antiniebla delanteras*   |
| 22                | 10               | Luces antiniebla traseras  |
| 23                | 20               | Luneta térmica   |
| 24                | 10               | Luces de cruce: lado izquierdo   |
| 25                | 10               | Luces de cruce: lado derecho   |
| 26                | 20               | Elevalunas: trasero izquierdo*   |
| 27                | 20               | Elevalunas: trasero derecho*   |
| 28                | 10               | Luces de posición: lado izquierdo  |
| 29                | 20               | Asientos térmicos*   |
| 30                | 10               | Limpialuneta   |

# Fusibles

| Número de fusible | Valor (amperios) | Circuitos protegidos                                |
|-------------------|------------------|---|
| 31                | 20               | Elevallunas del portón trasero                      |
| 32                | 5                | Inmovilización del motor                            |
| 33                | 20               | Elevallunas delantero izquierdo                     |
| 34                | 20               | Elevallunas: delantero derecho                      |
| 35                | 10               | Programador de velocidad*, inmovilización del motor |
| 36                | 10               | <b>SRS de airbag: NO DESMONTE</b>                   |

# Fusibles

## CAJA DE FUSIBLES DEL COMPARTIMENTO MOTOR

### AVISO

**Las baterías emiten gas hidrógeno explosivo; asegúrese de que toda chispa, llama y otras fuentes de inflamación estén alejadas del compartimento motor.**

Para soltar la tapa, presione el fiador (indicado por una flecha en la ilustración).

La información en la parte inferior de la tapa identifica los fusibles y sus amperajes. Esta información también aparece a continuación.

**NOTA:** Se aconseja a los propietarios que no extraigan ni sustituyan los eslabones fusibles y relés identificados en el lado inferior de la tapa de la caja de fusibles como: fL (números 1 - 12) y R (números 1 - 7). El fallo de cualquiera de estos elementos debe ser investigado por un técnico especializado.

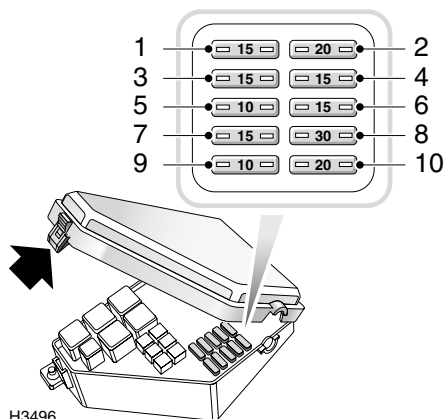

H3496

Se monta una segunda caja de fusibles en el lado izquierdo del compartimento motor.

### Especificación de fusibles

| Número de fusible | Valor (amperios) | Circuito protegido   |
|-------------------|------------------|--|
| 1                 | 15               | Gestión del motor  |
| 2                 | 20               | Gestión del motor  |
| 3                 | 15               | Gestión del motor  |
| 4                 | 15               | Aire acondicionado*, ventilador de refrigeración, caja de cambios automática |
| 5                 | 20               | Gestión del motor  |
| 6                 | 15               | Bocina   |
| 7                 | 15               | Luces intermitentes de emergencia  |
| 8                 | 30               | Velocidad 4 del ventilador de calefacción                                    |
| 9                 | 10               | Aire acondicionado*  |
| 10                | 20               | Sistema de combustible   |

# Fusibles

## CAJA DE FUSIBLES SUPLEMENTARIA

### AVISO

**Las baterías emiten gas hidrógeno explosivo; asegúrese de que toda chispa, llama y otras fuentes de inflamación estén alejadas del compartimento motor.**

En algunos vehículos se monta una caja de fusibles adicional suplementaria, que contiene fusibles para: el parabrisas térmico o el calefactor PTC del motor.

A continuación se indican los valores de fusibles de ambas condiciones.

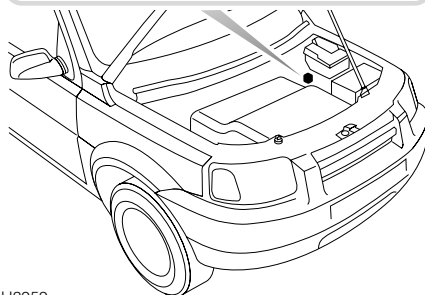
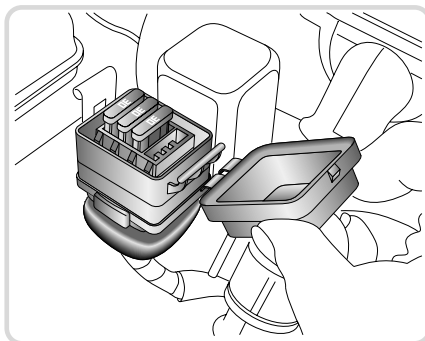

H3959

### Especificación de fusibles de vehículos con parabrisas térmico

| Número de fusible | Valor (amperios) | Circuito protegido           |
|-------------------|------------------|------------------------------|
| 1                 | 30               | Parabrisas térmico izquierdo |
| 2                 | 30               | Parabrisas térmico derecho   |
| 3                 | 7.5              | Iluminación de mandos        |
| 4                 | -                | -                            |

### Especificación de fusibles para vehículos con calefactor PTC del motor

| Número de fusible | Valor (amperios) | Circuito protegido |
|-------------------|------------------|--------------------|
| 1                 | 30               | Calefactor PTC     |
| 2                 | 30               | Calefactor PTC     |
| 3                 | 30               | Calefactor PTC     |
| 4                 | -                | -                  |

# Cambio de bombillas

## CAMBIO DE BOMBILLAS

Antes de usar el vehículo, pruebe el funcionamiento de todas las luces exteriores.

### IMPORTANTE

Antes de cambiar una bombilla desconecte siempre el interruptor de encendido y el correspondiente interruptor de alumbrado, para evitar toda posibilidad de causar un cortocircuito. Use solamente bombillas de recambio del mismo tipo y especificación.

**NOTA:** Todas las bombillas deben ser de 12 voltios

### Bombillas halógenas

Las luces de cruce y de carretera tienen bombillas halógenas. Este tipo de bombilla puede romperse al encenderse, si su cristal está rayado o contaminado con aceite o sudor. EVITE tocar el cristal con los dedos; manipule siempre la bombilla con un paño. Si fuera necesario, limpie el cristal con alcohol metílico para quitar las huellas dactilares.

## Bombillas de recambio

| Bombilla                         | Vatios |
|----------------------------------|--------|
| Faros en modo de carretera/cruce | 60/55  |
| Luces de posición                | 5      |
| Luces intermitentes de dirección | 21     |
| Luces intermitentes repetidoras  | 5      |
| Luces de marcha atrás            | 21     |
| Luces antiniebla traseras        | 21     |
| Luces traseras/de pare           | 5/21   |
| Tercera luz de pare              | 21     |
| Luz de matrícula                 | 5      |
| Luces interiores de cortesía     | 10     |
| Luces para lectura de mapas      | 5      |
| Luz de guantera                  | 5      |
| Luz del espacio de carga         | 10     |
| Luz del espejo de cortesía       | 3      |



# Cambio de bombillas

## FARO Y LUZ DE POSICION

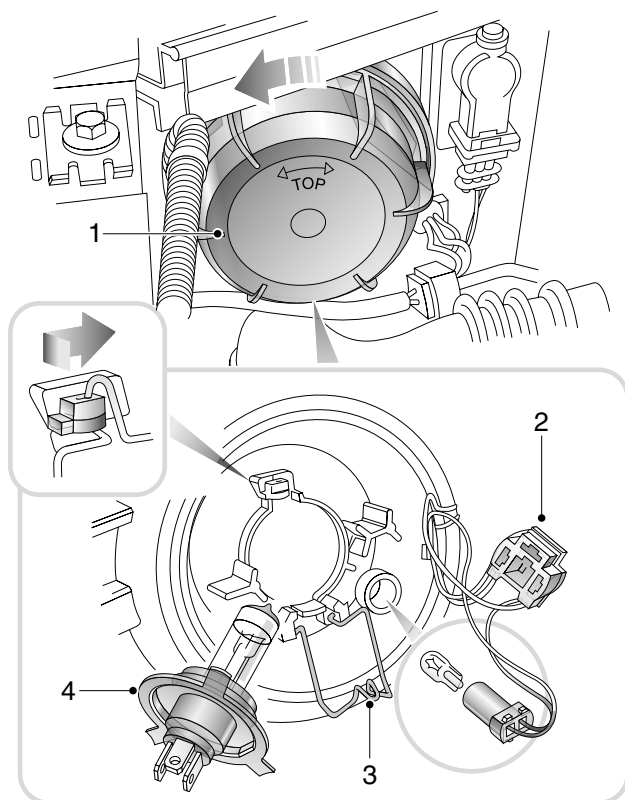

H2371A

Las bombillas de faros y luces de posición pueden accederse desde el interior del compartimento motor.

1. Gire la tapa de plástico circular un cuarto de vuelta a izquierdas, y tire de él hacia atrás para desmontarlo.
2. Desconecte el conector eléctrico de la parte trasera de la bombilla.
3. Desenganche el clip de sujeción del cable (señalado por la flecha en el recuadro pequeño), y gírelo en dirección opuesta a la parte trasera de la bombilla.
4. Quite la bombilla.

**NOTA:** Cuando monte la bombilla nueva, asegúrese de que la lengüeta metálica rectangular mayor encaje en el hueco superior.

### AVISO

**Las bombillas de los faros pueden romperse durante el uso si el cristal está rayado, o contaminado con aceite o sudor. NO toque el cristal. En caso de que se contaminen, límpielas con un paño limpio humedecido con alcohol metílico.**

# Cambio de bombillas

## Cambio de bombillas de luces de posición

El portalámpara de la luz de posición está situado al lado de la bombilla del faro. Una vez desmontada la tapa circular de plástico, tire del portalámpara fuera del faro y tire de la bombilla para quitarla.

## LUZ INTERMITENTE DELANTERA

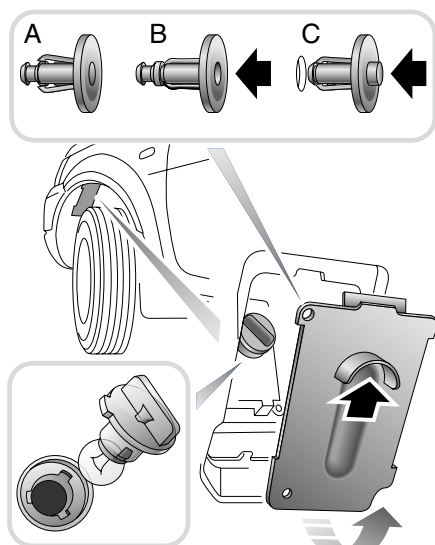

H3476A

Se accede a las luces intermitentes de dirección delanteras a través de un panel de acceso en el guardabarros. Para desprender el panel hay que quitar la fijación indicada en el recuadro superior.

1. Empuje el pasador central firmemente en el cuerpo del sujetador "A", tal como en el recuadro superior (estado "B").
2. Haciendo palanca, extraiga el sujetador del panel de acceso.
3. Sujetando la lengüeta curva, empuje el panel de acceso hacia arriba (como se indica en la ilustración principal). Esto permite desmontar el panel.

4. Alargue la mano en la cavidad y gire el portalámpara en sentido antihorario para quitarlo.
5. Gire la bombilla en sentido antihorario para soltarla del portalámpara.

Cuando monte el panel de acceso, introduzca primero la parte superior, entonces baje el panel ligeramente de modo que su borde inferior encaje firmemente en el guardabarros.

Para montar el sujetador, extraiga de él la espiga central (como estado "C"), acto seguido introduzca el sujetador a través del panel de acceso hasta encajarlo en el guardabarros. Por último, empuje la espiga central hasta enrasarla con el cuerpo del sujetador, tal como "A".

# Cambio de bombillas

## LUZ INTERMITENTE REPETIDORA

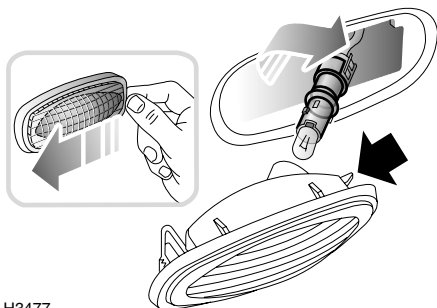

H3477

Empuje el cristal difusor firmemente hacia la parte trasera del vehículo, y desmonte la luz de la aleta.

Gire para soltar el portalámpara de la luz, entonces tire de la bombilla para soltarla.

Cuando monte la luz, asegúrese de que las lengüetas pequeñas (indicadas por una flecha en la ilustración), apunten hacia la parte delantera del vehículo.

## GRUPO OPTICO TRASERO (luces de marcha atrás y antiniebla traseras)

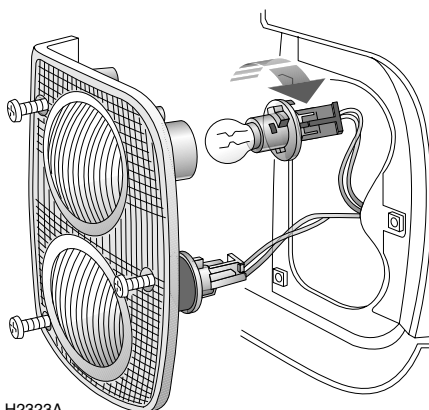

H2323A

Quite los tres tornillos Torx (tamaño 20) que sujetan la luz a la carrocería, y desmonte la unidad.

Si fuera necesario, desconecte los conectores eléctricos del grupo óptico.

**NOTA:** Los conectores eléctricos están cromocodificados para facilitar su conexión: blanco para las luces de marcha atrás y rojo para las luces antiniebla traseras.

Gire el portalámparas en sentido antihorario para soltarlo de la luz, entonces gire la bombilla para quitarla del portalámparas.

**NOTA:** Cuando monte el grupo óptico, asegúrese de que la junta de esponja está correctamente posicionada entre el grupo óptico y la carrocería.

# Cambio de bombillas

## LUCES MONTADAS EN EL PARACHOQUES (luces intermitentes de dirección traseras y de posición/pare)

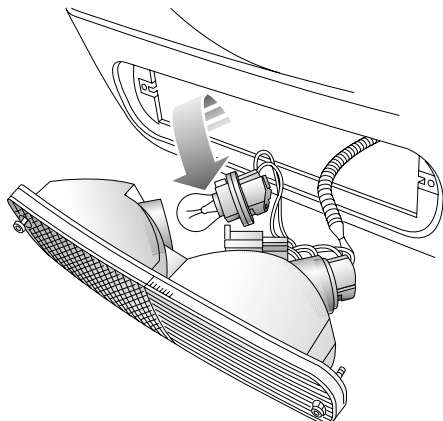

H3478

Quite los dos tornillos Torx (tamaño 20) que sujetan la luz al parachoques trasero. Saque la unidad del parachoques.

Gire el portalámparas pertinente en sentido antihorario para soltarlo de la luz, entonces gire la bombilla para quitarla del portalámparas.

## TERCERA LUZ DE PARE

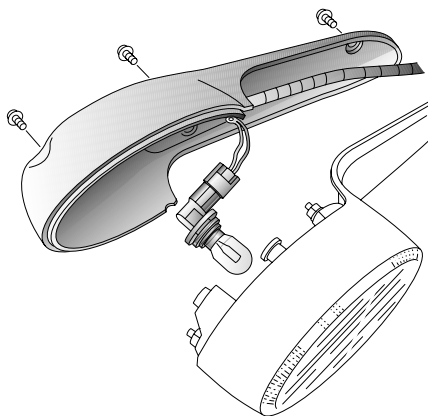

H2358A

Para acceder al grupo óptico, hay que bajar la luneta trasera (vea 'EVALUNAS ELECTRICAS DEL PORTÓN TRASERO', pagina 49).

Quite los 3 tornillos que sujetan la parte delantera del grupo óptico al cerco, y desmonte el grupo óptico.

Gire el portalámparas en sentido antihorario, entonces tire de la bombilla para quitarla.

# Cambio de bombillas

## LUCES DE MATRICULA

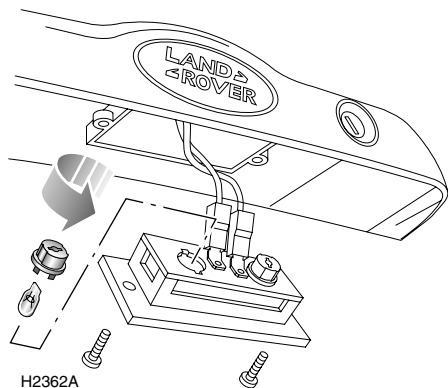

Quite ambos tornillos para soltar la luz. Saque la luz de su cerco.

Gire el portalámparas pertinente en sentido antihorario para soltarlo, entonces tire de la bombilla para quitarla del portalámparas.

## LUCES DE CORTESIA DELANTERA Y PARA LECTURA DE MAPAS (modelos de 5 puertas)

### Luz interior delantera

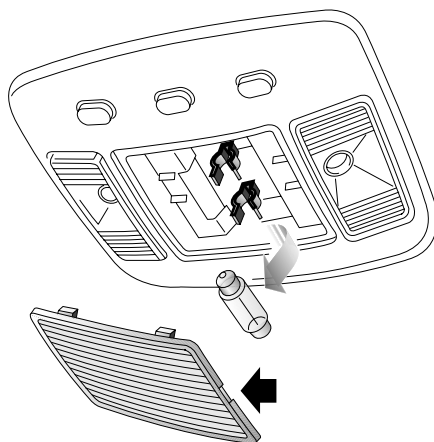

Introduzca un pequeño destornillador en la muesca lateral del cristal difusor central (indicada con una flecha en la ilustración). Apalanque el cristal difusor central hasta sacarlo de la luz, entonces tire de la bombilla para quitarla de los fiadores.

# Cambio de bombillas

## Luces para lectura de mapas

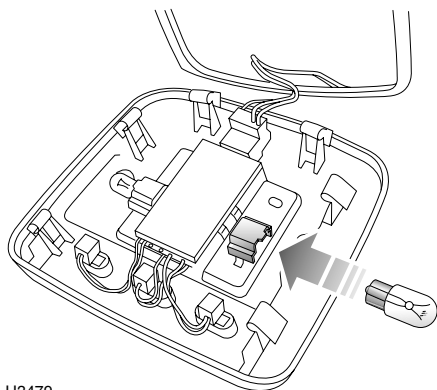

H3479

Use un destornillador plano para apalancar la luz interior hasta sacarla del guarnecido de techo, entonces tire de las bombillas para desmontarlas.

## LUZ DE CORTESIA TRASERA (modelos de 5 puertas)

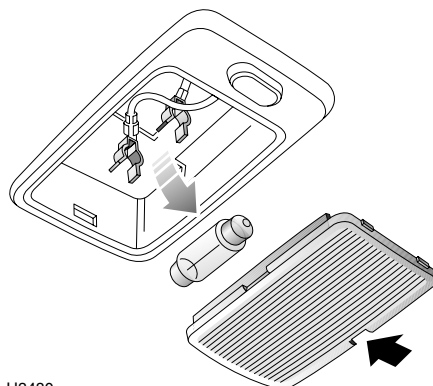

H3480

Introduzca un pequeño destornillador plano en la muesca lateral del cristal difusor y apalanque el cristal hasta sacarlo de la luz, entonces tire de la bombilla para quitarla de los fiadores.

# Cambio de bombillas

## LUZ DE CORTESIA (modelos de 3 puertas)

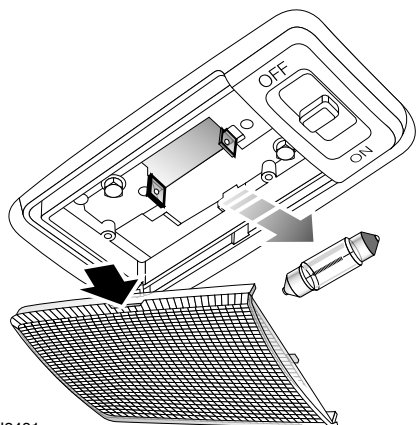

H3481

Introduzca un pequeño destornillador plano donde se indica con la flecha, y apalanque cuidadosamente el cristal difusor hasta sacarlo de la luz, entonces tire de la bombilla para desmontarla.

## LUZ DE GUANTERA

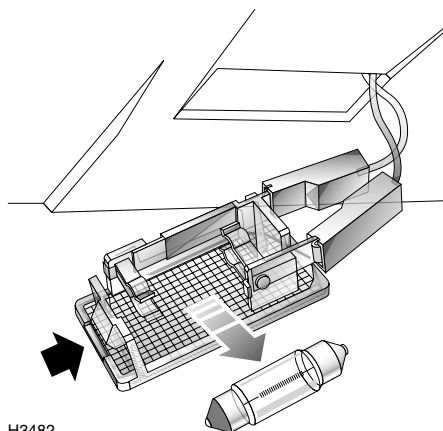

H3482

Introduzca un pequeño destornillador plano (preferentemente de mango corto, debido al espacio estrecho) en la muesca (señalada por una flecha en la ilustración) del lado estrecho de la luz, y apalanque cuidadosamente la unidad hasta sacarla del panel de la guantera. Quite la bombilla de los fiadores.

# Cambio de bombillas

## LUZ DEL ESPACIO DE CARGA

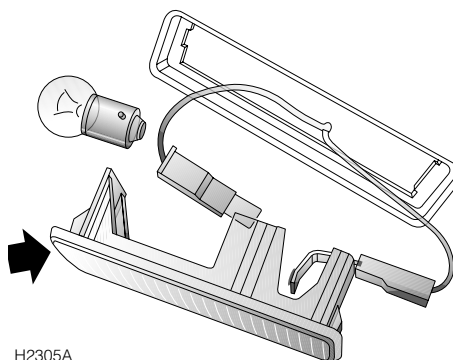

H2305A

Introduzca un pequeño destornillador plano en la muesca de uno de los costados estrechos del cristal difusor (vea la flecha en la ilustración), y apalanque cuidadosamente la unidad hasta sacarla del guarnecido del espacio de carga. Empuje y gire la bombilla para sacarla.

## LUZ DEL ESPEJO DE CORTESIA\*

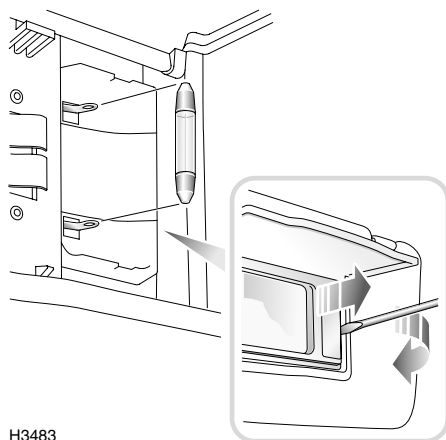

H3483

Usando un destornillador pequeño de punta plana (vea el recuadro), haga palanca para quitar el cristal difusor y el espejo de la luz. Para desmontarlas, desprenda las bombillas de los conectores.





# Datos técnicos

---

## Datos técnicos

|                                      |     |
|--------------------------------------|-----|
| MOTORES .....                        | 205 |
| SISTEMA ELECTRICO .....              | 206 |
| LLANTAS Y NEUMATICOS.....            | 207 |
| PRESIONES DE LOS NEUMATICOS.....     | 207 |
| CAPACIDADES.....                     | 208 |
| DIMENSIONES.....                     | 209 |
| DIMENSIONES DEL GANCHO DE REMOLQUE.. | 210 |
| GEOMETRIA DE LA DIRECCION.....       | 211 |
| PESOS .....                          | 211 |
| PESO DE REMOLQUE .....               | 212 |
| CONSUMO DE COMBUSTIBLE.....          | 213 |





# Datos técnicos

## MOTORES

### 1,8 litros de gasolina

|  |  |
|--|--|
| Combustible  | 95 OCTANOS SIN PLOMO† se recomienda de especificación EN 228 |
| Cilindrada   | 1796 cm <sup>3</sup>   |
| Orden de encendido                                     | 1-3-4-2  |
| Régimen de giro al ralentí                             | 750 ± 50 rpm   |
| Diámetro interior                                      | 80 mm  |
| Carrera  | 89,3 mm  |
| Número de cilindros                                    | 4 en línea   |
| Relación de compresión                                 | 10,5: 1  |
| Sistema de encendido                                   | MEMS3 sin ruptor, electrónico                                |
| Bujías   | GSP 66527  |
| Separación entre electrodos de bujías                  | 1,0 mm ± 0,05  |
| † Pueden usarse combustibles sin plomo de 95 - 98 OCT. |  |

### 2,5 litros de gasolina

|  |  |
|--|--|
| Combustible  | 95 OCTANOS SIN PLOMO† se recomienda de especificación EN 228 |
| Cilindrada   | 2497 cm <sup>3</sup>   |
| Orden de encendido                                     | 1-6-5-4-3-2  |
| Régimen de giro al ralentí                             | 750 ± 50 rpm   |
| Diámetro interior                                      | 80 mm  |
| Carrera  | 82,8 mm  |
| Número de cilindros                                    | 6 en V   |
| Relación de compresión                                 | 10,5: 1  |
| Sistema de encendido                                   | Sistema Siemens de gestión del motor                         |
| Bujías   | GSP 66527  |
| Separación entre electrodos de bujías                  | 1,0 mm ± 0,05  |
| † Pueden usarse combustibles sin plomo de 95 - 98 OCT. |  |

## Datos técnicos

### Diesel de 2,0 litros

|                            |  |
|----------------------------|--|
| Combustible                | Diesel conforme a la especificación EN 590 |
| Cilindrada                 | 1950 cm <sup>3</sup>                       |
| Orden de encendido         | 1-3-4-2                                    |
| Régimen de giro al ralentí | 780 ± 50 rpm                               |
| Diámetro interior          | 84,0 mm                                    |
| Carrera                    | 88,0 mm                                    |
| Número de cilindros        | 4 en línea                                 |
| Relación de compresión     | 18,0: 1                                    |

### SISTEMA ELECTRICO

|                        |   |
|------------------------|---|
| Tipo de batería:       |   |
| Motor de gasolina 1.8  | H5, cerrada de por vida                     |
| Motor de gasolina 2.5  | H6, cerrada de por vida                     |
| Motor diesel           | H6 o H7, cerrada de por vida, según el país |
| Régimen de la batería: |   |
| Motor de gasolina 1.8  | 61 amp/h                                    |
| Motor de gasolina 2.5  | 75 amp/h                                    |
| Motor diesel           | 75 amp/h (H6), 80 amp/h (H7)                |
|                        |   |
| Tensión y polaridad    | 12 V, negativo (-) a masa                   |

# Datos técnicos

## LLANTAS Y NEUMATICOS

### Tamaño y tipo de llantas

| Tipo  | Tamaño    |
|---|-----------|
| Llantas de acero                                      | 5.5J x 15 |
| Llantas de aleación:                                  |           |
| Llantas de 15"  | 5.5J x 15 |
| Llantas de 16"  | 6.0J x 16 |
| Llantas de 17"  | 7.0J x 17 |
| Par de apriete de las tuercas de rueda                | 115 N.m   |
| Par de apriete de las tuercas de la rueda de repuesto | 45 N.m    |

### Especificaciones de neumáticos

| Tamaño de llanta             | Neumático                              |
|------------------------------|--|
| 5.5J x 15 (acero y aleación) | 195/80 R15<br>Neumático 'multiterreno' |
| 6.0J x 16 (aleación)         | 215/65 R16<br>Neumático 'multiterreno' |
| 6.0J x 17 (aleación)         | 225/55 R17<br>Neumático de 'carretera' |

## PRESIONES DE LOS NEUMATICOS

| Condiciones de marcha<br>(todos los tamaños de neumático)                     | Presión de neumáticos en bar |                 |                    |            |
|---|------------------------------|-----------------|--------------------|------------|
|   |                              | 1.8<br>Gasolina | 2,5 de<br>gasolina | 2.0 Diesel |
| <b>Condiciones normales de conducción</b><br>(hasta 4 pasajeros con equipaje) | Delanteros                   | 1.8             | 1.8                | 1.8        |
|   | Traseros                     | 1.8             | 1.8                | 1.8        |
| Peso bruto del vehículo   | Delanteros                   | 2.1             | 2.1                | 2.1        |
|   | Traseros                     | 2.1             | 2.1                | 2.1        |
| <b>Remolque</b>   | Delanteros                   | 2.1             | 2.1                | 2.1        |
|   | Traseros                     | 2.1             | 2.1                | 2.1        |

# Datos técnicos

## CAPACIDADES

|   |        |
|---|--------|
| Depósito de combustible (útil)                | 59 l   |
| Llenado con aceite del motor (y filtro):      |        |
| Motores de gasolina 1.8                       | 4,5 l  |
| Motores 2.5 de gasolina                       | 5,2 l  |
| Motores diesel 2.0                            | 6,8 l  |
| Llenado en seco de la caja de cambios manual: |        |
| Motores de gasolina 1.8                       | 2,2 l  |
| Motores diesel 2.0                            | 1,6 l  |
| Llenado de la caja de cambios automática:     |        |
| Motores 2.5 de gasolina                       | 4,0 l  |
| Motores diesel 2.0                            | 4,0 l  |
| Llenado del sistema de refrigeración en seco: |        |
| Motores de gasolina 1.8                       | 5,8 l  |
| Motores 2.5 de gasolina                       | 7,8 l  |
| Motores diesel 2.0:                           |        |
| - Transmisión manual                          | 7,25 l |
| - Transmisión automática                      | 7,5 l  |
| Depósito de lavado                            | 4,0 l  |

# Datos técnicos

## DIMENSIONES

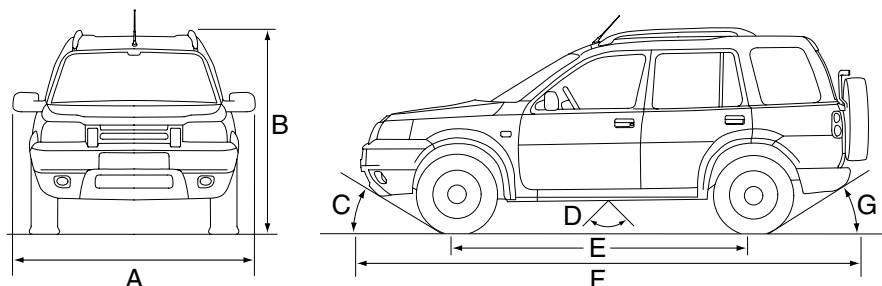

H3485

Se ilustra el modelo de 5 puertas

|   |   |                    |
|---|---|--------------------|
| F | Longitud total (incluso la llanta/neumático 195/80 de repuesto):<br>Modelos 1.8 de gasolina y 2.0 diesel<br>Modelos 2.5 de gasolina | 4368 mm<br>4433 mm |
| F | Longitud total (incluso la llanta/neumático 215/65 de repuesto):<br>Modelos 1.8 de gasolina y 2.0 diesel<br>Modelos 2.5 de gasolina | 4382 mm<br>4459 mm |
| A | Anchura total (incluso retrovisores)  | 2068 mm            |
| B | Altura total†   | 1708 mm            |
|   | Altura total† (incluso las barras de techo y barras transversales):<br>- 3 puertas<br>- 5 puertas                                   | 1808 mm<br>1828 mm |
| E | Batalla   | 2557 mm            |
|   | Altura libre sobre el suelo (mínima) †  | 186 mm             |
|   | Profundidad de vadeo (máxima)   | 400 mm             |
| C | Angulo de entrada máximo†   | 30.5°              |
| G | Angulo de salida máximo (con gancho de remolque)†   | 23.6°              |
| G | Angulo de salida máximo (sin gancho de remolque)†   | 33.9°              |
| D | Angulo de salida en rampa máximo  | 24°                |
|   | †Al peso en orden de marcha CEE   |                    |



# Datos técnicos

## DIMENSIONES DEL GANCHO DE REMOLQUE

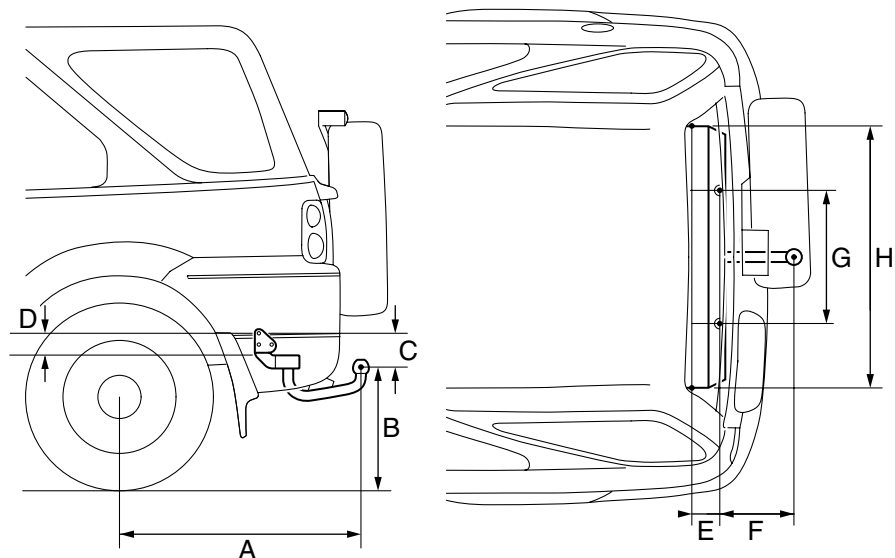

H3717

|  |   |        |
|--|---|--------|
| A  | Centro de ruedas al centro de la bola del enganche                            | 892 mm |
| B  | Suelo al centro de la bola del enganche                                       | 423 mm |
| C  | Centro de los puntos de fijación interiores al centro de la bola del enganche | 126 mm |
| D  | Centro de las fijaciones interiores al centro de las fijaciones exteriores    | 79 mm  |
| E  | Centro de las fijaciones interiores al centro de las fijaciones exteriores    | 118 mm |
| F  | Centro de las fijaciones interiores al centro de la bola del enganche         | 265 mm |
| G  | Distancia entre centros de fijaciones interiores                              | 500 mm |
| H  | Distancia entre centros de fijaciones exteriores                              | 990 mm |
| Las dimensiones suponen que se ha montado el equipo de remolque provisto oficialmente por Land Rover |   |        |

# Datos técnicos

## GEOMETRIA DE LA DIRECCION

|                                  |            |
|----------------------------------|------------|
| Vía:                             |            |
| - Delantera                      | 1534 mm    |
| - Trasera                        | 1545 mm    |
| Diámetro mínimo de giro          | 11,6 m     |
| Vueltas del volante, tope a tope | 3.16       |
| Alineación de las ruedas:        |            |
| - Delantera (divergencia)        | -14' ± 15" |
| - Atrás (convergencia)           | 20' ± 15"  |

## PESOS

|   |                |
|---|----------------|
| <b>Peso del vehículo en orden de marcha aproximado (depósito de combustible lleno, sin opciones):</b> |                |
| - Modelos de gasolina   | 1410 - 1620 kg |
| - Modelos diesel  | 1540 - 1635 kg |
| <b>Peso máximo del vehículo:</b>  |                |
| - Modelos de gasolina 1.8   | 2040 kg        |
| - Modelos 2.5 de gasolina   | 2060 kg        |
| - Modelos diesel 2.0  | 2080 kg        |
| <b>Carga máxima sobre puente trasero:</b>   |                |
| - Modelos de gasolina   | 1120 kg        |
| - Modelos diesel  | 1120 kg        |
| <b>Carga máxima sobre puente delantero:</b>   |                |
| - Modelos de gasolina 1.8   | 1050 kg        |
| - Modelos 2.5 de gasolina   | 1080 kg        |
| - Modelos diesel 2.0  | 1100 kg        |

# Datos técnicos

## PESO DE REMOLQUE

| <b>Peso máximo de remolque:</b>   |         |
|---|---------|
| - Modelos de gasolina   | 2000 kg |
| - Modelos diesel  | 2000 kg |
| <b>Peso máximo sobre la bola<sup>†</sup> :</b>  |         |
| - Modelos de gasolina   | 140 kg  |
| - Modelos diesel  | 140 kg  |
| <b>Peso bruto con remolque (peso máximo del vehículo más el remolque):</b>  |         |
| - Modelos de gasolina 1.8   | 3840 kg |
| - Modelos 2.5 de gasolina   | 3860 kg |
| - Modelos diesel 2.0  | 3880 kg |
| Carga máxima en la baca - Todos los modelos   | 75 kg   |
| <sup>†</sup> Cuando cargue el remolque hasta su capacidad máxima, regule el peso sobre la bola al límite máximo para aumentar la estabilidad. |         |

**NOTA:** Si el peso del remolque supera 1800 kg, hay que limitar la carga útil en el vehículo (es decir, a un peso inferior al peso máximo del vehículo), a fin de asegurarse de que en total no supere el límite de Peso Bruto con Remolque.

# Datos técnicos

## CONSUMO DE COMBUSTIBLE

Los valores de consumo de combustible indicados a continuación fueron calculados siguiendo un procedimiento de prueba normalizado (el nuevo procedimiento de prueba de la CEE en la Directiva 93/116/EC), y producidos en conformidad con la Orden de Consumo de Combustible de Coches de Pasajeros (Enmienda) de 1996. En uso normal, el consumo de combustible real de un coche puede diferir del que se consiguió con el procedimiento de prueba, debido a las distintas técnicas de conducción, condiciones de tráfico y de la carretera, factores ambientales, carga y estado del vehículo.

### Consumo de combustible

|                                       | CICLO URBANO | CICLO EXTRA-URBANO | COMBINADO |
|---------------------------------------|--------------|--------------------|-----------|
|                                       | l/100 km     | l/100 km           | l/100 km  |
| 1,8 gasolina manual                   | 13.6         | 8.5                | 10.4      |
| 2.5 de gasolina con cambio automático | 17.2         | 9.7                | 12.4      |
| 2,0 diesel manual                     | 9.1          | 6.7                | 7.6       |
| 2.0 diesel con cambio automático      | 11.2         | 7.1                | 8.6       |

### Ciclo urbano

El ciclo urbano de prueba se realiza partiendo del arranque en frío, y consiste en una serie de aceleraciones, deceleraciones, períodos de conducción rápida constante y de ralentí del motor. La velocidad máxima alcanzada durante la prueba es de 50 km/h, y la velocidad media es de 19 km/h.

### Ciclo extra-urbano

El ciclo urbano de prueba adicional se realiza inmediatamente después de la prueba urbana. Una mitad, aproximadamente, de la prueba comprende la marcha a velocidad constante. El resto consiste en una serie de aceleraciones, deceleraciones y la marcha al ralentí del motor. La velocidad máxima de la prueba es de 120 km/h, y la velocidad media es de 63 km/h. La prueba cubre una distancia de 7 km.

### Combinado

El valor combinado es el promedio de los resultados de los ciclos de prueba urbano y extra-urbano, que se calculó teniendo en cuenta las diversas distancias cubiertas durante las dos pruebas.

**NOTA:** Estos valores no deben compararse con los valores obtenidos por el procedimiento ECE/CEE. Debido a los cambios en el procedimiento de prueba, los resultados urbanos serían distintos aunque se usara el mismo coche para realizar ambas pruebas.



# Apéndices

---

## DECLARACIONES DE CONFORMIDAD

### INFORMACION IMPORTANTE

Las Declaraciones de Conformidad detalladas en las páginas siguientes son hechas por los fabricantes del equipo de RF (Radio Frecuencia), cuyos componentes fueron empleados en la fabricación de su Land Rover Freelander.

Estos fabricantes declaran que sus componentes cumplen con las reglas pertinentes a la directiva de R & TTE (Equipos de Radio y Terminales de Telecomunicaciones).

Dicha directiva exige que el fabricante de aparatos de radio de corto alcance autocertifique que los componentes de RF montados en los vehículos Land Rover son aptos para el servicio, y que las declaraciones son entregadas con la documentación del vehículo. Si posteriormente fuera necesario realizar una inspección técnica, las declaraciones proporcionarán toda la información necesaria.

**NOTA:** *Las Declaraciones de Concordancia son publicadas en el idioma propio del fabricante del equipo de RF, de acuerdo con la Directiva de R & TTE.*

# Apéndices

---

## DECLARATION OF CONFORMITY

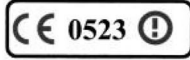

This declaration is the responsibility of the manufacturer / authorised representative within the Community:

TRW Automotive Electronics  
45, College Road Perry Bar Birmingham, B44 8DU UNITED KINGDOM  
(Name / Address)

This certifies that the following designated product

**17TN&8RCv3**  
(Product identification)

complies with the essential protection requirements of R&TTE Directive 1999/5/EC on the approximation of the laws of the Member States relating to **Radio Spectrum Matters, EMC and Electrical Safety.**

This declaration applies to all specimens manufactured in accordance with the technical documentation described in the annex II. TRW Automotive Electronics keep this documentation at the proposal of the relevant national authorities of any Member State for inspection purpose.

Assessment of compliance of the product with the requirements relating to the essential requirements acc. to Article 3 R&TTE was based on Annex IV of the Directive 1999/5/EC and the following standards:

**Radio Spectrum:**

EN 300 220-1  
(Identification of regulations / standards)

**EMC:**

EN 300 683  
(Identification of regulations / standards)

**Safety:**

EN 60950 & ISO 3795 (based on FMVSS 302)  
(Identification of regulations/ standards)

 The Transmitter 17TN and 8RCv3 are 433.92 MHz radio equipment not submitted to harmonised standards. This device is licence exempt and distributed in the European countries which will apply the R&TTE directive: Austria, Belgium, Denmark, Estonia, Finland, France, Germany, Greece, Iceland, Ireland, Italy, Luxembourg, Netherlands, Norway, Portugal, Spain, Sweden, Switzerland and UK.

(Place, date)

Birmingham, England

20/02/2001

(Signature)

JOHN BURGESS

# Apéndices

---

## DECLARATION OF CONFORMITY

We, Dynex Semiconductor  
Doddington Road  
Lincoln  
Lincolnshire  
LN6 3LF  
England

declare that the following Car Alarm Mass Movement Sensors:

### **DA5819-001, DA5819-002**

meet the intent of the EMC Directive 89/336/EEC and the Low Voltage Directive 73/23/EEC. Compliance was demonstrated by conformance to the following specifications, which have been listed in the Official Journal of the European Communities.

### **EMC (Requirements of ETS 30683)**

#### Emissions

- a) EN 55022 Enclosure
- b) EN 55022/CISPR 16-1 DC power in/out

#### Immunity

- a) EN 6 1000-4-3 RF electro magnetic field (80 - 1000 MHz)
- b) EN 6 1000-4-2 Electrostatic discharge
- c) EN 61000-4-6 RF common mode (current clamp injection 0.15-80 MHz)
- d) ISO 7637 Parts 1 and 2 Transients and surges

#### SAFETY

EN 60950



MERVYN K. HOBDEN  
Technology Leader — Sensor Products Group  
Date: 21/02/01



# Apéndices

---

## Konformitätserklärung gemäß dem Gesetz über Funkanlagen und Telekommunikationsendeinrichtungen (1999/5/EG)

Declaration of conformity in accordance with the radio and telecommunications terminal equipment acc (1999/5/EC)

|                              |  |
|------------------------------|--|
| Hersteller:<br>manufacturer: | <b>BMW AG</b>  |
| Anschrift:<br>Address:       | <b>D-80788 München</b>                                       |
| Produkt:<br>Product:         | <b>EWS</b><br>mit x für beliebige Ziffern / x for any figure |

Der Hersteller erklärt, daß dieses Produkt bei bestimmungsgemäßer Verwendung den Anforderungen des Artikel 3 der Richtlinie 1999/5/EG (R&TTE) entspricht und konform ist mit / The manufacturer declares that this product complies with the essential requirements of article 3 of the directive 1999/5/EC and is in conformity with:

| Dokument-Nr.<br>Document No. | Titel<br>Title   | Ausgabe/ Ausgabedatum<br>Edition / Date of issue |
|------------------------------|--|--|
| EN 300330 V 1.2.2            | Electromagnetic compatibility and Radio spectrum Matters (ERM); Short Range Devices (SRD); Technical characteristics and test methods for radio equipment in the frequency range 9 kHz to 25 MHz and inductive loop systems in the frequency range 9 kHz to 30 MHz | 1999-05-06                                       |



























München, 27.02.2001

Martin Kaltenbrunner  
Development engineer

Dieter Stoll  
Vehicle Regulations; Product Certification  
Active safety

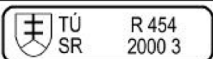
# Apéndices

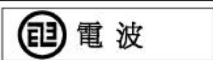
## 17TN/8RCv3 TYPE APPROVALS

| COUNTRY   |   | APPROVAL   |
|---|---|--|
| Austria, Belgium, Denmark, Estonia, Finland, France, Germany, Greece, Iceland, Ireland, Italy, Luxembourg, Netherlands, Norway, Portugal, Spain, Sweden, Switzerland, Tahiti and UK |   |                       |
| Canada (Tx)   |    | 19841021576  |
| Canada (Rx)   |    | 35821032194A   |
| Cyprus  |    | MCW 129/954/1998   |
| Gibraltar   |    | Yes  |
| Malta,  |   | WT/962/9211  |
| New Zealand   |    | Yes  |
| South Africa  |    | RX-387/98  |
| USA   |    | KHH17TN  |
| Brazil  |    |  108200-ASP1194       |
| Croatia (Tx)  |    | SRD-144/00   |
| Croatia (Rx)  |    | SRD-145/00   |
| Czech Republic  |    |                       |
| Korea   |    |                       |
| Latvia  |   | 313R   |
| Lithuania   |  | 0261   |
| Poland  |  |  ML S.H.Nr1155/2000 |
| Saudi Arabia  |  | TRW 17TN/8RCv3 made in UK<br>433.92 MHz, 3V lithium battery SASO<br>1322/1997                          |
| Slovakia  |  |                     |
| Slovenia  |  | C231—1603/00   |
| Taiwan  |  |                     |
| Tunisia   |  | 0292/MAT/2000  |
| Uruguay   |  | 059/DFR/2000   |



# Indice

## A

|                                      |          |  |        |
|--------------------------------------|----------|--|--------|
| Accesorios                           | 171      | Barras transversales de techo            |        |
| Aceite (motor)                       |          | desmontaje                               | 117    |
| comprobación y relleno               | 150      | montaje                                  | 118    |
| especificaciones                     | 149      | Batería                                  |        |
| vertido                              | 143      | carga                                    | 160    |
| Aire acondicionado                   | 55       | desmontaje y montaje                     | 160    |
| funcionamiento                       | 58       | especificaciones                         | 204    |
| mantenimiento                        | 59       | mantenimiento                            | 159    |
| Aireadores                           | 58       | vertido                                  | 160    |
| Aireadores a nivel de cara           | 58       | Bloqueo                                  | 12     |
| Aireadores de aire fresco            | 58       | Bocina                                   | 45     |
| Alarma                               | 12       | Bolsillo para gafas de sol               | 64     |
| Alojamiento de bebidas               | 62, 63   | Botones de seguro de puertas             | 15     |
| Altura libre sobre el suelo          | 131, 207 | <b>C</b>                                 |        |
| Antena                               | 69       | Cables de ayuda                          | 181    |
| Anticongelante                       | 152      | Cables puente                            | 181    |
| Argollas de amarre                   | 184      | Cadenas para nieve                       | 164    |
| Argollas de remolque                 | 183      | Caja de cambios (automática)             | 86     |
| Arranque                             |          | arranque                                 | 88     |
| emergencia                           | 181      | botón de desbloqueo del selector         | 86     |
| modelos automáticos                  | 88       | 'kick-down'                              | 89     |
| modelos de gasolina                  | 74, 83   | modo deportivo                           | 87     |
| modelos diesel                       | 75, 83   | modos seleccionados automáticamente      | 90     |
| Arranque de emergencia               | 181      | pantalla                                 | 34     |
| Asientos                             |          | posiciones de la palanca                 | 87     |
| asientos de seguridad para niños     | 26       | Selección de 'Steptronic'                | 88     |
| delantero, suelta del respaldo       | 21       | Caja de cambios (manual)                 | 85     |
| delanteros                           | 20       | Caja de seguridad                        | 120    |
| térmicos                             | 59       | Calefacción                              | 56     |
| traseros - plegables                 | 121      | Calefactores de asiento                  | 59     |
| Asientos de seguridad para niños     | 26       | Calefactores del bloque                  | 74, 76 |
| Asientos térmicos                    | 59       | Cambiador automático de CD               | 69     |
| Asientos traseros                    | 121      | Cambio de bombillas                      | 191    |
| Atenciones de servicio               | 141, 142 | Cambio de llaves                         | 12     |
| Autorradio                           | 69       | Cambio de ruedas                         |        |
| antena                               | 69       | desmontaje de una rueda                  | 179    |
| mandos a distancia                   | 69       | elevación con el gato                    | 178    |
| pantalla                             | 61       | herramientas                             | 175    |
| <b>B</b>                             |          | rueda de repuesto                        | 176    |
| Baca de techo                        | 123      | tuercas antirrobo para ruedas            | 177    |
| barras transversales                 | 124      | Cambio descendente forzado o "kick-down" | 89     |
| Barra T                              |          |  |        |
| desmontaje                           | 53       |  |        |
| Barras transversales (baca de techo) | 124      |  |        |

# Índice

|                                    |            |   |     |
|------------------------------------|------------|---|-----|
| Capacidad de carga                 |            | Consumo de combustible                      | 211 |
| baca de techo                      | 123        | Control de descenso de pendientes (HDC)     | 91  |
| cargas largas                      | 121        | Control de la recirculación del aire        | 55  |
| cofre bloqueable                   | 120        | Control de tracción                         | 100 |
| espacio para equipaje (máximo)     | 122        | Control electrónico de tracción             | 100 |
| pesos de carga                     | 123        | Convertidor catalítico                      | 83  |
| pegado del asiento trasero         | 121        | Cristal de la puerta de cola<br>recalibrado | 50  |
| puntos para anclar el equipaje     | 120        | Cristal del portón<br>funcionamiento        | 49  |
| Capacidades                        | 206        | Cuadro de instrumentos                      |     |
| Capó                               | 145        | instrumentos                                | 33  |
| Capota trasera replegable          |            | luces de aviso                              | 35  |
| desmontaje                         | 109        | pantalla digital                            | 34  |
| desplegado                         | 105        | Cubierta del espacio de carga               | 67  |
| limpieza                           | 166        | Cuentakilómetros                            | 34  |
| montaje                            | 111        | Cuentakilómetros parcial                    |     |
| plegado                            | 101        | botón de puesta a cero                      | 34  |
| Cédula de servicio                 | 4, 141     | pantalla                                    | 34  |
| Cenicero                           | 65         | Cuentakilómetros totalizador                | 34  |
| Cerraduras de seguridad para niños | 16         |   |     |
| Cinturón de seguridad              |            | <b>D</b>                                    |     |
| ajuste                             | 23         | Datos                                       | 203 |
| cuidado                            | 25         | Datos técnicos                              | 203 |
| funcionamiento                     | 23         | Desbloqueo                                  | 14  |
| guiador                            | 24         | Descongelación                              | 57  |
| pretensores                        | 24         | Desempañado                                 | 57  |
| prueba                             | 25         | Difusores de lavado                         | 157 |
| seguridad                          | 22         | Dimensiones                                 | 207 |
| Climas fríos                       | 74, 76     |   |     |
| Cofre                              | 120        | <b>E</b>                                    |     |
| Cofre del conductor                | 62         | Elevación del vehículo con el gato          | 178 |
| Columna de dirección               |            | Elevalunas                                  |     |
| ajuste                             | 32         | funcionamiento                              | 48  |
| bloqueo                            | 73         | interruptor de inhibición (traseros)        | 48  |
| Combustible                        |            | portón trasero                              | 49  |
| capacidad del depósito             | 206        | 'Toque único' de bajada (conductor)         | 48  |
| cebado (diesel)                    | 81         | Encendedor                                  | 65  |
| depósito vacío                     | 81         | Enchufe eléctrico                           | 66  |
| dificultades de llenado            | 81         | Enchufe eléctrico auxiliar                  | 66  |
| economía                           | 77         | Entrada por punto único                     | 15  |
| especificación                     | 79         | Equipo de sonido                            | 69  |
| indicador                          | 33         | Espejo de cortesía                          | 47  |
| llenado                            | 80         | Espejo de cortesía (cambio de bombilla)     | 199 |
| seguridad                          | 80         | Estacionamiento                             | 76  |
| Compartimento motor (diesel)       | 146        |   |     |
| Compartimento motor (gasolina)     | 147, 148   |   |     |
| Conducción                         | 76, 84, 89 |   |     |
| Conducción 4 x 4                   | 99, 129    |   |     |

# Indice

## F

|   |        |
|---|--------|
| Falso cierre                                  | 14     |
| Faros   | 39     |
| cambio de bombillas                           | 192    |
| funcionamiento                                | 39     |
| luces de carretera                            | 40     |
| nivelación                                    | 40     |
| Fijación al vehículo o remolque de transporte | 184    |
| Filtro de polen                               | 54     |
| Freno de mano                                 | 97     |
| Freno de pie                                  | 96     |
| Frenos  |        |
| freno de mano                                 | 97     |
| freno de pie                                  | 96     |
| frenos antibloqueo (ABS)                      | 97     |
| luz de aviso                                  | 96, 98 |
| pastillas de freno                            | 96     |
| servoasistencia                               | 96     |
| Frenos antibloqueo (ABS) funcionamiento       | 97, 49 |
| Fusibles                                      | 185    |

## G

|                     |     |
|---------------------|-----|
| Ganchos de remolque | 125 |
| Guantera            | 61  |

## I

|   |        |
|---|--------|
| Indicador de temperatura                    | 34     |
| Indicadores                                 |        |
| combustible                                 | 33     |
| tacómetro                                   | 33     |
| Temperatura                                 | 34     |
| velocímetro                                 | 33     |
| Inmovilización                              | 17     |
| Inmovilización del motor                    | 17     |
| Interior (limpieza)                         | 168    |
| Interruptor de arranque                     | 73     |
| Interruptor de bloqueo (interior)           | 15     |
| Interruptor de corte de combustible         | 82     |
| Interruptor de corte del bloqueo de puertas | 17     |
| Interruptor de encendido                    | 73     |
| Interruptor inercial                        | 17, 82 |

## J

|                       |     |
|-----------------------|-----|
| Juego de herramientas | 175 |
|-----------------------|-----|

## L

|  |     |
|--|-----|
| Lavado (carrocería)                            | 165 |
| Lavaluneta                                     | 44  |
| Lavaparabrisas                                 |     |
| funcionamiento                                 | 43  |
| reposición del nivel de líquido                | 157 |
| Limpialuneta                                   | 44  |
| Limpiaparabrisas                               |     |
| cambio de escobillas de limpiaparabrisas       | 158 |
| funcionamiento                                 | 42  |
| retardo variable                               | 43  |
| Limpieza (exterior)                            | 165 |
| Limpieza (interior)                            | 168 |
| Líquido de frenos                              |     |
| comprobación y relleno                         | 153 |
| Líquido lavacristales                          | 157 |
| Líquido lavaparabrisas                         | 157 |
| Líquido refrigerante                           |     |
| cambio   | 141 |
| comprobación y relleno                         | 151 |
| especificaciones                               | 152 |
| Líquidos tóxicos                               | 143 |
| Luces (exteriores)                             |     |
| luces de posición delanteras, traseras y faros | 39  |
| luces intermitentes de dirección               | 39  |
| Luces (interiores)                             |     |
| cortesía                                       | 60  |
| lectura de mapas                               | 60  |
| Luces antiniebla (traseras)                    |     |
| cambio de bombillas                            | 194 |
| funcionamiento                                 | 41  |
| Luces antiniebla traseras                      |     |
| cambio de bombillas                            | 194 |
| funcionamiento                                 | 41  |

# Índice

|   |               |                                       |          |
|---|---------------|---------------------------------------|----------|
| Luces de aviso                          | 35            | Luz de aviso de alarma                | 14       |
| ABS                                     | 36            | Luz de guantera                       |          |
| avería del motor (diesel)               | 37            | cambio de bombillas                   | 198      |
| avería del motor (gasolina)             | 35            | funcionamiento                        | 61       |
| baja presión del aceite                 | 37            | Luz del espacio de carga              |          |
| bujías de incandescencia                | 38            | cambio de bombillas                   | 199      |
| carga de la batería                     | 37            | funcionamiento                        | 60       |
| cinturón de seguridad                   | 37            | Luz intermitente repetidora           |          |
| control de tracción                     | 36            | (cambio de bombilla)                  | 194      |
| emergencia                              | 36            | <b>M</b>                              |          |
| ‘Fallo’ del HDC’                        | 36            | Mando a distancia                     |          |
| freno de mano y sistema de frenos       | 36            | cambio                                | 12       |
| ‘Información’ del HDC’                  | 37            | cambio de la pila                     | 18       |
| intermitentes de dirección del remolque | 38            | funcionamiento                        | 13       |
| luces antiniebla traseras               | 38            | resincronización                      | 18       |
| luces de carretera                      | 35            | Mando de distribución del aire        | 56       |
| luces intermitentes de dirección        | 35            | Mando de temperatura del aire         | 55       |
| programador de velocidad                | 35            | Mando de ventilación del aire         | 55       |
| puerta abierta                          | 36            | Mandos                                |          |
| sobrevelocidad                          | 37            | consola central                       | 11       |
| SRS de airbag                           | 37            | cuadro de instrumentos                | 10       |
| Luces de lectura                        | 60            | salpicadero                           | 9        |
| Luces de marcha atrás                   |               | Mandos a distancia de audio           | 69       |
| (cambio de bombillas)                   | 194           | Mandos de calefacción                 | 55       |
| Luces de matrícula (cambio de bombilla) | 196           | Manillas de puerta (interiores)       | 15       |
| Luces de pare (cambio de bombilla)      | 195           | Mantenimiento                         | 141, 142 |
| Luces de posición                       |               | Mantenimiento por el propietario      | 142      |
| cambio de bombillas                     | 193           | Modo deportivo                        | 87       |
| funcionamiento                          | 39            | Motor                                 |          |
| Luces interiores                        |               | arranque (diesel)                     | 75       |
| cambio de bombillas                     | 196, 197, 198 | arranque (gasolina)                   | 74       |
| funcionamiento                          | 60            | caja de fusibles                      | 189      |
| Luces intermitentes de dirección        |               | calentamiento                         | 76       |
| cambio de bombillas                     | 193           | comprobación y reposición del         |          |
| cambio de bombillas (delanteras)        | 193           | nivel del aceite                      | 150      |
| cambio de bombillas (traseras)          | 195           | especificaciones                      | 203      |
| funcionamiento                          | 39            | <b>N</b>                              |          |
| Luces intermitentes de emergencia       | 41            | Neumático                             |          |
| Luces para lectura de mapas             |               | especificaciones                      | 205      |
| cambio de bombillas                     | 196           | indicadores del desgaste              | 163      |
| funcionamiento                          | 60            | presiones                             | 162, 205 |
| Luces traseras                          |               | Neumáticos                            |          |
| cambio de bombillas                     | 195           | cambio                                | 164      |
| funcionamiento                          | 39            | pinchazos                             | 163      |
| Luces traseras (cambio de bombillas)    | 194           | Neumáticos pinchados                  | 163      |
| Luneta térmica                          | 55            | Número de identificación del vehículo | 170      |
| Luneta trasera                          | 49            |                                       |          |

# Indice

## P

|  |     |
|--|-----|
| Palanca del selector                     | 86  |
| Pantalla digital                         | 34  |
| Parasol                                  | 64  |
| Pesos                                    | 209 |
| Pesos de remolque                        | 210 |
| Pila del mando a distancia               | 18  |
| Portavasos                               | 63  |
| Precauciones a adoptar cuando se remolca | 125 |
| Pretensores                              | 24  |
| Programador de velocidad                 | 94  |
| Protección del espacio interior          | 16  |
| Protón trasero                           |     |
| funcionamiento                           | 19  |
| Pruebas con dinamómetros                 | 144 |
| Pulimentación (carrocería)               | 167 |
| Puntos para anclar el equipaje           | 120 |

## R

|  |     |
|--|-----|
| Recambios y accesorios                                       | 171 |
| Recuperación (del vehículo)                                  | 183 |
| Recuperación en caso de avería                               | 184 |
| Reloj  | 61  |
| Remolque de emergencia                                       | 183 |
| Remolque de recuperación                                     | 184 |
| Remolque en cuestas empinadas                                | 126 |
| Reposacabezas  | 20  |
| Reposición del nivel en el depósito de la dirección asistida | 155 |
| Retrovisor   | 47  |
| Retrovisor (interior)  | 47  |
| Retrovisor interior  | 47  |
| Retrovisores (exteriores)                                    |     |
| ajuste   | 46  |
| plegable   | 46  |
| Retrovisores de puerta                                       | 46  |
| Retrovisores exteriores                                      | 46  |
| Rodaje   | 77  |
| Rueda de repuesto (desmontaje)                               | 176 |

## S

|                                      |         |
|--------------------------------------|---------|
| Salpicadero                          | 9       |
| Seguridad en el taller               | 143     |
| Seguridad en la estación de servicio | 80      |
| Servoasistencia                      | 96      |
| Sistema de control de emisiones      | 78, 144 |
| Sistema de refrigeración             | 151     |

|                        |    |
|------------------------|----|
| SRS de airbag          |    |
| atenciones de servicio | 31 |
| funcionamiento         | 29 |
| luz de aviso           | 30 |
| precauciones           | 28 |
| situación              | 28 |
| vertido                | 31 |
| Supercierre            | 14 |

## T

|                               |     |
|-------------------------------|-----|
| Tacómetro                     | 33  |
| Tamaños de rueda              | 205 |
| Tarjeta de seguridad          | 4   |
| Techo rígido                  |     |
| limpieza                      | 166 |
| montaje y desmontaje          | 114 |
| Techo solar                   | 51  |
| Techo Targa                   | 52  |
| Teléfonos                     | 68  |
| Teléfonos móviles             | 68  |
| Tercera luz de pare           |     |
| cambio de bombillas           | 195 |
| Transmisión automática        | 86  |
| Transmisión manual            | 85  |
| Transmisión Steptronic        | 86  |
| Tuercas antirrobo para ruedas | 177 |

## V

|                                   |        |
|-----------------------------------|--------|
| Vadeo                             | 137    |
| Varilla de nivel                  | 150    |
| Velocímetro                       | 33     |
| Ventanillas                       |        |
| ventiladoras traseras (3 puertas) | 50     |
| Ventilación                       | 54, 58 |

## Z

|                  |     |
|------------------|-----|
| Zona de equipaje | 120 |
|------------------|-----|